

بِسْمِ اللّٰهِ الرَّحْمٰنِ الرَّحِیْمِ



الدرس الاول: مقدمه ومفاهيم عن لغة PHP

التاريخ: 25-2-1426 هـ

الموضوع: تعلم PHP مع ارسن

تعتبر لغة PHP من اقوى اللغات الحاليه واسرعها ، وتعتبر المفضله عند كثير من المبرمجين لسهولةها وبساطه التعامل معها، في هذا الدرس سوف نتعلم المفاهيم الاساسيه عن هذه اللغه ، ومظاهر قوتها وبعض توضيحات القاء الدروس لان هذا الدرس يعتبر البدايه والانطلاقه لتتعلم معاً

بِسْمِ اللّٰهِ الرَّحْمٰنِ الرَّحِیْمِ

في هذا القسم سوف تتعلم لغة PHP بالكامل وسوف تشمل جميع ما تحتاجه لتعلم هذه اللغه، وسوف يكون تقسيم الدروس كالاتي

- درسان كل اسبوع والايام هي : (الاثنين و الخميس)
- متطلبات قبل كل درس
- نقاط توضيحيه واهداف الدرس
- الدرس بالكامل
- اسئله على الدرس
- الدرس القادم

نتمنى ان تكون الاستفادة ممتازه من هذه الدروس ولا ترد بطرح اي سؤال على [يريد الموقع](#) او [يريد الشخصي](#) وسوف يسعدني ان اقوم بالمساعدة ، اذا قمت بأي خطأ او كان هناك خطأ في معلوماتي الرجاء اعلامي بذلك ، فلا تنسى انه جل من لا يسهو . (ان اصبحت من الله وان اخطأت فمن نفسي او الشيطان)

متطلبات قبل البدء بتعلم لغة PHP :

- معرفة شبه تامه بلغة HTML
- الاخلاص في التعلم
- عدم التوقف بعد الانتهاء التعلم وانما البحث عن الجديد ومحاولة التطوير الدائم للمهارات

- توفر بعض مهارات اللغة الانجليزية وذلك لان بعض المصطلحات يصعب ترجمتها الى العربية ، او معناها العربي لا يؤدي الغرض

نقاط توضيحية عن دروس PHP :

- لماذا تتعلم معنا ؟
- ما مقدار الاستفادة من تعلم PHP معنا
- ماهي لغة PHP ؟
- قوة لغة PHP

لماذا تتعلم معنا ؟

سوف تتعلم من هذه الدروس كيفية عمل برامج PHP من ابسطها الى اعقدها ، مروراً من تعريف المتغيرات الى انشاء الدوال والكائنات البرمجية وربطها مع بعضها البعض. يجب ان تكون لديك خبره في لغة HTML وقمت ببعض البرمجه من قبل ولا يعني ان تكون خبيراً جداً او قمت ببرمجة مواقع او قواعد بيانات. اما اذا كنت مبتدئاً سوف تفيدك الدروس ولكن تحتاج الى كثير من التركيز والتطبيق المتواصل ووقت اطول.

مقدار الاستفادة من تعلم PHP معنا

تعلمك معنا سوف يتيح لك بناء مواقع حقيقه وممتازة وسوف نحاول ان نقوم بتغطية جميع ما يتعلق بهذه اللغة. اذا استخدمت لغة HTML من قبل فمن المؤكد انك لاحظت عدم ديناميكية الصفحات ولكن مع PHP سوف تلاحظ الفرق، وبعد الانتهاء من الدروس بالكامل سوف نقوم بعمل تطبيقات حقيقه يتم تقريرها لاحقا.

ماهي لغة PHP ؟

PHP عباره عن لغة تسمى (Server Side Scripting Language) وتعني بذلك انها تترجم من جهة الخادم وليس من جهاز المستخدم. لنضرب مثالا واقعيا على ذلك ، عند الدخول الى الدرديشه يجب عليك ان تقوم بتحميل ((JAVA VM)) على جهازك لتمكن من الدخول ولكن اذا قمت بزياره اي موقع يستخدم لغة PHP فلن يكون هناك حاجه لتنصيب او تحميل اي برامج مساعده. فما وراء الكواليس كله يحصل في الخادم ((Server))، صممت هذه اللغة خصيصا للمواقع. ومن ضمن صفحات HTML يمكنك ادراج لغة PHP بداخلها لكي تنفذ في كله مره قمت بزياره الصفحه.

بدأت لغة PHP بمجهود شخص واحد يسمى (Rasmus Lerdorf) في سنة 1994 ومرت بثلاث مراحل جذريه لنرى ماهي عليه الان، حتى انه في سنة 2002 كان عدد المواقع التي تستخدمها اكثر من 9000000 (تسعة مليون)) موقع. PHP لغة برمجة متاحة للكل لتطويرها او العمل عليها وهذا ما يسمى (Open Source). قديما كان اختصار PHP هو (Personal Home Page) ولكن تغيرت الى الاسم الحالي (Hypertext Processor). النسخه الحاليه للغة PHP هي 5 وقد حصل بها تطور كبير وتغيرات جذريه كبيره واصبحت اقوى بكثير من ما هي عليه الان.

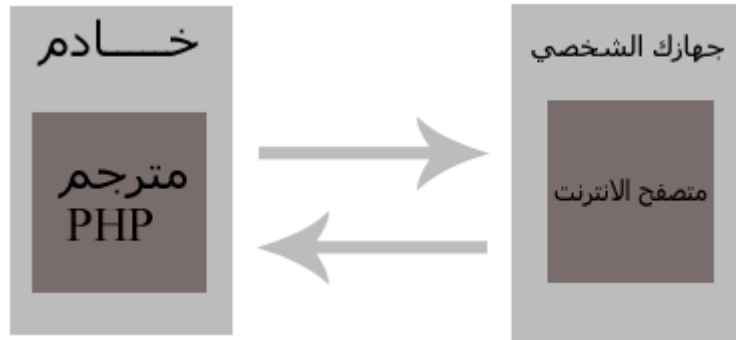

(مثال 1 : لاحظ انك لا تحتاج الى مترجم PHP على جهازك الشخصي)

قوة لغة PHP :

سوف اقوم بذكر قوة لغة PHP على شكل نقاط وسوف نتكلم عن كل نقطة بالتفصيل

• الاداء العالي

تعتبر اللغة جدا مميزه وفعاله ، حتى مع دعمها بتقنيه ZEND اصيحت اقوى ، بحيث يمكن ان تتحمل ملايين الاوامر في اليوم الواحد

• دعمها لعدد كبير من قواعد البيانات

تدعم لغة PHP عدد كبير من قواعد البيانات منها MySQL و mSQL و Oracle و DBM و غيرها الكثير

• الدوال الداخليه او (Built-In Library)

تحتوي اللغة على كثير من الدوال الجاهزه للاستخدام ، ومسهله بطريقه كبيره ، بحيث يمكن من سطرين برمجيين او ثلاث من انشاء صوره من غير استخدام اي برنامج تحرير رسومي

• القيمه

اللغه مجانيه ولا يوجد اي مبلغ تقوم بدفعه لتحميلها ويمكنك تحميل اللغه من موقعها الرسمي <http://www.php.net>

• التعلم

تعلم اللغه سهل وهو مبني على لغة PERL و C و JAVA فإذا انت تعرف احدها ، فتأكد انك سوف تختصر كثير من الوقت للتعلم

اسئله على الدرس :

1. ماهو الاسم القديم للغة PHP وماهو الاسم الحالي ؟
2. من هو مخترع هذه اللغه ؟
3. اذكر مظاهر قوة لغة PHP ؟
4. اذكر 4 من قواعد البيانات التي تدعمها لغة PHP ؟

الدرس القادم :

سوف نتعلم في الدرس القادم كيفه تنصيب خادم شخصي و لغة PHP و قواعد بيانات MySQL على جهازك وربطها مع بعضها البعض



الدرس الثاني: اول برنامج PHP

التاريخ: 25-2-1426 هـ

الموضوع: تعلم PHP مع ارسن

هل تذكر عندما قلنا ان لغة PHP تحتاج الى مترجم لكي يقوم بمعرفة ما يقوم به الكود في الدرس الاول ؟ في هذه النقطة سوف تعرف كيف يتم تنصيب مترجم PHP ، ولكن لا يستطيع مترجم PHP العمل بمفرده ، لانه يحتاج الى خادم شخصي يكون به المترجم ليظهر المعلومات الى المتصفح ، ولهذا سوف نقوم بتركيب Apache وهو يعتبر من افضل الخوادم الشخصيه الموجوده

بسم الله الرحمن الرحيم

نتمنى ان تكون الاستفادة ممتازه من هذه الدروس ولا تتردد بطرح اي سؤال على [يريد الموقع](#) او [يريدى الشخصي](#) وسوف يسعدني ان اقوم بالمساعدة ، اذا قمت بأي خطأ او كان هناك خطأ في معلوماتي الرجاء اعلامي بذلك ، فلا تنسى انه جل من لا يسهو . (ان اصبحت من الله وان اخطأت فمن نفسي او الشيطان)

متطلبات قبل البدء :

- تحميل لغة PHP وخادم شخصي وقواعد بيانات MySQL
- تحميل محرر مناسب لكتابة البرامج بلغة PHP

اهداف الدرس:

- تنصيب لغة PHP وسيرفر Apache و قواعد بيانات MySQL
- اختيار محرر مناسب للكتابة
- كتابة اول برنامج PHP
- وسوم الكتابة في PHP
- الطباعة للمتصفح في PHP
- دمج PHP مع HTML
- التعليقات

تنصيب لغة PHP و الخادم الشخصي Apache و قاعدة البيانات MySQL:

هل تذكر عندما قلنا ان لغة PHP تحتاج الى مترجم لكي يقوم بمعرفة ما يقوم به الكود في الدرس الاول ؟ في هذه النقطة سوف تعرف كيف يتم تنصيب مترجم PHP ، ولكن لا يستطيع مترجم PHP العمل بمفرده ، لانه يحتاج الى خادم شخصي يكون به المترجم ليظهر المعلومات الى المتصفح ، ولهذا سوف نقوم بتركيب Apache وهو يعتبر من افضل الخوادم الشخصيه الموجوده ، لكي تقوم بإنهاء عناء تركيب هذه البرامج قامت مجموعه [Appserv Network](#) بعمل برنامج يقوم بتنصيب PHP و Apache و MySQL معاً ، وحجم الملف صغير جدا مقارنة بتحميل كل برنامج على حده، لكن شرح تركيب هذا البرنامج هنا خارج عن نطاق موضوعنا ولذلك سوف تجد في مكتبة البرامج وصلة تحميل برنامج [appserv](#) و ايضا سوف تجد [شرح خارجي لطريقة تركيب برنامج Appserv](#) .

اختيار محرر مناسب لكتابة اكواد PHP :

يوجد كثير من البرامج لكتابة اكواد PHP ولكن لا اتحيز الى واحد منهم بشكل معين ، انت كمبتدئ تحتاج الى ان تكتب الكود البرمجي باستخدام احد هذه البرامج لانها تساعد على تتبع الاخطاء وترتيب الكود البرمجي وتلوينه ، وهذا يساعد كثيرا في البرمجه ، لمشاهدة هذه البرامج اذهب الى [صفحة برامج تحرير لغة PHP](#) .

كتابة اول برنامج PHP :

هل انت مستعد ؟ هل قمت بتنصيب برنامج AppServ واخترت محرر كتابة الاكواد المناسب من مكتبة البرامج ؟ اذن لنقم بكتابة اول برنامج PHP . قم بفتح محرر الاكواد وابدأ بإنشاء صفحه جديد وقم بكتابة الكود التالي :

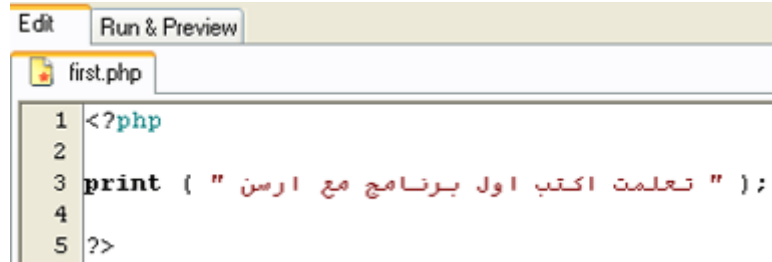

```
1 <?php
2
3 print ( " تعلمت اكتب اول برنامج مع ارسن " );
4
5 ?>
```

قم بحفظ البرنامج وقم بتسميته الى first.php في ملف www واذا كنت اخترت المكان الافتراضي لتنصيب AppServ سوف يكون مكان وضع الملف هنا www/AppServ/C بعد ذلك اذهب الى متصفحك واكتب التالي <http://localhost/first.php> وسوف تشاهد التالي :

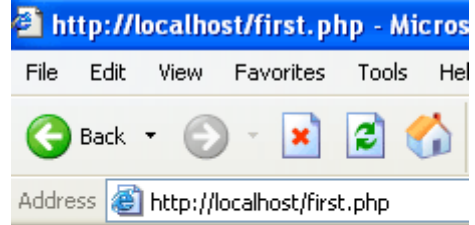

تعلمت اكتب اول برنامج مع ارسن

مبارك لك ، لقد قمت بكتابة اول برنامج PHP واصبح اسمك مبتدئ PHP او مبرمج مبتدئ للغة PHP

وسوم الكتابه في لغة PHP :

هناك كثير من وسوم الكتابه في لغة PHP ، ونعني بوسوم الكتابه المكان الذي يكون يبدأ معه كتابة الكود والمكان الذي ينتهي معه ، انظر الى الصوره الاولى في الاعلى وسوف تجد ان وسم بداية الكتابه هو <?php ونهاية الكتابه هو ?>

هل عرفت الان معنى وسوم الكتابه ؟
تلميح : ((وسوم = tags))

نمط الكتابه	وسم البداية	وسم النهاية
النمط الافتراضي	<?php	?>
النمط القصير	<?	?>
نمط Script	<SCRIPT LANGUAGE="php" >	</SCRIPT>

فهمت النقطه الى الان ؟ اذن لنقم بتطبيق هذه الوسوم على برنامجنا الاول ، لنرى كيف تعمل ، ولكي نعرف ماهي افضل طريقه احببت في كتابة الوسوم :

النمط الافتراضي :

```
Edit Run & Preview
first.php
1 <?php
2
3 print ( " تعلمت اكتب اول برنامج مع ارسن " );
4
5 ?>
```

النمط القصير :

```
Edit Run & Preview
first.php
1 <?
2
3 print ( " تعلمت اكتب اول برنامج مع ارسن " );
4
5 ?>
```

نمط Script :

```
Edit Run & Preview
first.php
1 <SCRIPT LANGUAGE="php">
2
3 print ( " تعلمت اكتب اول برنامج مع ارسن " );
4
5 </SCRIPT>
6
```

هل قمت باختيار النمط المريح لك ؟ اذن انتهينا من الجزء الثاني من درس اليوم :) ، هل انت مستعد و مندفع للمتابعه ؟ اذن سوف نبدأ النقطه (الخامسه لهذا اليوم)

الطباعة للمتصفح في PHP:

اعتقد انك قمت بالتركيز في الشرح بالاعلى وقلت لنفسك (انا اعرف كيف اطبع للمتصفح) ، نعم انت تعرف ، نفسها كلمة print() هي للطباعة في المتصفح ، ولكن ما هي print() ، هذه الداله داخله في PHP اي موجوده في المترجم وتستطيع استخدامها ، تقوم في معظم الحالات بطباعة مخرجات الى المتصفح ، قد تتسائل ماهو معنى كلمة داله ؟ اليس ذلك صحيح ؟ اذن داله تعني (امر يقوم بفعل شي معرف مسبقا بداخله) لم تعرف ما اعني ؟ لا تتعجل سوف تقوم بفهم هذا كله لاحقا وفي دروس متقدمه ، وادما المدخلات الى الدوال تكون بين الاقواس كما تشاهد في اول برنامج لك ، في حالتنا بالاعلى قمنا بطباعة نص الپس ذلك صحيحا ؟ اذن يجب ان نضع النص بين علامتي التنصيص " **نص معين** " والا سوف يكون هناك خطأ ، اذا ماذا لو اردنا ان نقوم بطباعة رقم ؟ الجواب هو ان نقوم بطباعته بدون علامتي التنصيص. ولا تنسى ان تقوم بإنهاء كل سطر في كودك البرمجي بعلامة ؛ ولا سوف يكون هناك خطأ ، لماذا نحتاج هذه العلامه ؟ لكي نقول للمترجم ان هنا ينتهي طلب هذا الامر وقم بتنفيذه.

دمج PHP مع HTML:

الكود البرمجي الذي قمنا بكتابته في الاعلى ، عبارة عن PHP فقط ويسمونه باللغه الانكليزيه ((pure php)) = (مجرد PHP) ولكن لو اردنا ان نجعل معه بعض من اكواد ال HTML ؟ الجواب بسيط جدا ، وهو ان نقوم بكتابة كود ال HTML قبل وبعد وسوم البدايه والنهايه في PHP ، اليك مثال يوضح لك الصوره ، لنقم بكتابة البرنامج بالاعلى بطريقه اخرى:

```
Edit Run & Preview
first.php
1 <html>
2   <head>
3     <title> برنامجي الاول مع ارسن </title>
4   </head>
5   <body>
6     <b>
7
8
9       <?
10        print ( " برنامجي الاول مع ارسن " );
11        ?>
12     </b>
13   </body>
14 </html>
```

لن اقوم بشرح كود ال HTML هنا ، لاني اعتقد ان عندك خبره او معلومات سابقه عن HTML ، اما اذا لم تعرف فالامر بسيط انظر الى مخرجات هذا الكود ، ومخرجات الكود في المثال الاول ((بدون دمج مع لغة PHP)) وسوف تلاحظ الفرق. وتذكر انه يمكن اضافه العدد الذي تريد من هذه الاكواد ، لا يوجد هناك عدد محدد ، فقط اكمل الدرس هذا اليوم وقم بعمل صفحه خاصه بك بهذه الطريقه ((الدمج)) وسوف تشعر انك ميرمج حقيقي. هل انت مصر على معرفة معنى الكود ؟ اذن سوف اشرح لك بطريقه بسيطه ، في هذا الكود لاحظ ان الجملة ظهرت بخط عريض وذلك لاستخدامنا لكود ال HTML الذي تلاحظه في المثال و ووضعتنا بين هذا الكود سطر لغة PHP ليطيع الجملة ، والنتاج الجملة بخط عريض. هل تريد ان تعرف كيف يكتب هذا الكود بلغة HTML ، اذن لاحظ التالي :

```
1 <html>
2   <head>
3     <title> برنامجي الاول </title>
4   </head>
5   <body>
6     <b>
7       الان تعلمت الدمج , سهل جدا اليس كذلك ؟
8     </b>
9   </body>
10 </html>
```

اعتقد انه الان قد وضحت لك الصورة بالكامل (:

التعليقات:

عندما تكتب كود برمجي كبير ، او اسطر برمجيه كثيره سوف تكون لك سهله في البدايه وسوف تعرف عمل هذا الكود ، لكن اترك العمل على الكود لمدة سنه ، وارجع له مره ثانيه لتقوم ببعض التعديلات وبعض الاصلاحات ؟ هل تعتقد انك سوف تتذكر جميع الاكواد ؟ ، اذن هذه هي التعليقات ، تعبير او شرح بسيط عن الاكواد التي قمت بعملها وبمعنى اخر ((هي اسطر كتابيه تقوم بشرح اكواد معنيه ولا يقوم المترجم بترجمتها)) لئلا تأخذ بعض انواع التعليقات وبعض الامثله على التعليقات وكيف يتم استعمالها :

- سطر واحد :

```
// this is a comment
```

او

```
# this is a comment
```

- عدة اسطر :

```
/*
  this a comment
  i am learning php
  i love it
*/
```

اذا لم تفهم هذه النقطه ، مع الدرس القادمه سوف تعرف معنى استخدام التعليقات لا داعي للقلق استخدامها بشكل مفصل وفوائد

اسئله على الدرس:

1. ماهو افضل وسم في رأيك يمكنك استخدامه في كتابة اكوادك ؟
2. لماذا تحتاج ان تقوم باستخدام التعليقات ؟

٣. قم بكتابة برنامج PHP يقوم بطباعة اسمك الاول بخط عريض في سطر واسم والدك في سطر اخر بخط مائل واسم عائلتك بخط عادي في سطر ثالث. ((يمكنك ان تجرب كتابة الارقام وتليون الاكواد)) تلميح : استخدم برنامج Front Page للمساعدة ؛

الدرس القادم:

في الدرس القادم سوف نقوم بشرح المتغيرات وانواعها بالتفصيل ، لكي تعرف قوى لغة PHP ولتبدأ مسيرتك كمبرمج PHP محترف



الدرس الثالث: المتغيرات ، الثوابت و المعاملات

التاريخ: 6-3-1426 هـ

الموضوع: تعلم PHP مع ارسن

ما معنى متغير ؟ المتغير هو عبارة عن مكان او محتوى تضع فيه قيمة ، تخيل كأس يمكن ان يحتوي ماء او عصير اليبس ذلك صحيحا ؟ نفس الشيء ينطبق على المتغير هو مكان نحفظ به قيمة (بيانات) . اذن كيف نقوم بتعريف متغير ؟ وكيف نحدد قيم المتغير ؟! في لغة PHP نقوم بتعريف متغير عن طريق الرمز \$ فمثلا لو قلنا اننا نريد ان نعرف متغيرا اسمه (name) ويحتوي على القيمة (احمد) فسوف نقوم بالتالي....

بسم الله الرحمن الرحيم

نتمنى ان تكون الاستفادة ممتازة من هذه الدروس ولا تتردد بطرح اي سؤال على [يريد الموقع](#) او [يريد الشخصي](#) وسوف يسعدني ان اقوم بالمساعدة ، اذا قمت بأي خطأ او كان هناك خطأ في معلوماتي الرجاء اعلامي بذلك ، فلا تنسى انه جل من لا يسهو . (ان اصبحت من الله وان اخطأت فمن نفسي او الشيطان)

متطلبات قبل البدء :

- مراجعة الدرس الاول : اول برنامج PHP
- اختيار محرر كتابة الاكواد المناسب

اهداف الدرس:

- المتغيرات
- انواع البيانات
- الثوابت

- المعاملات
- ترتيب الاهميات

المتغيرات :

ما معنى متغير ؟ المتغير هو عبارة عن مكان او محتوى تضع فيه قيمة ، تخيل كأس يمكن ان يحتوي ماء او عصير اليبس ذلك صحيحا ؟ نفس الشيء ينطبق على المتغير هو مكان نحفظ به قيمة (بيانات) . اذن كيف نقوم بتعريف متغير ؟ وكيف نحدد قيم المتغير ؟! في لغة PHP نقوم بتعريف متغير عن طريق الرمز \$ فمثلا لو قلنا اننا نريد ان نعرف متغيرا اسمه (name) ويحتوي على القيمة (احمد) فسوف نقوم بالتالي:

```
$name = "احمد";
```

لكن يجب عليك الانتباه بأن اسماء المتغيرات في لغة PHP لها حدود، نعني بذلك انه يوجد اسماء واحرف غير مسموحه لتعريف المتغيرات، لنقوم بتسهيل الامر سنذكر المسموح منها وهو (احرف) و (ارقام) و (_) فقط.

مثال على الاحرف : (\$name) ، مثال على الارقام : (\$223) ، مثال على _ : (\$_name) ، ارأيت سهولة ذلك ؟ **ولكن يفضل ان تكون الاسماء معبره لكي يسهل عليك كتابة البرنامج ويسهل على الغير فهم محتواه ،** فلو اردت ان تعرف متغير يحوي البريد الالكتروني فسوف يكون كالتالي (\$email) او (\$user_email) وليس من المنطقي ان يكون (\$2235) او (\$mobile) على سبيل المثال. وتذكر ان يمكنك استخدام اي عدد من الحروف التي تريد ، فهي ليست محددة

لو اردنا ان نقوم بتعريف متغير به القيمة 1 ومتغير اخر به القيمة 2 ماذا سوف نفعل ؟ سوف نقوم بتعريف المتغير الاول (\$number1 = 1;) والمتغير الثاني (\$number2 = 2;) ، ماذا لو اردنا طباعته الى المتصفح ، بكل بساطه نقوم بعمل التالي: (print \$number1;) و (print \$number2;) ، لم تقتنع ؟ لم توضح الصورة ؟ مللت من الكلام ؟ لنقم بتسخين ايدينا قليلا وقم بفتح محرر الاكواد اليك وقم بكتابة الكود التالي :

```
1 <?php
2
3     $number1 = 1;
4     $number2 = 2;
5
6     print $number1;
7     print "<br>"; // سطر جديد
8     print $number2;
9
10 ?>
```

عند تنفيذ هذا الكود سوف يكون لدينا الناتج التالي :



1
2

اذن في المتغير number1 قمنا بوضع القيمة 1 وفي المتغير number2 قمنا بوضع القيمة 2 (باستخدام العلامة =) وقمنا بطباعة المتغيرات، فرأينا محتوى المتغيرات. اذن كأننا قلنا (print 1;) اليس كذلك ؟ **لاحظ هنا ان السطور البرمجيه تنفذ سطرا سطرا ، نعتي بذلك اننا سنقوم بتنفيذ السطر رقم3 ثم نقوم بتنفيذ السطر رقم4.** لكن قد تتسائل ، فقط نستطيع ان نقوم بوضع قيم ؟ هل يمكن ان نضع متغير في متغير ؟ نعم يمكن ذلك بهذه الطريقة (\$number2 = \$number1;) رأيت السهولة والبساطه في الموضوع ؟ وسوف يقوم بطباعة الرقم 1 . قلنا قبل قليل ان التنفيذ يكون سطرا سطرا اليس كذلك ؟ نرى مثلا على ذلك ، اكتب في محرر الاكواد التالي :

```

1 <?php
2
3     $number1 = 1;
4     $number2 = 2;
5     $number2 = $number1; // قيمة 2 الى 1
6
7     print $number1;
8     print "<br>"; // سطر جديد
9     print $number2; // يطبع 1
10
11 ?>

```

قم بتجربة الملف ولاحظ الناتج ، اذن لان الاوامر تنفذ سطرا سطرا لم يقم المترجم بطباعة القيمة 2 ، لان اخر قيمة اسندت الى المتغير (\$number 2) هي قيمة المتغير (\$number1) ، اعتقد ان الامر قد اتضح الان ، لا تنسى ان اسماء المتغيرات حساسه لحالة الاحرف فالمتغير (\$number) لا يساوي المتغير (\$Number) .

انواع البيانات:

هل لاحظت في الامثله السابقه اننا قمنا بطباعة ارقام ونصوص، اليس كذلك ؟ ولكن ماهي انواع البيانات الي تأخذها المتغيرات وانواعها ؟ لدينا عدة انواع من المتغيرات الا وهي : (نصوص = string) ، (ارقام integer =) ، (ارقام عشريه = Double) ، (المتغير Boolean) ، (مصفوفه = array) ، (كائن = object) ، في بداية تعلمنا سوف نقوم بالتعرف على النصوص والارقم العشرية والمتغير Boolean ، اما الاخرى فسوف تكون في دروس متقدمه اخرى ، لناخذ امثله على هذه المتغيرات

الاسم	مثال
string	"Mohammad"
Integer	123
Double	1.23
Boolean	True / False

لاحظ اننا عندما نريد طباعة نص يجب ان نقوم بوضعه بين علامتي التنصيص " " او ' ' اي واحد منهما تقوم باختياره ، ولكن اذا بدأت بواحد منهم يجب ان ينتهي النص بنفسه فلا يصح ان نقول ("mohammad") ولكن الصحيح ("mohammad") او ('mohammad') وضحت الصورة ؟ **معلومه خارجيه : تسمى لغة PHP اللغه المسامحه ولذلك انك عند وضع القيمة داخل المتغير لا تحتاج ان تقوم بتحديد النوع ، فإن المترجم يقوم بعرفه النوع من تلقاء نفسه ، ما عليك فعله فقط ان تقوم بوضع علامة \$ قبل اسم المتغير.**

تخيل انك تريد معرفة نوع قيمة موجوده في متغير ، ماذا يجب عليك ان تفعل ، امر بسيط جدا وهو ان تقوم باستخدام الداله (gettype(\$var)) وسوف تقوم هذه الداله بطباعة نوع المتغير الموجود لديك ، لناخذ امثله على ذلك ، افتح محرر الاكواد وقم بكتابة التالي

```

1 <?php
2
3     $name = 'Mohammad';
4     $number = 100;
5     $double = 100.0236;
6     $boolean = true;
7     $test;
8
9     print gettype( $name );
10    print "<br>";
11    print gettype( $number );
12    print "<br>";
13    print gettype( $double );
14    print "<br>";
15    print gettype( $boolean );
16    print "<br>";
17    print gettype( $test );
18 ?>

```

وسوف يكون الناتج كما يلي :

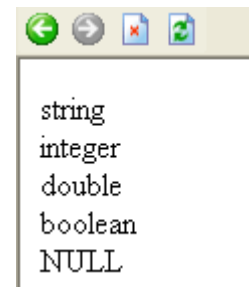

```

string
integer
double
boolean
NULL

```

لاحظ ان المتغير \$test نوعه NULL وذلك لاننا لم نقم بتعيين اي قيمة له ، ومعنى NULL هو فراغ او لا شيء

ماذا لو اردنا تغيير قيمة متغير من نوع الى اخر ، من integer الى string فمالذي نفعله ؟ نقوم باستخدام الداله (settype(\$var , new type) لكي تقوم بالعمل المطلوب ، لناخذ مثالا لتوضيح الصوره

```

1 <?php
2
3     $number = 100;
4     print gettype( $number );
5     settype( $number , string ); //غيرنا النوع
6     print "<br>";
7     print gettype( $number );
8     print "<br>";
9 ?>

```

والناتج هو :

```
integer
string
```

والبقية نفس المنوال ، فقط قم بوضع المتغير ، ثم ضع النوع المراد التحويل اليه
هناك طريقة اخرى لتغيير نوع المتغير وتسمى (Casting) وهي بالطريقة التالية :

```
1 <?php
2
3     $number = 100;
4     print gettype( $number );
5     print "<br>";
6     $number = ( string ) 100;
7     print gettype( $number );
8 ?>
```

قم بكتابة الكود وسوف ترى ان النتيجة نفسها نتيجة عمل (settype(\$var , new type) والاختلاف
الوحيد ان طريقة (Casting) لا تقوم بتغيير نوع المتغير الاساسي او فعليا ، ولكن تقوم بوضع نسخه من
المتغير وتقوم بتغييرها الى النوع المراد ، ولكن على عكس الاخرى فهي تقوم بتغيير النوع فعليا

هناك شي اخر وهو لو اردنا جمع متغيرين مع بعضهما البعض في سطر واحد ، فسوف نقوم باستخدام (.) ،
لم توضح الصورة وانا متأكد ، لناخذ مثال يبين لنا المعنى ، افتح محرر الاكواد مجددا وقم بكتابة
التالي :

```
1 <?php
2
3     $first_name = "دروس";
4     $last_name = "ارسن";
5     $whole = $first_name.$last_name;
6
7     print $whole;
8     print "<br>";
9     // وضع فراغ بين الاسمين
10    $whole = $first_name." ".$last_name;
11    print $whole;
12    print "<br>";
13
14    // فس العملية
15    print "$whole انا اتعلم مع ";
16 ?>
```

والناتج هو التالي:

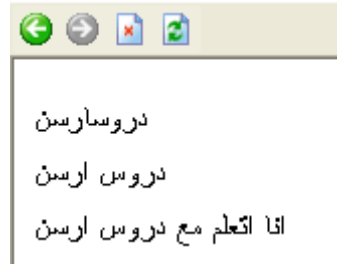

الثوابت:

رأيت في السابق اننا نقوم بإنشاء متغيرات ونقوم بتغيير انواعها والكثير من الامور ولكن يوجد لدينا الثوابت ، ماهي الثوابت ؟ من الاسم يمكنك ان تستنج انه متغير ثابت ولا يتغير ابدا مهما حصل ، قد تتساءل لماذا نحتاج الى هذه النوع من المتغيرات ، والاجابه هي ، تخيل ان لدينا اسعار بعض من منتجاتنا ، وهذه الاسعار ثابتة ولا تتغير ؟ فسوف نقوم بوضعها في الثوابت بالطريقه التاليه 'var' define (value هل وضحت الصوره ؟؟ لنأخذها بالعريبه)define اسم المتغير , 'القيمه' (هل عرفت الان الطريقه ؟ لنقم ببعض الامثله ، تخيل انه لدينا مطعم وبيع البيسي بثلاث انواع ، صغير وقيمه ريال واحد ، وسط وقيمه ريالان ، كبير وقيمه 3 ريالان ، قم بكتابة التالي ،

```
1 <?php
2
3     define( 'small_pepsi' , 1 );
4     define( 'mediam_pepsi' , 2 );
5     define( 'large_pepsi' , 3 );
6
7     print small_pepsi;
8     print "<br>";
9     print mediam_pepsi;
10    print "<br>";
11    print large_pepsi;
12 ?>
```

والناتج هو التالي :

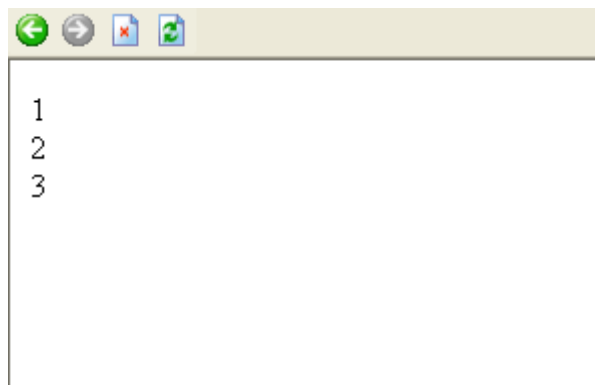

الفرق بين المتغيرات والثوابت ، هي انه عندما نريد ان نقوم بطباعة الثابت او استخدامه لا نقوم بوضع علامة \$ في الثابت ابدا ، وايضا من الاسماء الممنوع استخدامها في متغيرات لغة PHP الثوابت المعرفه في نفس اللغه ، وهي ثابتة ولا تتغير ولمشاهدتها قم بكتابة التالي في محرر الاكواد

```

1 <?php
2
3     phpinfo();
4 ?>
5
6
7
8
9
10
11
12

```

وقم بتشغيل الملف وشاهد النتيجة: ((سوف تظهر لك صفحه يوجد بها اعدادات هذه اللغه ، لا تهتم لها الان فقط انظر الى الثوابت Variables))

المعاملات:

لدينا ثلاث انواع من المعاملات في لغة PHP وهي المعاملات الحسابيه ، معاملات المقارنه ، المعاملات المنطقيه وسوف نتكلم عنها بالتفصيل

المعاملات الحسابيه

المعاملات الحسابيه الاعتياديه

المعامل	الاسم	مثال	نتيجة المثال
+	جمع	1+1	2
-	طرح	1-1	0
*	ضرب	2*3	6
/	قسمه	6/2	3
%	باقي القسمه	10%3	1

معاملات حسابيه اخرى :

العملية	مثال	تساوي
+=	\$x +=5	\$x = \$x + 5
-=	\$x -=5	\$x = \$x - 5
*=	\$x *= 5	\$x = \$x * 5
/=	\$x /= 5	\$x = \$x / 5
%=	\$x % = 5	\$x = \$x % 5
++	\$x++	\$x = \$x + 1
--	\$x--	\$x = \$x - 1

شيء مخيف اليس كذلك ؟ بالعكس انه سهل جدا ، كأنك تقوم بتعلم الرياضيات للمرحلة الاولى ، لنقم بكتابة بعض الاكواد وسوف ترى كيفية سهولة الامر ، افتح محر الاكواد ولنقم بعمل بعض من تمارين العمليات الحسابيه الاعتياديه :

```

1 <?php
2
3     $x = 6;
4     $y = 3;
5     // العمليات
6     $a = $x + $y; // جمع
7     $b = $x - $y; // طرح
8     $c = $x * $y; // ضرب
9     $d = $x / $y; // قسمه
10    $e = $x % $y; // قسم بباقي
11
12    print $x." + ".$y." = ".$a;
13    print "<br>";
14    print $x." - ".$y." = ".$b;
15    print "<br>";
16    print $x." * ".$y." = ".$c;
17    print "<br>";
18    print $x." / ".$y." = ".$d;
19    print "<br>";
20    print $x." % ".$y." = ".$e;
21
22 ?>

```

أرأيت سهولة الامر ؟ فقط عليك ان تقوم بذكر رموز العمليات وسوف يكون لديك الناتج ، لنقم الان ببعض تمارين المعاملات الحسابيه الاخرى ، قم بكتابة التالي :

```

1 <?php
2
3     $x = 6;
4     // زيادة قيمة المتغير بي 6
5     $x +=1; // $x = $x + 1;
6
7     print $x;
8     // زيادة المتغير بي 1
9     $x++;
10    print "<br>";
11    print $x;
12
13 ?>

```

لاحظ اننا هنا قمنا بتغيير قيمة محتوى المتغير الاساسية ، وليس مؤقتنا ، قم بتجربة العمليات الاخرى ، حتى ولو كانت هناك بعض الاخطاء ، قم بالتكرار ومحاولة معرفة الخطأ وسوف تفهم جميع الاكواد السابقه.

سوف نقوم الان بذكر معاملات المقارنه والمعاملات المنطقيه ولكن لن نقوم بعمل اي تمارين عليها ، وذلك لانها سوف تستعمل في الدرس القادم

معاملات المقارنه :

المعامل	المعنى
= =	يساوي

!=	لا يساوي
==	يساوي ومن نفس النوع
>	اكبر من
>=	اكبر من ويساوي
<	اصغر من
<=	اصغر من ويساوي

المعاملات المنطقية :

النتيجه	مثال	يكون صحيح عند	الاسم	المعامل
true	true false	احد الطرفين صحيح	او	
true	true OR false	احد الطرفين صحيح	او	OR
false	true && false	كل الطرفين صحيحه	و	&&
false	true AND false	كل الطرفين صحيحه	و	AND
false	true xor true	احد الطرفين صحيح وليس الاثنان	xor	xor
false	!ture	الطرف ليس صحيح	لا	!

قد تتسائل لماذا يوجد لكل نوع اثنان من الاشكال ؟ والجواب سوف يكون في القسم التالي وهو ترتيب الاهميات

ترتيب الاهميات:

عند استخدام المعاملات يقوم المترجم بالقراء من اليمين الى اليسار في الحالات العاديه وعند استخدام معاميل واحد ، ولكن تخيل لدينا اكثر من معاميل في سطر برمجي واحد ؟ هنا يقوم المترجم بالاختيار حسب الاهميه ، لناخذ مثال على ذلك ، تخيل ان لديك العمليه التاليه :

$5 + 4$ فما هو الناتج ؟؟؟ الناتج واضح وليس به اي غموض وهو 9
ولكن تخيل لو لديك العمليه التاليه $2 * 5 + 4$ ؟؟؟ فما هو ناتج العمليه الحسابيه ؟ الجواب هو 14 ، لان المترجم قرأ عمليه الضرب اولاً ثم عمليه الجمع ، ويمكن ان تقوم بإجبار المترجم على قراء عمليه الجمع اولاً باستخدام الاقواس ، مثال : $2 * (5 + 4)$ وسوف يكون الناتج 18 ، في الجدول التالي سوف تقوم بمعرفة الاهميات وترتيبها وماهي المعاملات التي تنفذ قبل الاخرى (من الاعلى الى الاسفل)

المعامل
++ , -- , (cast)
/ , * , %
+ , -
< , <= , >= , >
= , = = , !=
&&

= , += , -= , /= , *= , %= , .=
AND
xor
OR

لا تتعجل بالحكم على ان اللغة صعبه ، يمكن ان لا اكون قد وضحت فكرة الشرح بشكل جيد ، او لم يكن القائي جيدا ، ولكن اعدك في الدرس القادم انك سوف تعرف معنى هذه المتغيرات وكيفية استعمالها ، ومع الدرس القادم ، تبدأ به متعة لغة PHP

اسئلة على الدرس :

١. اي من اسماء المتغيرات التاليه غير مسموح في لغة PHP :

\$name

\$22name65

\$first name

\$last-name

\$_____ARCCN_____

2. ماهو ناتج العمليات التاليه :

$4+5+6*(2*4)$

$2+9*8$

3. قم بإنشاء متغير من نوع (integer) وقم بتحويله الى كل الانواع التي مرت عليك ، مره باستخدام الداله settype ومره باستخدام (Casting) ولاحظ الفرق بينهما

الدرس القادم :

سوف نقوم في الدرس القادم بالتعلم على الشروط في لغة PHP بالتفصيل ، انواعها وطريقة كتابتها ، واستعمالها مع المعاملات المنطقيه و معاملات المقارنه



الدرس الرابع: العبارات الشرطية

التاريخ: 6-3-1426 هـ

الموضوع: تعلم PHP مع ارسن

تخيل ان لديك برنامج صغير ، ولا تريد ان يتبع هذا البرنامج طريق واحد ، نعني بذلك انه لدينا حالات في هذا البرنامج ، وكل حاله لديها خواصها وتنفيذات معينه خاصه بها، لنضرب مثالا على ذلك لتسهيل الامر ، نرجع الى مثالنا الاول ، تخيل ان لدينا بقاله صغيره، ولدينا انواع من العصيرات كل عصير له سعره المعين ، وكل عصير لديه احجام مختلفه ، هل نحتاج لان نضع كل عصير في برنامج ؟ وهل لو فعلنا ذلك سوف يعتبر الطريقة الامثل ؟ طبعا لا ، لكن بمجرد عباره صغيره تسمى IF نستطيع فعل ذلك كله.....

بسم الله الرحمن الرحيم

نتمنى ان تكون الاستفادة ممتازه من هذه الدروس ولا تتردد بطرح اي سؤال على [يريد الموقع](#) او [يريدى الشخصي](#) وسوف يسعدني ان اقوم بالمساعده ، اذا قمت بأي خطأ او كان هناك خطأ في معلوماتي الرجاء اعلامي بذلك ، فلا تنسى انه جل من لا يسهو . (ان اصبحت من الله وان اخطأت فمن نفسي او الشيطان)

متطلبات قبل البدء :

- مراجعة الدرس الثاني: المتغيرات والثوابت والمعاملات

اهداف الدرس:

- الطباعة بالعباره ECHO
- العباره الشرطيه IF
- العباره الشرطيه ELSE
- العباره الشرطيه ELSEIF
- استخدامات العبارات الشرطيه مع المعاملات المنطقيه ومعاملات المقارنه

الطباعة بالعباره ECHO :

يوجد شبيهه للعباره print وهي العباره echo وتقوم بنفس عمل العباره print تماما ولكن لسهولة لغة PHP ، فهي تمكنك من اختيار اي طريقة تريد الطباعة بها الى المتصفح ، لاحظ الامثله التي سوف تأتي بعد قليل ولاحظ اننا استخدمنا العباره echo بدل من العباره print ولكن كل منهما يؤدي نفس الغرض ولا يوجد اي اختلاف ابدا

العباره الشرطيه IF :

تخيل ان لديك برنامج صغير ، ولا تريد ان يتبع هذا البرنامج طريق واحد ، نعني بذلك انه لدينا حالات في هذا البرنامج ، وكل حاله لديها خواصها وتنفيذات معينه خاصه بها، لنضرب مثالا على ذلك لتسهيل الامر ، نرجع الى مثالنا الاول ، تخيل ان لدينا بقاله صغيره، ولدينا انواع من العصيرات كل عصير له سعره المعين ، وكل عصير لديه احجام مختلفه ، هل نحتاج لان نضع كل عصير في برنامج ؟ وهل لو فعلنا ذلك سوف يعتبر الطريقة الامثل ؟ طبعا لا ، لكن بمجرد عباره صغيره تسمى IF نستطيع فعل ذلك كله.....

، وكل عصير لديه احجام مختلفه ، هل نحتاج لان نضع كل عصير في برنامج ؟ وهل لو فعلنا ذلك سوف يعتبر الطريقة الامثل ؟ طبعا لا ، لكن بمجرد عبارته صغيره تسمى IF نستطيع فعل ذلك كله ، ولكي تقوم باستيعاب ذلك بشكل صحيح ارجو منك قراء موضوع المتغيرات والثوابت لكي توضح الصوره. العباره IF هي عبارته شرطيه ، اي اذا تحقق الشرط المعين افعل كذا وكذا ، واذا لم يتحقق افعل كذا وكذا ، هذا هو درس اليوم واتمنى لك فرصه سعيده. مهلا ، بقي الكثير ، وبقي من المتعه طريق طويل ، اكيد انك سألت كيف اقوم بكتابة العباره الشرطية ، طريقة كتابتها كالتالي

```
if ( expression )
{
    do this code;
}
```

مع الامثله سوف توضح الصوره ، لنأخذ مثلا حيا على طريقة عمل هذه الداله الشرطيه ، وسوف يصل اليك المعنى، تخيل ان لديك كما قلنا بقاله ، ولديك منتجات غذائية وتريد ان تعرف هل اخذ المشتري بيسي ام لاو واذا اخذ المشتري بيسي سوف نعمل له تخفيض بمبلغ نصف ريال ، هل انت مستعد؟ ، افتح محرر الاكواد واكتب التالي :

```
1 <?php
2
3     $customer_choise = "pepsi";// خيار المشتري
4
5     $pepsi_price = 1;// السعر الاساسي
6
7     // هل المشتري طلب بيسي ؟
8     if( $customer_choise == "pepsi" )
9     {
10        // الحساب بعد التخفيض
11        echo "ريال ".( $pepsi_price - 0.50 )." حسابك هو";
12    }
13
14 ?>
```

ارأيت السهوله ؟ لاحظ اننا استخدمنا عامل المقارنه (==) الذي تكلمنا عنه في الدرس السابق ، هذا معناه هل الطرف الايمن يساوي الطرف الايسر؟ لا تنسى انه يختلف تماما عن العلامه (=) لوحدها ، فالعلامه (=) معناها تعيين او تعبئة متغير بالقيمه الفلانية ، ولكن (==) يستخدم لمقارنة الاطراف لنأخذ مثلا بطريقة اخرى ، تخيل ان نود ان نعمل تخفيض 10 ريال لكل مشتري قام بشراء بمبلغ اكثر من 100 ريال ؟ فسوف يكون الكود بالشكل التالي

```

1 <?php
2
3 define( 'DISCOUNT' , 10 );// مبلغ التخفيض
4 define( 'DISCOUNT_PRICE' , 100 );// متى يكون التخفيض
5
6 $customer_choise = "علبة زيت";// خيار المشتري
7
8 $price = 30;// السعر الاساسي
9
10 $qty = 5;// كمية الطلب
11
12 $total_price = $price * $qty;// الاجمالي
13
14 // هل المبلغ الكلي اكثر من 100 ريال ؟
15 if( $total_price > DISCOUNT_PRICE )
16 {
17     // الحساب بعد التخفيض
18     echo " ريال ".( $total_price - DISCOUNT )." حسابك الكلي هو "
19 }
20
21 ?>

```

الى الان كل شي واضح ؟ اذن تخيل لو كان التخفيض على علبة الزيت و يكون اجمالي السعر 100 ريال ماذا سوف نفعل ؟ شاهد التالي

```

1 <?php
2
3 define( 'DISCOUNT' , 10 );// مبلغ التخفيض
4 define( 'DISCOUNT_PRICE' , 100 );// متى يكون التخفيض
5
6 $customer_choise = "علبة زيت";// خيار المشتري
7
8 $price = 30;// السعر الاساسي
9
10 $qty = 5;// كمية الطلب
11
12 $total_price = $price * $qty;// الاجمالي
13
14 // هل اكثره علبة زيت والمبلغ الكلي 100 ريال ؟
15 if( $total_price > DISCOUNT_PRICE && $customer_choise == "علبة زيت" )
16 {
17     // الحساب بعد التخفيض
18     echo " ريال ".( $total_price - DISCOUNT )." حسابك الكلي هو "
19 }
20
21 ?>

```

هل وضحت الصورة كامله الان ؟ اعتقد ذلك (:). لاحظ انه لو لم يتم تحقق الشرط فلن يتم عمل شي ، ولو جربت تشغيل الكود فلن يكون هناك مخرج على الشاشة لو لم يتحقق الشرط

العباره الشرطيه ELSE :

انتهينا من مسألة IF الشرطية ، ولكن كل اللي قمنا بفعله محدود اليس كذلك ؟ نستطيع فقط التحكم في شيء واحد (، لكن لا تغلق يوجد لدينا العباره ELSE وتعني اذا تحقق هذا الشرط قم بعمل التالي ، واذا لم يتحقق قم بعمل التالي ، اليس ذلك صحيحا واحتماله كبير ؟ ولكن كيف يتم كتابته ؟ نفس الطريقة الاولى مع اضافة بعض الاسطر البرمجييه لاحظ طريقة الكتابه التاليه:

```

if( expression )
{
    do this code;
}
else
{
    do this code;
}

```

لنقم بتعديل كودنا الاول ، انقوم بإخراجه بطريقة افضل من الاولى ، اكتب في محرر الاكواد التالي :

```

1 <?php
2
3     $customer_choise = "merinda";// خيار المشتري
4
5     $price = 1;// السعر الاساسي
6
7     // المشتري لم يطلب بيسي ؟
8     if( $customer_choise != "pepsi" )
9     {
10        echo "لم تقم بشراء بيسي , لا يوجد تخفيض";
11        echo "<br>";
12        echo "ريال ".( $price )." حسابك هو";
13    }
14    else
15    {
16        // الحساب بعد النخيز
17        echo "ريال ".( $price - 0.50 )." حسابك هو";
18    }
19
20 ?>
21
22

```

لاحظ ان المشتري عندما كان خياره بيسي ، اجرينا التخفيض وغير ذلك لا نعمل له اي تخفيض ،**ولاحظ** اننا استعملنا معامل المقارنه ((!=)) ويعني انه في حالة عدم طلب هذا النوع قم بالتالي .

العباره الشرطيه ELSEIF :

لنرجع الى تخيلاتنا وهي التي تقوم بكل النتائج ، لو اردنا ان نجعل التخفيض في اكثر من جهة ، مثلا لو قام المشتري باختيار بيسي فله تخيض بالقيمه الفلانيه ، ولو اشترى ميرندا فله تخيض بالقيمه الفلانيه واذا قام بشراء سفن اب فله التخفيض الفلاني ، هل يمكننا عمل ذلك ؟ نعم عن طريق العباره ELSEIF واختلافها عن ELSE انه في ELSEIF يمكنك تحديد شرط ولكن ELSE عامه ولا يوجد بها شروط ، تكون كتابتها كالتالي

```
if ( expression )
{
    do this code;
}

elseif( expression )
{
    do this code;
}

else
{
    do this code;
}
```

قم بفتح محرر الاكواد واكتب التالي :

```
1 <?php
2
3     $customer_choise = "pepsi";// خيار المشتري
4
5     $price = 1;// السعر الاساسي
6
7     // المشتري لم يطلب بيبي ؟
8     if( $customer_choise == "pepsi" )
9     {
10         // الحساب بعد التخفيض
11         echo "ريال ".{ $price - 0.75 }." حسابك هو";
12     }
13     elseif( $customer_choise == "merinda" )
14     {
15         // الحساب بعد التخفيض
16         echo "ريال ".{ $price - 0.50 }." حسابك هو";
17     }
18     elseif( $customer_choise == "7up" )
19     {
20         // الحساب بعد التخفيض
21         echo "ريال ".{ $price - 0.25 }." حسابك هو";
22     }
23     else
24     {
25         echo "ريال ".{ $price }." حسابك هو";
26     }
27
28 ?> |
```

نستطيع ان نقوم باستخدام ELSEIF بشكل لا نهائي ، يعتمد على استخدامنا وما يتطلبه ، ولكن ELSE فقط نستطيع ان نقوم استخدامها مرة واحدة لانها عامه ((لاحظ في مثالنا قمنا باستخدام ELSEIF مرتان)) و العبارة ELSE مره واحد فقط .

ملاحظة: يمكن استخدام عبارة IF وداخلها IF وداخلها IF واترك لك الباب مفتوح لكي تقوم باستكشاف ما اعنيه من هذه الملاحظة : (نفس الشيء ينطبق على ELSEIF و ELSE)

اسئلة على الدرس :

١. قم بتطوير بقالتنا الالكترونيه ، بحيث انه اذا طلب المشتري مشروبات يكون له تخفيض معين على حسب المشروب الذي يقوم بشراءه (بيسي ، ميرندا ، سفن اب) ، واذا قام بشراء غير ذلك فلا يوجد له تخفيض معين (مساعده قم باستخدام IF بداخلها IF وشروطها اللازمه)

الدرس القادم :

سوف نقوم في الدرس القادم بالتعلم على التكرار في لغة PHP بالتفصيل ، انواعها وطريقة كتابتها ، واستعمالها مع المعاملات المنطقيه و معاملات المقارنه



الدرس الخامس: عبارات التكرار

التاريخ: 6-3-1426 هـ

الموضوع: تعلم PHP مع ارسن

بعد ان عرفنا العبارات الشرطية وكيفية تحديد مسار برنامجنا ، نأتي الان الى عبارات التكرار ، وكما يدل اسمها ، فإننا نكرر شيء معين ونقوم بتكراره وتكراره، واستخدام هذه العبارة له فوائد عديده وكبيره ، تخيل ان لديك كود معين وتلاحظ انك تقوم بكتابة هذا الكود اكثر من مره ، لكي تصل الى هدف معين ، فلماذا لا تختصر الوقت وتجعل الكود يقوم بتكرار نفسه الى حد معين تقوم انت بتحديدته ، الا يتعب ذلك اسهل واوفر من ناحية الوقت والتنفيذ ؟ وايضا الجهد الذي ستقوم بتوفيره لأكواد اخرى. ان ذلك لا يعني ان عبارة التكرار سهله او يمكن عملها في لحظات ، عبارة التكرار يجب ان تفهم جيدا قبل كتابتها و التفكير في كيفية عملها والناتج الذي نريد الخروج به من عملها...

بسم الله الرحمن الرحيم

نتمنى ان تكون الاستفادة ممتازه من هذه الدروس ولا تتردد بطرح اي سؤال على [يريد الموقع](#) او [يريد الشخصي](#) وسوف يسعدني ان اقوم بالمساعدته ، اذا قمت باي خطأ او كان هناك خطأ في معلوماتي

الرجاء اعلامي بذلك ، فلا تنسى انه جل من لا يسهو . (ان اصبت من الله وان اخطأت فمن نفسي او الشيطان)

متطلبات قبل البدء :

- لا يوجد

اهداف الدرس:

- عبارة التكرار WHILE
- مثال تطبيقي

عبارة التكرار WHILE :

بعد ان عرفنا العبارات الشرطية وكيفية تحديد مسار برنامجنا ، نأتي الان الى عبارات التكرار ، وكما يدل اسمها ، فإننا نكرر شيء معين ونقوم بتكراره وتكراره، واستخدام هذه العبارة له فوائد عديدة وكبيره ، تخيل ان لديك كود معين وتلاحظ انك تقوم بكتابة هذا الكود اكثر من مره ، لكي تصل الى هدف معين ، فلماذا لا تختصر الوقت وتجعل الكود يقوم بتكرار نفسه الى حد معين تقوم انت بتحديدته ، الا يتعب ذلك اسهل واوفر من ناحية الوقت والتنفيذ ؟ وايضا الجهد الذي ستقوم بتوفيره لأكواد اخرى. ان ذلك لا يعني ان عبارة التكرار سهله او يمكن عملها في لحظات ، عبارة التكرار يجب ان تفهم جيدا قبل كتابتها و التفكير في كيفية عملها والنتائج الذي نريد الخروج به من عملها. هل تريد مثلالا على ذلك لتوضيح الصورة ؟ تخيل في بقالنا الالكتروني المشتري يقوم بشراء اكثر من منتج ، ولكي حسابها يجب ان نجمع جميع المنتجات مع بعضها البعض وحساب المبلغ الكلي اليس ذلك صحيحا ؟ سوف نقوم بحسابها بالطريقة التاليه (المنتج الاول + المنتج الثاني + المنتج الثالث + المنتج الرابع) سوف نقوم بجمع كل منتج و اضافته الى المجموع الكلي لنحصل على الناتج الكلي ، اليس ذلك صحيحا ؟ سوف نتعلم كيف استخدام عبارة التكرار هذه وتأخذ عليها امثله كافيه لكي تتضح لك الصورة . طريقة كتابة عبارة WHILE الشرطيه كالتالي

```
while ( expression )
{
    do this code;
}
```

لنأخذ بعض الامثله على طريقة كتابة عبارة التكرار WHILE ، تخيل انك تريد طباعة الارقام من 1 الى 5 ، كم سطر سيتطلب من كتابته ؟ افتح محرر الاكواد وقم بكتابة كود يطبع من الرقم واحد الى الرقم 5 وقم بعدد الاسطر التي قمت بكتابتها ، لاحظ الكود التالي :

```
1 <?php
2
3     print 1;
4     print "<br>";
5     print 2;
6     print "<br>";
7     print 3;
8     print "<br>";
9     print 4;
10    print "<br>";
11    print 5;
12    print "<br>";
13 ?>
```

لقد قمنا بكتابة 13 سطرا لكي نطبع من العدد 1 الى العدد 5 ، تخيل لو اردنا الطباعة الى العدد 100 كم سطرا سيتطلب ذلك منا ؟ الا تظن ان ذلك سوف يتعبك بدنيا وعقليا !! وهنا تأتي فائدة عبارة التكرار WHILE لكي تساعدنا على تسهيل كتابة الكود ، قم بمسح الكود السابق وانساه للابد وقم بكتابة الكود التالي ولاحظ الفرق :

```

1 <?php
2
3     $x = 1; // بداية العدد
4     // مرطنا ان يكون المتغير اقل من او يساوي 5
5     while( $x <= 5 )
6     {
7         echo ($x); // اطبع المتغير
8         echo ("<br>"); // سطر جديد
9         $x++; // قم بزيادة المتغير واحد
10    }
11 >?>

```

كم سطرا قمنا بكتابته الان ؟ من غير التعليقات فقط 7 اسطر ، ومع التعليقات 8 اسطر ، فرق 5 اسطر عن الكود السابق ، الا يعتبر ذلك انجازا ، واذا لم تقتنع حاول ان تقوم بكتابة الاعداد من 1 الى 100 من غير استخدام التكرار ، ولكن مع التكرار الذي يمكنك فعله ان تقوم بتغيير الشرط من اقل من او يساوي 5 الى اقل من يساوي 100 وسوف يأتيك ناتجك بنفس عدد الاسطر 7 فقط. اذا لم تفهم كود التكرار سوف اقوم بشرحه لك لكي تضح الصورة. اقرا بتركيز من هنا ، اولاً : قمنا بتعيين متغير توجد به القيمة 1 واسمه x وبعد ذلك نقوم بكتابة دالة التكرار وشرطها ان يكون المتغير x اقل من او يساوي 5 ، ثم نقوم بطباعة المتغير الموجود لدينا ، ونطبع سطر جديد للترتيب ، واخيرا نقوم بزيادة المتغير بواحد ونرجع الى الاعلى لنرى هل الشرط صحيح ام لا ، اذا كان صحيحا يقوم بفعل الطباعة مره اخرى واذا لم يكن صحيحا يقوم بالخروج من البرنامج. **لنقم بالتفكير كمبرمج PHP** ونقوم بعمل الكود سطرا سطرا ، لاحظ التالي ، المتغير x يساوي القيمة 1 ، يوجد لدي عبارة تكرر وداخلها شرط وهو ان يكون المتغير x اقل من ويساوي 5 ، قيمة المتغير x هي واحد والشرط ان يكون اقل من خمسة هل تحقق الشرط ؟ نعم هو صحيح ، اذن ادخل العبارة وقم بطباعة المتغير x ، اقفز سطرا ، قم بزيادة المتغير x بواحد ، اصبح الان المتغير x قيمته 2 ، ارجع الى الشرط مره اخرى ، هل المتغير x اقل من 5 ؟ المتغير هو 2 والشرط هو اقل من ويساوي 5 اذن قم بطباعة المتغير واقفز سطرا وزد المتغير واحد ، اصبح الان المتغير يساوي العدد 3 ، زد المتغير واحد ، اصبح الان المتغير يساوي 6 ، ارجع الى الشرط ، هل المتغير اقل من او يساوي 5 ؟ لا لم يتحقق الشرط اذن قم بالخروج من الكود . ويمكنك خارج حلقة التكرار ان تقوم بطباعة العبارة انتهينا لكي تعرف ان التنفيذ تم .

مثال تطبيقي :

سؤال سريع ، ماهو ناتج جمع الاعداد من 1 الى 100 ؟ الجواب هو الكود التالي :

```

1 <?php
2
3     $x = 1; // بداية العدد
4     $total = 0; // مكان لحساب فيه المجموع
5     while( $x <= 100 )
6     {
7         $total = $total + $x;
8         $x++;
9     }
10    echo " الناتج هو ";
11    echo "<br>";
12    echo $total;
13 >?>

```

حاول ان تقوم بقراءة الكود وحاول ان تفهمه جيدا وسوف توضح لك الصورة

ماذا لو اردنا ان نجمع الاعداد الزوجيه لوحدها والاعداد الفرديه لوحدها؟؟ فكر كيف سنقوم بذلك ، بسيط جدا :) قم باستخدام العبارة الشرطيه IF داخل عبارة التكرار WHILE لاحظ التعديل على الكود وسوف تعرف الطريقه :

```
1 <?php
2
3     $x = 1; // بداية العدد
4     $total1 = 0; // محاسبه الاعداد الزوجيه
5     $total2 = 0; // محاسبه الاعداد الفرديه
6     while( $x <= 100 )
7     {
8         if( $x % 2 == 0 )
9         {
10            $total1 = $total1 + $x;
11            $x++;
12        }
13        else
14        {
15            $total2 = $total2 + $x;
16            $x++;
17        }
18    }
19    echo " ناتج الزوجي ";
20    echo "<br>";
21    echo $total1;
22    echo "<br>-----<br>";
23    echo " ناتج الفردي ";
24    echo "<br>";
25    echo $total2;
26 ?>
```

هل يوجد شئ صعب في هذا الكود ؟ لا اعتقد ذلك ، لان كل ما نقوم بفعله منطقي جدا

ملاحظة: يمكن استخدام عبارة WHILE وداخلها WHILE وداخلها WHILE وداخلها IF وكل شي تريد واترك لك الباب مفتوح لكي تقوم باكتشاف ما اعنيه من هذه الملاحظه (:

اسئلة على الدرس :

1. قم بعمل برنامج لحساب درجات الطلاب ، حيث ضع افتراضا عشر درجات لطلاب (\$student1_grade) (\$student2_grade) (\$student3_grade) (\$student4_grade) (\$student5_grade) (\$student10_grade) وقم بحساب معدل الطلاب عن طريق عبارة التكرار While (**مساعدته : معدل الطلاب = مجموع الدرجات ÷ عددها**)
2. قم بالتعديل على برنامج السؤال الاول ، حيث تقوم بحساب معدل الدرجات الزوجيه ، ومعدل الدرجات الفرديه

الدرس القادم :

سوف نقوم في الدرس القادم بمعرفة معلومات عامه عن الدوال الشرطية ، وعبارات التكرار منها SWITCH و FOR وسوف نقوم بمعرفة بعض ملامح ونصائح في لغة PHP



الدرس السادس: عبارات شرطية وتكرار اخرى

التاريخ: 6-3-1426 هـ

الموضوع: تعلم PHP مع ارسن

كما قلنا في دروس سابقه ان لغة PHP لغه مسامحه ، حيث انه توفر لك العديد من المزايا ، ولا اعلم بشكل صحيح 100% اذا كانت المسافات تعتبر من الاشياء مسامحه ام لا ، ولكن اليك ما اعرفه ، في لغة PHP المسافات لا تحسب ، اعني بذلك انه عندما تقوم بكتابة الكود فلا يميز المترجم انه هناك مسافات في الكود او لا

بسم الله الرحمن الرحيم

نتمنى ان تكون الاستفادة ممتازه من هذه الدروس ولا تتردد بطرح اي سؤال على [يريد الموقع](#) او [يريدى الشخصي](#) وسوف يسعدني ان اقوم بالمساعدة ، اذا قمت باي خطأ او كان هناك خطأ في معلوماتي الرجاء اعلامي بذلك ، فلا تنسى انه جل من لا يسهو . (ان اصبت من الله وان اخطأت فمن نفسي او الشيطان)

متطلبات قبل البدء :

- مراجعة درس العبارات الشرطية
- مراجعة درس عبارة التكرار WHILE

اهداف الدرس:

- المسافات في لغة PHP
- العبارة الشرطية SWITCH
- عبارة التكرار FOR
- عبارة التكرار DO...WHILE
- عبارات داخل عبارات
- مثال تطبيقي

المسافات في لغة PHP:

كما قلنا في دروس سابقه ان لغة PHP لغه مسامحه ، حيث انه توفر لك العديد من المزايا ، ولا اعلم بشكل صحيح 100% اذا كانت المسافات تعتبر من الاشياء مسامحه ام لا ، ولكن اليك ما اعرفه ، في لغة PHP المسافات لا تحسب ، اعني بذلك انه عندما تقوم بكتابة الكود فلا يميز المترجم انه هناك مسافات في الكود او لا ، بغض النظر عن النصوص عندما تضعها بين علامتي التنصيص " " سوف اقوم بكتابة كودين الان ، ولاحظ الفرق بينهما ، الاول بمسافات والثاني بدون مسافات :

```

1 <?php
2
3     $x = 1;
4     if ( $x == 1)
5     {
6         echo " لا يوجد تمييز للمسافات ";
7     }
8 ?>

```

وهنا نفس الكود لكن بدون مسافات :

```

1 <?php
2
3     $x = 1;
4     if($x == 1)
5     {
6         echo " لا يوجد تمييز للمسافات ";
7     }
8 ?>

```

قم بتشغيل الكود الاول والثاني ، وسوف تلاحظ ان جميع المثالين اخرجنا نفس الناتج بغض النظر عن المسافات

العباره الشرطية SWITCH :

تعلمنا في الدرس قبل السابق العباره الشرطية IF وتوابعها والان سوف نتعلم العباره SWITCH وهي تعمل بنفس طريقة العباره IF ولكن يتم كتابتها بطريقة اخرى ويتم تنفيذ شرط واحد فقط اما في IF فيمكن كتابة عدة شروط ، لنرى كيفية كتابته ، انظر الصورة التاليه :

```

switch ( expression )
{
    case result1:
        // execute this if expression results in result1
        break;

    case result2:
        // execute this if expression results in result2
        break;

    default:
        // execute this if no result match statement
}

```

لنقم برؤية مثال على الطبيعه لتعرف كيفية عمل هذه الداله :

```

1 <?php
2
3     $x = 1;
4     switch( $x )
5     {
6         case 1:
7             echo " واحد ";
8             break;
9
10        case 2:
11            echo " اثنين ";
12            break;
13
14        case 3:
15            echo " ثلاث ";
16            break;
17
18        default:
19            echo " لا يوجد ";
20    }
21 ?>

```

ارأيت الطريفة ؟ بسيطة اليس كذلك ؟ ولاحظ اننا نعني بأنه يمكن في العبارة IF كتابة اكثر من شرط مثل (\$x == 1 && \$y == 4) if ولكن في العبارة SWITCH يمكننا فقط مقارنة متغير واحد فقط switch (\$x) ، وايضا يمكن ان تقوم بالغاء اخر سطرين (في الصورة سطر رقم 18 و 19) ولا يتوجب كتابتها وهي تعني (ELSE) اي غير ذلك (حينما لا يتحقق اي شرط من الشروط) ، وايضا يجب ان تتذكر انه دائما يجب عليك كتابة العبارة BREAK بعد نهاية كل CASE في العبارة SWITCH ولا يتوجب وجودها في السطر الذي يحوي DEFAULT

عبارة التكرار FOR :

هناك عبارة تكرر اخرى غير العبارة WHILE وهي العبارة FOR ، وتستخدم دائما اكثر من العبارة WHILE لان ديناميكيته اكبر من WHILE ولكن ناتج عمل الاثنين واحد ، واذا عملت عبارة بالاولى يمكن عملها بالثانية والعكس ، ولا يوجد ناتج تقوم بعمله في الاولى ولا تستطيع ان تقوم به في الثانية ، والقرار في الاخير يرجع الى المبرمج ، لنرى طريقة الكتابة وهي كالتالي :

```

for ( variable assignment; test expression; variable increment )
{
    // do this code;
}

```

مثال على العبارة ، لنقم بالعد من 1 الى خمسة ، مثلما فعلنا مع العبارة WHILE ونرى ماهي الاختلافات :

```

1 <?php
2
3     for( $i = 1; $i <= 5; $i++ )
4     {
5         echo $i;
6         echo "<br>";
7     }
8 ?>

```

في هذه المره قمنا بعملها فقط ب 5 اسطر ، هل لاحظت الفروقات الان ؟ الفرق الاول في العبارة WHILE اننا نحدد المتغير في البدايه ، وزيادة المتغير داخل العبارة، اما في العبارة FOR فاننا نستطيع فعل ذلك كله بين القوسين التي يوجد بها الشروط ، ونترك باقي العمل الى FOR ، لا تنسى ان $i++$ هي نفسها $i = i + 1$

عبارة التكرار DO...WHILE :

تختلف عبارة التكرار هذه عن اختها WHILE انها تقوم بتنفيذ الامر اولا ، ثم بعد ذلك تقوم بمقارنة الشرط ، وطريقة كتابتها كالتالي :

```
do
{
    do this code;
}
while ( expression );
```

لنقم مره اخرى بكتابة الاعداد من 1 الى عشرة ونرى الاختلاف ، اكتب في محرر الاكواد التالي:

```
1 <?php
2
3     $x = 1;
4     do
5     {
6         echo "$x. عددنا الان الى العدد";
7         $x++;
8     }
9     while ( $x <= 10 );
10 ?>
```

هل لاحظت الاختلاف ؟ فقط انه قمنا بطباعة العدد قبل التحقق من الشرط ، والتغيير طفيف ويستخدم عند الحاجة ، لا تعلق في التطبيقات المتقدمه سوف نشاهد بعض من هذه الحيل البرمجييه، ملاحظه: لا نقم ابدأ بنسيان الفاصله المنقوطة بعد كتابة الشرط ، والا سوف يكون هناك خطأ برمجي في الكود :

عبارات داخل عبارات :

كما قلنا في دروس سابقه ، يمكننا ادراج عبارات داخل عبارات ، اي انه يمكنك كتابة العبارة FOR وداخلها العبارة FOR ، او العبارة WHILE وداخلها العبارة FOR وداخلها IF كل ذلك سهل جدا ، ويحتاج الى قليل من التركيز ، سوف نقوم الان بعمل مثال تطبيقي يحتوي على عبارة تكرار وداخلها عبارة تكرار ، لنقم بعمل جدول الضرب ونحاول مع بعضنا البعض كتابة الكود ، لنقم بتسهيل الامر ، قم بفتح برنامج Microsoft FrontPage في جهازك وقم بكتابة جدول الضرب العدد 2 من (1 - 5) ، انظر الشكل التالي:

2	في
4	2
6	3
8	4
10	5

وعند مشاهدة محتوى كود ال HTML سوف ترى التالي :

```
11 <table dir="rtl" border="1" width="72">
12   <tr>
13     <td align="center"><font face="Tahoma" size="2">ج</font></td>
14     <td align="center"><font face="Tahoma" size="2">2</font></td>
15   </tr>
16   <tr>
17     <td align="center"><font face="Tahoma" size="2">2</font></td>
18     <td align="center"><font face="Tahoma" size="2">4</font></td>
19   </tr>
20   <tr>
21     <td align="center"><font face="Tahoma" size="2">3</font></td>
22     <td align="center"><font face="Tahoma" size="2">6</font></td>
23   </tr>
24   <tr>
25     <td align="center"><font face="Tahoma" size="2">4</font></td>
26     <td align="center"><font face="Tahoma" size="2">8</font></td>
27   </tr>
28   <tr>
29     <td align="center"><font face="Tahoma" size="2">5</font></td>
30     <td align="center"><font face="Tahoma" size="2">10</font></td>
31   </tr>
32 </table>
```

الان قم بالتركيز معي لكي توضح الصورة ، لو نظرت الى الكود بالاعلى تجد ان HTML فقط وتجد انه مكرر كثيرا ، وانت تحتاج الى استخدام عبارات التكرار لتقوم بتسهيل الموضوع على نفسك ، اذن يجب ان تكتشف اماكن التكرار ، دقق في الكود وحاول ان تعرف اماكن التكرار هل عرفت الاماكن ؟ انظر الى الكود التالي وسوف احدد لك اماكن التكرار

```
11 <table dir="rtl" border="1" width="72">
12   <tr>
13     <td align="center"><font face="Tahoma" size="2">ج</font></td>
14     <td align="center"><font face="Tahoma" size="2">2</font></td>
15   </tr>
16   <tr>
17     <td align="center"><font face="Tahoma" size="2">2</font></td>
18     <td align="center"><font face="Tahoma" size="2">4</font></td>
19   </tr>
20   <tr>
21     <td align="center"><font face="Tahoma" size="2">3</font></td>
22     <td align="center"><font face="Tahoma" size="2">6</font></td>
23   </tr>
24   <tr>
25     <td align="center"><font face="Tahoma" size="2">4</font></td>
26     <td align="center"><font face="Tahoma" size="2">8</font></td>
27   </tr>
28   <tr>
29     <td align="center"><font face="Tahoma" size="2">5</font></td>
30     <td align="center"><font face="Tahoma" size="2">10</font></td>
31   </tr>
32 </table>
```

انظر الى الخطوط السوداء ، ترى ان الوسم <tr> و الوسم </tr> يتكرران في كل مره ننشئ بها صف (ROW) جديد ، اذن الان نحتاج الى دالة تكرر ونحتاج ان تقوم بالتكرار 5 مرات لاننا نريد جدول الضرب للعد 2 من (1 الى 5) (قم بعد الخطوط السوداء وسوف تجد انها 5 خطوط) ، لكي نقوم بتكرار الاصف ، افتح محرر الاكواد واكتب التالي :

```

1 <html dir="rtl">
2   <head>
3     <title>جدول الضرب</title>
4   </head>
5 <body>
6 <table dir="rtl" border="1" width="72">
7 <?php
8
9     for ( $y=1; $y<=5; $y++ )
10    {
11        print "<tr>";
12        print "</tr>";
13    }
14
15 ?>
16 </table>
17 </body>
18 </html>

```

الآن لقد عرفنا كيفية تكرار الاصف ، اذن لنظر الى صورة كود HTML مره ثانيه ، وقم بالبحث عن تكرار جديد ، اذا لم يوجد ، فقد انتهينا ، وان وجد فنحتاج الى ان نقوم بكتابة دالة التكرار مره اخرى ، هل عرفت مكان التكرار الاخر ؟ انظر الى الصورة لترى اين هو

```

11 <table dir="rtl" border="1" width="72">
12   <tr>
13     <td align="center"><font face="Tahoma" size="2">1</font></td>
14     <td align="center"><font face="Tahoma" size="2">2</font></td>
15   </tr>
16   <tr>
17     <td align="center"><font face="Tahoma" size="2">2</font></td>
18     <td align="center"><font face="Tahoma" size="2">4</font></td>
19   </tr>
20   <tr>
21     <td align="center"><font face="Tahoma" size="2">3</font></td>
22     <td align="center"><font face="Tahoma" size="2">6</font></td>
23   </tr>
24   <tr>
25     <td align="center"><font face="Tahoma" size="2">4</font></td>
26     <td align="center"><font face="Tahoma" size="2">8</font></td>
27   </tr>
28   <tr>
29     <td align="center"><font face="Tahoma" size="2">5</font></td>
30     <td align="center"><font face="Tahoma" size="2">10</font></td>
31   </tr>
32 </table>

```

لاحظ هنا ان الوسم <td> و </td> يتكرر في كل مره نكتب بها عدد جديد ، والوسم <TD> هو لكتابة الخلايا في الجدول ، تكرر الوسم عندنا ، وفي كل مره نقوم بكتابة الخليه مرتان ، اذن نحتاج ان نقوم بالتكرار مرتان (لاننا نريد جدول الضرب للعدد 2) ، ارجع الى محرر الاكواد واكتب التالي (بين وسم <td> و </tr>) ،

```

1 <html dir="rtl">
2   <head>
3     <title>جدول الضرب</title>
4   </head>
5 <body>
6 <table dir="rtl" border="1" width="72">
7 <?php
8
9   for ( $y=1; $y<=5; $y++ )
10  (
11    print "<tr>";
12    for ( $x=1; $x<=2; $x++ )
13    (
14      echo "<td align='center'><font face='Tahoma' size='2'>";
15      echo {$x*$y};
16      echo "</font></td>";
17    )
18    print "</tr>";
19  )
20
21 ?>
22 </table>
23 </body>
24 </html>

```

ما قمنا به هنا ، اننا قمنا بتكرار الوسوم <td> على حسب العدد الذي نريد انشاء عملية الضرب له ، لاحظ ان المتغير x شرطه ان يكون اقل من او يساوي العدد 2 لكي يستمر في التكرار ، ولاحظ هنا اننا نقوم بعملية ضرب المتغير x والمتغير y في مكان كتابة محتوى الصف ، لكي نقوم بكل شي تلقائيا ، قم بتشغيل الكود وسوف يكون الناتج التالي :

2	1
4	2
6	3
8	4
10	5

ارأيت الان قمنا بكتابة جدول الضرب للعدد 2 بمجرد عبارتين تكرر صغيره (: ممتع جدا اليس كذلك ؟ لكن لم تنتهي بعد ، لو نظرت الى كود ال HTML ترى اننا نريد كتابة العبارة التالية في الجدول (مضروب في) ، لكي نقوم بإخراج الجدول بشكل افضل ، انظر الى الصورة وستعرف ما اعنيه

```

11 <table dir="rtl" border="1" width="72">
12   <tr>
13     <td align="center"><font face="Tahoma" size="2">ج</font></td>
14     <td align="center"><font face="Tahoma" size="2">2</font></td>
15   </tr>
16   <tr>
17     <td align="center"><font face="Tahoma" size="2">2</font></td>
18     <td align="center"><font face="Tahoma" size="2">4</font></td>
19   </tr>
20   <tr>
21     <td align="center"><font face="Tahoma" size="2">3</font></td>
22     <td align="center"><font face="Tahoma" size="2">6</font></td>
23   </tr>
24   <tr>
25     <td align="center"><font face="Tahoma" size="2">4</font></td>
26     <td align="center"><font face="Tahoma" size="2">8</font></td>
27   </tr>
28   <tr>
29     <td align="center"><font face="Tahoma" size="2">5</font></td>
30     <td align="center"><font face="Tahoma" size="2">10</font></td>
31   </tr>
32 </table>

```

كيف نقوم بذلك في دالتين التكرار ، قم بوضع يدك على رأسك واستغرق في التفكير لمدة دقيقتان وانت تنظر الى الكود ، واسأل نفسك ، كيف سأقوم بعملها ، وسوف يأتيك الجواب كالتالي ، نقوم بكتابة العبارة (مضروب في) في اول وسم <td> وفي اول وسم <tr> ، يعني عندما يكون المتغير x يساوي 1 وعندما يكون المتغير y يساوي 1 ، قمنا بحل المشكله وما نحتاجه هو عبارة IF الشرطية ويكون شرطها انه عندما يكون المتغير x يساوي 1 و المتغير y يساوي واحد ، لا تقم بضرب المتغيرين بل قم بكتابة العبارة (مضروب في) غير ذلك قم بضرب المتغيرين مع بعضهما البعض ، اذن ارجع الى محرر الاكواد وقم بتعديل الكود الى التالي:

```

1 <html dir="rtl">
2   <head>
3     <title>جدول الضرب</title>
4   </head>
5 <body>
6 <table dir="rtl" border="1" width="72">
7 <?php
8   for ( $y=1; $y<=5; $y++ )
9   {
10    print "<tr>";
11    for ( $x=1; $x<=2; $x++ )
12    {
13      if( $x == 1 && $y == 1 )
14      {
15        echo "<td align='center'><font face='Tahoma' size='2'>";
16        echo " مضروب في ";
17        echo "</font></td>";
18      }
19      else
20      {
21        echo "<td align='center'><font face='Tahoma' size='2'>";
22        echo ($x*$y);
23        echo "</font></td>";
24      }
25    }
26    print "</tr>";
27  }
28 ?>

```

وفي النهاية سوف يكون ناتج عملك الرائع هو الجدول التالي ،

2	مضروب في
4	2
6	3
8	4
10	5

أتمنى ان يكونني شرحي جعلك تفهم هذه النقاط جيدا ، ولا تنسى انه يجب ان تقوم بمحاولة عمل اشياء انت تريدها ، ولا تحصر التمارين على ما تراه هنا ، لكي تقوم بالتوسع في البرمجه (:

اسئلة على الدرس :

١. قم بتعديل جدول الضرب في الاعلى ، واجعله للعدد 2 و 3 و 4 و 5 و 6 و 7 و 8 و 9 و 10 ، واجعله يقوم بالضرب من العدد (1 - 10) مثل جدول المدارس (: **مساعدته : الحل يكمن في الشروط**)

الدرس القادم :

سوف نقوم في الدرس القادم بمعرفة معلومات عن بعض الدوال المفيدة ، ومعلومات عن الـ وسموم ، وكتابة PHP مع HTML لكي تستعد الى الدخول الى عالم النماذج



الدرس السابع: متفرقات عن لغة PHP
التاريخ: 6-3-1426 هـ
الموضوع: تعلم PHP مع ارسن

في درسنا لهذا اليوم سوف نتعلم طريقه اخرى لكتابة العبارة الشرطيه عن طريق المتغير (؟) ، وسوف نتعلم عن وسوم البدايه والنهائيه في العبارات وانواعها ، واكيد لن ننسى العبارة exit و continue ، واخيرا سوف نرى كيفية دمج HTML مع PHP وتعلمها بطريق اوسع ،

بسم الله الرحمن الرحيم

نتمنى ان تكون الاستفادة ممتازة من هذه الدروس ولا تتردد بطرح اي سؤال على [يريد الموقع](#) او [يريدى الشخصي](#) وسوف يسعدني ان اقوم بالمساعدة ، اذا قمت بأي خطأ او كان هناك خطأ في معلوماتي الرجاء اعلامي بذلك ، فلا تنسى انه جل من لا يسهو . (ان اصبت من الله وان اخطأت فمن نفسي او الشيطان)

متطلبات قبل البدء :

- لا يوجد

اهداف الدرس:

- عبارة IF بطريقة اخرى
- بداية وسوم العبارات ونهايتها
- العبارة EXIT
- العبارة CONTINUE
- لغة PHP مع HTML بطريقة اوسع

عبارة IF بطريقة اخرى :

يمكنك كتابة العبارة IF بطريقة اخرى ، او نستطيع ان نقول طريقه اسرع ، ويمكننا استعمالها عن طريق العبارة التاليه (؟) ، لم توضح الصورة كامله ؟ لنقم برؤية كيفية كتابتها ، شاهد التالي :

```
( expression ) ? if_true : if_false;
```

الان تمعن في المثال التالي وسوف يمكنك ان ترى ان طريقته سهله ، افتح محرر الاكواد واكتب مايلي :

```

1 <?php
2
3     $x = 1;
4
5     $result = ( $x == 1 )? "One" : "Two";
6
7     print $result;
8 ?>|
9

```

لاحظ هنا اننا نعرف متغير اسمه x ثم نقوم بمقارنة هذا المتغير ، ونرى انه اذا يساوي 1 فكتب العبارة (one) واذا لم يساوي واحد فكتب العبارة (Two) ، وكل هذا السطر البرمجي نضعه في المتغير \$result ، وذلك لان ناتج هذه العبارة سوف نجعله في المتغير \$result ، رأيت سهولة الكود ؟ جرب وحاول ان تغير كود من دروسنا السابقة بهذه الطريقة ، ولاحظ الناتج ، وسوف ترى انه نفس الناتج

بداية وسوم العبارات ونهايتها :

تعلمنا فيما سبق ، انه اذا اردنا ان نقوم بكتابة الدوال فيجب علينا ان نستخدم الوسم ({ }) وليس ذلك صحيحا ؟ ولكن هناك طريقة اخرى لا نكتب بها الوسوم هذه وهي عندما يكون متضمن الجملة الشرطية سطر واحد فقط ، شاهد المثال التالي :

```

1 <?php
2
3     $x = 1;
4
5     if( $x == 1 )
6         echo "One";
7     else
8         echo "False";
9 ?>|

```

ولا يوجد هناك اختلاق اذا قمت بكتابة الوسوم ام لا اذا كان سطر واحد فقط ، ولكن اذا كان محتوى العبارة اكثر من سطر واحد ، حينها يتوجب عليك ان تقوم بكتابة وسوم البدايه والنهايه

العبارة EXIT :

تستخدم العبارة exit للخروج من محتوى وسوم ({ }) ، واعتقد انه لا تحتاج الى شرح مطول، فما تغعله هذه العبارة هو ان تقوم بأخراجك من كود ال PHP كاملا ، انظر الى الكود التالي

```

1 <?php
2
3     $x = 1;
4
5     if( $x == 1 )
6     {
7         exit;
8     }
9     else
10    {
11        echo "False";
12    }
13    print "ARCCN";|
14 ?>

```

لاحظ انه هنا لم يقم بطباعة العبارة (ARCCN) مع ان العبارة خارج الشروط ، ويجب ان تنفذ ، ولكن مع استخدام العبارة EXIT قمنا بالخروج من كود PHP كاملا (لم نخرج من العبارة فقط)

العبارة CONTINUE :

العبارة continue سهله ايضا ، وماتقوم به هو ان تقوم بإخراج من التكرار لمرة واحدة في عبارة التكرار ، كلام مبهم وغير واضح اليس كذلك ؟ ما اعنيه هنا ، تخيل اننا نقوم بالتكرار 5 مرات ، ونريد في المرة الثالثة ان نخرج من التكرار (لا نخرج من التكرار كاملا) ، فقط من التكرار رقم 3 ، عند ذلك يمكننا استخدام العبارة CONTINUE ، لنأخذ مثلا على ذلك لتوضيح الصورة ، معروف لدينا ان لا يمكن القسمة ابدأ على العدد (0) اليس ذلك صحيحا ؟ تخيل انا اردنا ان نقوم بقسمة العدد 4 على (4 الى -4) ونريد ان نفعل ذلك بإستعمال اداة التكرار ، ولكن نريد ان نخرج من التكرار عندما يكون معامل القسمة (0) فما نفعله هو التالي ، افتح محرر الاكواد وقم بكتابة ما يلي :

```
1 <?php
2
3     $x = 4;
4     while( $x >= -4 )
5     {
6         if( $x == 0 )
7         {
8             continue;
9         }
10        else
11        {
12            echo 4/$x;
13            echo "<br>";
14        }
15        $x--;
16    }
17 ?>
```

لغة PHP مع HTML بطريقة اوسع :

رأينا في كثير من الامثله ، اننا نقوم بكتابة كود ال HTML خارج كود لغة PHP ، كمثالنا في جدول الضرب ، وايضا يمكننا ان نقوم بكتابة لغة HTML مع لغة PHP واقصد بذلك استخدام العبارة echo او print لنقوم بإخراج كود HTML ، قم بمشاهدة المثال التالي ، (جدول الضرب معدل) :

```

1 <?php
2 echo "<html dir=\"rtl\">";
3 echo "<head>";
4 echo "<title>جدول الضرب</title>";
5 echo "</head>";
6 echo "<body>";
7 echo "<table dir=\"rtl\" border=\"1\" width=\"72\">";
8 for ( $y=1; $y<=5; $y++ )
9 {
10     print "<tr>";
11     for ( $x=1; $x<=2; $x++ )
12     {
13         if( $x == 1 && $y == 1 )
14         {
15             echo "<td align=\"center\"><font face=\"Tahoma\" size=\"2\">";
16             echo "مضروب في";
17             echo "</font></td>";
18         }
19         else
20         {
21             echo "<td align=\"center\"><font face=\"Tahoma\" size=\"2\">";
22             echo ($x*$y);
23             echo "</font></td>";
24         }
25     }
26     print "</tr>";
27 }

```

فقط يجب عليك ان تقوم بكتابة العبارة echo او print في سطر ال HTML وان تضع علامتي التنصيص " " بين بداية ونهاية الكود . تذكر دائما ان عندما يكون هناك العلامة (=) في كود HTML يجب ان تقوم بوضع علامة قبل كل " ، لاحظ الكود في الاعلى ، ما اقوم به هو ان اضع العلامة قبل " انظر الى الكود التالي:

```

1 <?php
2 echo "<html dir=\"rtl\">";
3
4
5
6 echo "<table dir=\"rtl\" border=\"1\" width=\"72\">";
7 ?>

```

الدرس القادم :

سوف نقوم في الدرس القادم بمعرفة بمعرفة النماذج ، وسوف يكون معظم كلامنا عن لغة HTML وسوف نحاول ان نشمل جميع ما يتعلق بالنماذج وارسالها وكيفية تطبيقها واستخدامها مع لغة PHP



الدرس الثامن: النماذج وانواع ارسال البيانات

التاريخ: 6-3-1426 هـ

الموضوع: تعلم PHP مع ارسن

عندما تقوم بإنشاء بريد إلكتروني جديد لدى الياهو ، او الهوتميل ، يتوجب عليك ان تقوم بتعبئة نموذج التسجيل ، الذي يتضمن الاسم وكلمة المرور والبريد المراد انشائه ، كل هذا نقوم عمله عن طريق النماذج (FORMS) وانتوقع ان لديك شوق كبير لكي تقوم بفعل مثل هذه الامور في كود او برنامجك او موقعك البرمجي قريبا ؛ ، اذا ما نقصد به بي النماذج هو ان تقوم بتعبئة نموذج بمعلومات مطلوبه ، ثم ارسالها . واعتقد انك لاحظت ان بعض النماذج تحتوي على انواع كثيره ، مثل مربعات الكتابه ، مربعات النصوص الكبيره ، مربعات الاختيار ، ازرار الاختيار ، حقول الاختيار ، كل هذا سوف نقوم بتعمله معا وسوف يكون بوابة البدايه لعمل موقعك بلغة PHP.....

بسم الله الرحمن الرحيم

نتمنى ان تكون الاستفادة ممتازه من هذه الدروس ولا تتردد بطرح اي سؤال على [يريد الموقع](#) او [يريدى الشخصي](#) وسوف يسعدني ان اقوم بالمساعدته ، اذا قمت بأي خطأ او كان هناك خطأ في معلوماتي الرجاء اعلامي بذلك ، فلا تنسى انه جل من لا يسهو . (ان اصبحت من الله وان اخطأت فمن نفسي او الشيطان)

متطلبات قبل البدء :

- لا يوجد

اهداف الدرس:

- النماذج (FORMS)
- كيفية كتابة النماذج
- انواع ارسال البيانات
- النوع GET
- النوع POST
- الفروقات بين GET و POST

النماذج (FORMS) :

عندما تقوم بإنشاء بريد إلكتروني جديد لدى الياهو ، او الهوتميل ، يتوجب عليك ان تقوم بتعبئة نموذج التسجيل ، الذي يتضمن الاسم وكلمة المرور والبريد المراد انشائه ، كل هذا نقوم عمله عن طريق النماذج (FORMS) وانتوقع ان لديك شوق كبير لكي تقوم بفعل مثل هذه الامور في كود او برنامجك او موقعك البرمجي قريبا ؛ ، اذا ما نقصد به بي النماذج هو ان تقوم بتعبئة نموذج بمعلومات مطلوبه ، ثم ارسالها . واعتقد انك لاحظت ان بعض النماذج تحتوي على انواع كثيره ، مثل مربعات الكتابه ، مربعات النصوص الكبيره ، مربعات الاختيار ، ازرار الاختيار ، حقول الاختيار ، كل هذا سوف نقوم بتعمله معا وسوف يكون بوابة البدايه لعمل موقعك بلغة PHP

كيفية كتابة النماذج :

بما انك ايها الزائر الكريم مبتدئ في لغة PHP ، فما انصح به هو ، ان تقوم دائما بإنشاء النماذج عن طريق برنامج Microsoft FrontPage ، ثم بعد ذلك عمل نسخ لكود HTML ولصقه في محرر اكواد لغة PHP ، وتقوم بعدل ذلك ما قمنا بعمله في الدروس الاولى ، اما ان تجعل كود HTML او ان تجعله مدمج مع لغة PHP ، لناخذ بعض الامثله على ذلك ، انظر الى التالي :

المثال الاول :

```
<form method="POST" action="result.php">
  <p>Name: <input type="text" name="name"></p>
  <p>email: <input type="text" name="email"></p>
  <p><input type="submit" value="Send"></p>
</form>
```

لنقم بشرح ماؤشر عليه الارقام لكي تقوم بفهم ما تحويه النماذج ،

- 1 - نوع ارسال البيانات ، هل بطريقة POST او الطريقة GET وسوف نقوم بشرح ذلك كله بعد قليل
- 2 - الى اين يؤدي هذا النموذج ، وفي مثالنا هذا ، يؤدي الى صفحة PHP تسمى result.php
- 3 - ماهو نوع المدخل ، هل هو مربع كتابه (text) او مربع نصوص (text area) او مربع اختيار (check box) او زر اختيار (radio) او حقل اختيار (option)
- 4 - ماهو اسم النموذج ، بمعنى اخر ماهو اسم المتغير للنموذج ، لاحظ ان اسم المتغير هنا هو name وفي السطر الذي تحته اسم المتغير هو email وسوف نقوم بفهم هذا لاحقا
- 5 - ماهو محتوى النموذج ، او لنقل قيمة المتغير ، فلو وضعنا في مدخل name العبارة value = "arccn" بعد name="name" سوف تجد انه يكتب افتراضيا داخل المربع الكتابه arccn

الذي رأينها في الاعلى هو عبارة عن كود HTML خارج كود PHP ، وعند استخدامنا هذا الكود بداخل لغة PHP فسوف يكون بالشكل التالي :

```
1 <?
2 echo "<form method=\"POST\" action=\"result.php\">";
3
4 echo "<p>Name: <input type=\"text\" name=\"name\"></p>";
5
6 echo "<p>email: <input type=\"text\" name=\"email\"></p>";
7
8 echo "<p><input type=\"submit\" value=\"Send\"></p>";
9
10 echo "</form>";
11 ?>
```

انواع ارسال البيانات :

لقد ذكرت سابقا ان نوع ارسال البيانات بطريقتين (الاغلب استخداما) وفي POST و GET ، طبعا يوجد طرق ارسال اخرى ولكن تستخدم نادرا جدا ، وعند مشاهدة الكثير من الاكواد ما سوف تقوم بمشاهدته اما الطريقة POST او الطريقة GET

النوع GET :

النوع GET يمكنك تمييزه عندما تقوم بإرسال شيء عن طريق نموذج ، فإنك سوف ترى في العنوان الصفحة التي ستذهب إليها ثم العلامة (؟) متبوعه بإسم المتغير ثم العلامة (=) ثم بعد ذلك القيمة الموجودة بالمتغير ، وإذا قمت بالتفكير قليلا ، فلن نعتقد ان هذه الطريقة تصلح لإرسال اسم مستخدم وكلمة مرور او رقم بطاقة دفع الكترونيه عبر المتصفح ، وذلك لانه يمكن لأي شخص يجلس بجانب المستخدم ان يرى محتوى الارسال

مثال على العنوان الذي سيظهر بالمتصفح هو التالي :



لاحظ هنا انك تريد الذهاب الى الصفحة module.php ، وتقوم بأعطاء الصفحة المتغير name ويحتوي News ثم بعد ذلك الرمز (&) **ويعني انه يوجد متغير اخر ايضا** ، ثم المتغير new_topic ويحتوي على الرقم 2

النوع POST :

النوع POST يمكنك معرفه انه يستخدم في هذه الصفحة ، عندما تقوم بإرسال معلومات الى صفحة اخرى ، ولا تجد في العنوان الرمز (؟) وبعده بعض المتغيرات ، وانما فقط اسم الصفحة ، والخفايا تحصل بين الصفحات ولا يمكنك مشاهدتها (ولا يعني ذلك انه دائما عندما لا يوجد الرمز (؟) نقوم باستخدام الطريقة POST ، بل في معظم الاحيان

مثال على العنوان الذي سيظهر بالمتصفح هو التالي :



لو تتمعن في العنوان ، فلن تجد ما رأيناها في الطريقة GET ولا يمكنك تحديد هنا انه قمنا بإرسال بيانات الى الصفحة module.php ام لا

الفروقات بين GET و POST :

قد تقوم بسؤال التالي ، متى استخدم GET ومتى استخدم POST ، هناك بعض من الفروقات بين الطريقتين ، اولها ان الطريقة POST يوجد بها حمايه اكثر من الطريقة GET ، كما رأيت سابقا لا نقوم بطباعة المتغيرات في المتصفح. ثانيا الطريقة POST تقوم بإرسال بيانات بكمية اكبر من الطريقة GET . مثلا ، لو تقوم بإرسال رقم بطاقه ائتمانيه او كلمة مرور المستخدم فلا اعتقد انك سوف تستخدم الطريقة GET ، اتوقع انك تعرف لماذا. عموما الطريقة GET تستخدم في معظم الاوقات للاستعلام عن بيانات ، والطريقة POST تستخدم لادخال بيانات او تحديث البيانات. ثالث فرق هو ان الطريقة GET اسرع من الطريقة POST ، لذلك نراها تستخدم في محركات البحث مثل google و yahoo و msn وغيرها. ليست هذه كل الفروقات بين العبارتين ولكن تعتبر هذه الفروقات الاساسيه ، وما تحتاج معرفته حاليا

الدرس القادم :

سوف نقوم في الدرس القادم بمعرفة بمعرفة طرق كتابة النماذج ، وطرق كتابة انواعها التي ذكرناها بالاعلى ، وكيفية ارسال البيانات من صفحة الى اخرى وبعض العمليات التطبيقية الممنعه



الدرس التاسع: انواع النماذج وطريقة كتابتها

التاريخ: 6-3-1426 هـ

الموضوع: تعلم PHP مع ارسن

كما قلنا سابقا ، لدينا انواع كثيرة تستخدم في النماذج ودرسنا لهذا اليوم سنتناول الاساسيه منها مثل الكتابه ، وازرار الاختيار ، ومربع الاختيار ، ونوع حقل النصوص. قم بالتخيل معي والتذكر عندما قمت بتسجيل بريد الكتروني على موقع الياهو ، او الهوتميل ، كان يطلب منك تعبئة الكثير من البيانات ، مثل اسمك الاول واسم العائله ، اللغه ، الجنس ، تاريخ الميلاد وغيرها

بسم الله الرحمن الرحيم

نتمنى ان تكون الاستفادة ممتازه من هذه الدروس ولا تتردد بطرح اي سؤال على [يريد الموقع](#) او [يريد الشخصي](#) وسوف يسعدني ان اقوم بالمساعده ، اذا قمت باي خطأ او كان هناك خطأ في معلوماتي الرجاء اعلامي بذلك ، فلا تنسى انه جل من لا يسهو . (ان اصبحت من الله وان اخطأت فمن نفسي او الشيطان)

متطلبات قبل البدء :

- مراجعة الدرس السابق ، مع محاولة القراءة عن النماذج وانواعها من مواقع اخرى

اهداف الدرس:

- انواع مدخلات النماذج
- نوع الكتابه (text)
- نوع ازرار الاختيار (radio)
- نوع مربع الاختيار (check box)
- نوع قائمة الاختيار (select)
- نوع حقل النصوص (textarea)
- نوع زر الارسال (submit)
- مثال تطبيقي
- نوع كلمة المرور (password)

انواع مدخلات النماذج :

كما قلنا سابقا ، لدينا انواع كثيرة تستخدم في النماذج ودرسنا لهذا اليوم سنتناول الاساسيه منها مثل الكتابه ، وازرار الاختيار ، ومربع الاختيار ، ونوع حقل النصوص. قم بالتخيل معي والتذكر عندما قمت بتسجيل بريد الكتروني على موقع الياهو ، او الهوتميل ، كان يطلب منك تعبئة الكثير من البيانات ، مثل اسمك الاول واسم العائله ، اللغه ، الجنس ، تاريخ الميلاد وغيرها ، انظر الى الشكل التالي (جزء من نموذج التسجيل في بريد الهوتميل) لتساعد ذاكرتك بالتذكر :

you see the .NET Passport sign-in button: 

Note Passport shares your profile information only with MSN sites where you in.

[What if I want to close my account](#)

[What does Passport do with my inform](#)

Profile Information

First Name	<input type="text"/>	1
Last Name	<input type="text"/>	
Your first and last names will be sent with all outgoing e-mail messages.		
Language	<input type="text" value="English"/>	2
Country/Region	<input type="text" value="United States"/>	
State	<input type="text" value="[Choose One]"/>	
ZIP Code	<input type="text"/>	
Time Zone	<input type="text" value="Universal Time - GMT"/>	
Gender	<input type="radio"/> Male <input type="radio"/> Female	3
Birth Date	<input type="text" value="Month"/> <input type="text" value="Day"/> <input type="text" value="Year"/> (ex. 1999)	
Occupation	<input type="text" value="[Select an Occupation]"/>	

لنقم بمعرفة ما يحتويه النموذج السابق ، تابع الارقام ولاحظ التالي :

1 - مربع كتابه (text) لتكتب به اسمك الاول

2 - قائمة اختيار (select) لتقوم باختيار اللغه منها

3 - ازرار اختيار (radio) لتقم باختيار الجنس

لنقم برؤية الانواع الاخرى ،

ازرار الاختيار :

قم بأختيار العمر

15 - 10

20 - 16

25 - 21

حقل النصوص :

اكتب بعض هو اياتك ومعلومات عن نفسك

نوع الكتابة (text) :

هذا النوع لكتابة النصوص القصيره ، مثلما رأينا في الاعلى ، الاسم ، او البريد الالكتروني وغيرها ، كيف نقوم بإنشاء هذا النوع ، افتح محرر الاكواد وقم بكتابة التالي :

```
1 <html dir="rtl">
2 <head>
3 <meta http-equiv="Content-Language" content="ar-sa">
4 <meta http-equiv="Content-Type" content="text/html; charset=windows-1256">
5 <title>معلوماتك الشخصية</title>
6 </head>
7
8 <body>
9
10 <form method="POST" action="view.php">
11   <table border="1" width="304" height="461" style="font-family: Tahoma; font-size: 8pt">
12     <tr>
13       <td width="107" align="center">الاسم الاول</td>
14       <td width="181" align="center">
15         <input type="text" name="fname" size="20"></td>
16     </tr>
17     <tr>
18       <td width="107" align="center">اسم العائلة</td>
19       <td width="181" align="center">
20         <input type="text" name="lname" size="20"></td>
21     </tr>
22     <tr>
23       <td width="107" align="center">البريد الالكتروني</td>
24       <td width="181" align="center">
25         <input type="text" name="email" size="20"></td>
26     </tr>
```

ازرار الاختيار (radio) :

هذا النوع يكون لاختيار من بعض المعلومات المتوفرة ، مثلا الجنس ، ذكر او انثى ، ارجع الى محرر الاكواد واكتب التالي (اكمل على الكود السابق) :

```
<tr>
  <td width="107" align="center">الجنس</td>
  <td width="181" align="center">
    <input type="radio" value="ذكر" checked name="sex">ذكر<br>
    <input type="radio" name="sex" value="انثى">انثى</td>
</tr>
```

لاحظ في استخدامنا للكود استخدمنا الكلمة (checked) ، وهذا معناه انه عندما تقوم برؤية الصفحة ، سوف يكون هذا الاختيار معلم

نوع مربع الاختيار (check box) :

هذا النوع يمكنك من اختيار اكثر من خيار في وقت واحد ، مثل الهوايات ، او مواصفات معينه تريدها في سيارتك المستقبلية ، ارجع الى محرر الاكواد واكتب التالي (اكمل على الكود السابق) :

```
<tr>
  <td width="107" align="center">الهوايات</td>
  <td width="181" align="center">
    <input type="checkbox" name="read" value="القراءة">القراءة<br>
    <input type="checkbox" name="write" value="الكتابة">الكتابة<br>
    <input type="checkbox" name="draw" value="الرسم">الرسم<br>
    <input type="checkbox" name="prog" value="البرمجة">البرمجة</td>
</tr>
```

وع قائمة الاختيار (select) :

هنا ، تستطيع اختيار شئ ، من اشياء موجوده مسبقا ، مثل اللغة الافتراضيه ، هل تريدها العربية او الانجليزية ، ولدينا نوعان منها :

النوع الاول : اختيار شيء واحد فقط (يمكن اختيار شئ واحد فقط من الموجود) ، ارجع الى محرر الاكواد واكتب التالي (اكمل على الكود السابق) :

```
<tr>
  <td width="107" align="center">اللغة المفضله</td>
  <td width="181" align="center">
    <select size="1" name="lang">
      <option selected>العربية</option>
      <option>الانجليزية</option>
    </select></td>
</tr>
```

النوع الثاني : اختيار اكثر من شئ في وقت واحد (يمكن اختيار اكثر من شئ واحد من الموجود) ، ارجع الى محرر الاكواد واكتب التالي (اكمل على الكود السابق) :

```

<tr>
  <td width="107" align="center">المهارات</td>
  <td width="181" align="center">
    <select size="4" name="skill" multiple>
      <option selected>البرمجة</option>
      <option>التصميم</option>
      <option>النحت</option>
      <option>كرة القدم</option>
      <option>السياحة</option>
    </select></td>
</tr>

```

لاحظ هنا اننا جعلنا الاختيار يكون اكثر من واحد عن طريق الكلمة (**multiple**)

نوع حقل النصوص (textarea) :

في هذا النوع ، نقوم بجعل المستخدم يقوم بكتابة كلمات كثيرة ، مثل معلومات شخصيه عن نفسه ، او رساله يجب ان يوجهها الى الموقع (اذا كنت تكتب في منتديات فمكان كتابة محتوى الموضوع يعتبر حقل نصوص) ، ارجع الى محرر الاكواد وقم بكتابة التالي ، (اكمل على لكود السابق) :

```

<tr>
  <td width="107" align="center">معلومات عن نفسك</td>
  <td width="181" align="center">
    <textarea rows="5" name="info" cols="20"></textarea></td>
</tr>

```

زر الارسال (submit) :

بعدها ينتهي المستخدم من تعبئة البيانات المتطلبه ، يجب ان يكون هناك ازرار يقوم بالنقر عليه لكي نتحقق من صحة البيانات ، او لنقوم بتسجيله لدينا او غير ذلك ، ارجع الى محرر الاكواد وقم بكتابة التالي (اكمل على الكود السابق) :

```

65     <tr>
66       <td width="288" align="center" colspan="2">
67         <input type="submit" value="ارسال" name="send"></td>
68     </tr>
69 </table>
70 </form>
71
72 </body>
73
74 </html>

```

مثال تطبيقي :

الان قم بحفظ الملف وقم بتشغيله ، ولاحظ ان ناتجك سوف يكون التالي :

<input type="text"/>	الاسم الاول
<input type="text"/>	اسم العائلة
<input type="text"/>	البريد الالكتروني
<input checked="" type="radio"/> ذكر <input type="radio"/> انثى	الجنس
<input type="checkbox"/> القراءة <input type="checkbox"/> الكتابة <input type="checkbox"/> الرسم <input type="checkbox"/> البرمجة	الهوايات
العربية	اللغة المفضله
<ul style="list-style-type: none"> البرمجة التصميم النحت كرة القدم 	المهارات
<input type="text"/>	معلومات عن نفسك
<input type="button" value="ارسل"/>	

نوع كلمة المرور (password) :

ترى في كثير من المنتديات ، او عندما تقوم بتسجيل الالكتروني جديد ، انه عندما تختار كلمة المرور ، لا تظهر كلمة المرور ، وانما تظهر على شكل كرات سوداء ، اليس ذلك صحيحا ؟ فكيف نقوم بعمل هذا النوع ؟ الطريفة هي كالتالي :

```
<input type="password" name="pass" size="20">
```

فقط في نوع النموذج نكتب العبارة password وسوف نحصل على حقل لكلمة المرور

سؤال على الدرس :

قم بكتابة الكود السابق كاملا (النموذج) عن طريق دمج مع لغة PHP ، في الاعلى قمنا بكتابتة ب كود HTML ومنفصلا عن PHP ، حاول الان كتابته مع PHP (راجع الدرس السابع)

الدرس القادم :

سوف نقوم في الدرس القادم بإرسال النموذج الذي قمنا بعمله هنا الى صفحة PHP ، ومحاولة التحقق من المعلومات المدخلة والكثير من الاشياء الممتعة ، هل تشوقت الى المعرفة ؟ فقط انتظر الدرس القادم :



الدرس العاشر: التحقق من وطباعة محتوى النماذج
التاريخ: 7-3-1426 هـ
الموضوع: تعلم PHP مع ارسن

نكمل في درسنا اليوم ان شاء الله الدرس التاسع ، وهو كيف نتحقق من محتوى النموذج الي قمنا بعمله ثم كيفية طباعته الي المتصفح ، والتركيز على بعض الملاحظات فيه ، ايضا سوف نتعلم كيفية انشاء نموذج تسجيل دخول ، كالذي نراه في المنتديات ، او البريد الالكتروني

بسم الله الرحمن الرحيم

نتمنى ان تكون الاستفادة ممتازة من هذه الدروس ولا تتردد بطرح اي سؤال على [بريد الموقع](#) او [بريدي الشخصي](#) وسوف يسعدني ان اقوم بالمساعدة ، اذا قمت بأي خطأ او كان هناك خطأ في معلوماتي الرجاء اعلامي بذلك ، فلا تنسى انه جل من لا يسهو . (ان اصبحت من الله وان اخطأت فمن نفسي او الشيطان)

متطلبات قبل البدء :

- مراجعة الدرس السابق ، مع محاولة فعل عدة تطبيقات باستخدام انواع النماذج

اهداف الدرس:

- ارسال البيانات الى صفحة اخرى
- التحقق من ان جميع البيانات ممتلئة
- طباعة البيانات الى المتصفح
- مثال تطبيقي (عمل نموذج تسجيل دخول)

ارسال البيانات الى صفحة اخرى :

بعد عملنا لنموذج المعلومات الشخصية ([اذا لم تستطع عمله ، اضغط هنا لتحميل نموذج المعلومات الشخصية](#)) ، نريد ان نرسل هذه البيانات الى صفحة اخرى ، لنقوم بمشاهدة هذه البيانات او معالجتها او اي شيء اخر ، فكيف يتم فعل ذلك ، كما تعلمنا سابقا ، يمكننا فعل ذلك عن طريق تحديد الصفحة المراد الذهاب اليها في (FORM) ، لاحظ المثال التالي ، (في مثالنا سوف نذهب الى الصفحة : (view.php)

هذا المثال مدمج مع كود PHP

```

10 echo "<body>";
11
12 echo "<form method=\"POST\" " action=\"view.php\"";
13     echo "<table border=\"1\" width=\"304\" height=\"461\"";

```

هذا المثال كود HTML فقط

```

8 <body>
9
10 <form method="POST" action="view.php">
11     <table border="1" width="304" height="461" style="
12         <tr>

```

لاحظ انه هنا نقوم بالذهاب الى صفحة اخرى ، ولكن اذا اردنا الذهاب الى الصفحة نفسها (طريقه اخرى) قم بكتابة نفس الصفحة ، او العبارة \$PHP_SELF ، وهي تؤدي نفس الغرض (اذا كان نفس الصفحة) وسوف اشرح لك هذه العبارة لاحقا

التحقق من ان جميع البيانات ممتلئه :

الان لنأتي الى متعة عمل لغة PHP ، في نموذجنا ، نريد ان نتحقق اذا كان المستخدم قد قام بكتابة جميع البيانات المطلوبه (كلها) ، اذن انشئ صفحه PHP اسمها view.php ، ولنقم بفعل ذلك خطوة خطوة ، اولاً نريد ان نتحقق من ان المستخدم قام بكتابة اسمه الاول واسم العائله والبريد الالكتروني اكتب في محرر الاكواد التالي :

```

1 <?php
2
3     if( !$fname )
4     {
5         echo " لم تقم بكتابة اسمك الاول ";
6         ?>
7         <br>
8         <a href="lesson9.html"> الرجوع الى الخلف </a>
9         <?
10    }
11    if( !$lname )
12    {
13        echo " لم تقم بكتابة اسم العائله ";
14        ?>
15        <br>
16        <a href="lesson9.html"> الرجوع الى الخلف </a>
17        <?
18    }
19    if( !$email )
20    {
21        echo " لم تقم بكتابة البريد الالكتروني ";
22        ?>
23        <br>
24        <a href="lesson9.html"> الرجوع الى الخلف </a>
25        <?
26    }

```

لو قمت بالملاحظه ، فإننا نستخدم اسماء المتغيرات التي انشئناها في النموذج ، (& fname & lname & email) ، اليس ذلك صحيحاً ؟ لنكمل التحقق من النموذج

```

27  if( !$sex )
28  {
29      echo " لم تقم بإختيار الجنس ";
30      ?>
31      <br>
32      <a href="lesson9.html"> الرجوع الى الخلف </a><br>
33      <?
34  }
35  if( !$read && !$write && !$draw && !$prog )
36  {
37      echo " لم تقم بأختيار هوايه ";
38      ?>
39      <br>
40      <a href="lesson9.html"> الرجوع الى الخلف </a><br>
41      <?
42  }
43  if( !$lang )
44  {
45      echo " لم تقم بإختيار اللغة ";
46      ?>
47      <br>
48      <a href="lesson9.html"> الرجوع الى الخلف </a><br>
49      <?
50  }
51  if( !$skill )
52  {
53      echo " لم تقم بإختيار المهارات ";
54      ?>
55      <br>
56      <a href="lesson9.html"> الرجوع الى الخلف </a><br>
57      <?
58  }
59  if( !$info )
60  {
61      echo " لم تقم بكتابة معلومات عن نفسك ";
62      ?>
63      <br>
64      <a href="lesson9.html"> الرجوع الى الخلف </a><br>
65      <?
66  }

```

الان قم بتشغيل ملف النموذج ، ولا تقم بكتابة اي شي ، فقط اضغط على زر (ارسال) ، وسوف تجد ان الصفحة تكتب ما يلي :

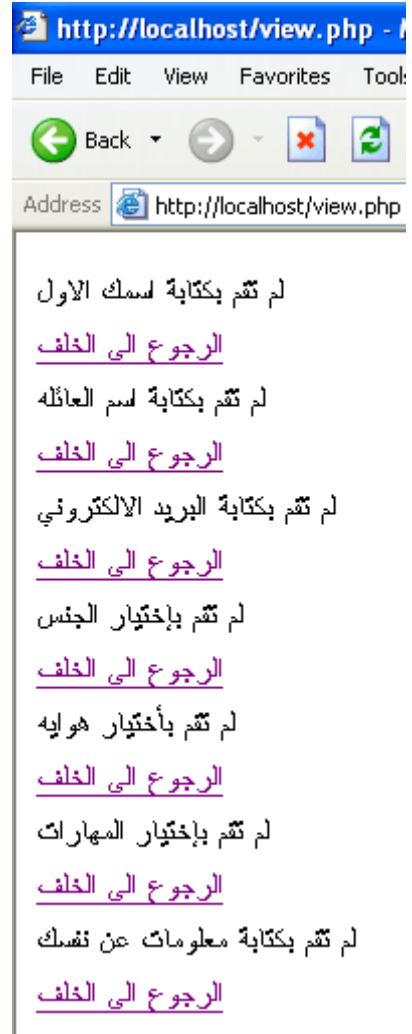

د تقول لنفسك ، هناك شيئ غير منطقي ، وهو اننا طبعنا العبارة (الرجوع الى الخلف) اكثر من مره (لكل نوع لم يتم تعيينه) اليس ذلك صحيحا ، ؟ اذن كيف نتخلص من ذلك ؟ نتخلص منه عن طريق العبارة exit التي وسبق ان قمنا بمعرفتها في الدرس السابع: متفرقات عن لغة PHP ، نكتب العبارة exit ، كالتالي :

```

1 <?php
2     if( !$fname )
3     {
4         echo " لم تقم بكتابة اسمك الاول ";
5         ?>
6         <br>
7         <a href="lesson9.html"> الرجوع الى الخلف </a><br>
8     <?
9     exit;
10    }
11    if( !$lname )
12    {
13        echo " لم تقم بكتابة اسم العائلة ";
14        ?>
15        <br>
16        <a href="lesson9.html"> الرجوع الى الخلف </a><br>
17    <?
18    exit;
19    }
20    if( !$email )
21    {
22        echo " لم تقم بكتابة البريد الالكتروني ";
23        ?>
24        <br>
25        <a href="lesson9.html"> الرجوع الى الخلف </a><br>
26    <?
27    exit;
28    }
29    if( !$sex )
30    {
31        echo " لم تقم بإختيار الجنس ";
32        ?>
33        <br>

```

الان عندما ينسى المستخدم ، سوف يأتي له اي نوع قام بنسيانه فقط ، واحدا تلو الآخر ، فلو نسي المستخدم كتابة الاسم الاول والاسم الثاني ، سيظهر له انه نسي الاسم الاول فقط ، هذا ما اعني به (واحدا تلو الآخر) .

طباعة البيانات الى المتصفح :

الان ، نريد ان نقوم بطباعة ما اختاره المستخدم وعرضه على الشاشة ، نفعل ذلك بالطريقة التاليه ، افتح محرر الاكواد (اكمل على الكود السابق) واكتب التالي :

```

67     echo " لم تقم بكتابة معلومات عن نفسك ";
68     ?>
69     <br>
70     <a href="lesson9.html"> الرجوع الى الخلف </a><br>
71     <?
72     exit;
73     }
74     echo "<html dir=\rtl\">";
75     echo "<head>";
76     echo "<title> نتيجة معلوماتك الشخصية </title>";
77     echo "</head>";
78     echo "<body>";
79     echo "الاسم هو : ".$fname." ".$lname;
80     echo "<br> البريد الالكتروني هو : ".$email;
81     echo "<br> الجنس هو : ".$sex;
82     if( $read )
83         echo "<br> من هواياتك : ".$read;
84     if( $write )
85         echo "<br> من هواياتك : ".$write;
86     if( $draw )
87         echo "<br> من هواياتك : ".$draw;
88     if( $prog )
89         echo "<br> من هواياتك : ".$prog;
90     echo "<br> لغتك المفضله هي : ".$lang;
91     echo "<br> مهاراتك هي : ".$skill;
92     echo "<br> معلومات عن نفسك هي : ".$info;
93
94     ?>

```

قد تسأل التالي : لماذا لم اضع IF شرطيته (شرطها اذا قام بتعبئة جميع الانواع) قم بكتابة هذا الكود بداخلها ، والجواب هو ، لانه استخدمنا للعبارة exit ، فلو لم تملئ جميع الحقول سوف يقوم بالخروج من كامل الكود ، ولن يقوم بالنظر الى كود الطباعة . ولكن اذا اردت يمكنك استخدام عبارة IF يوجد بها الشرط التالي ، وفي حالة تحققه يقوم بطباعة جميع محتويات المتغيرات التي قمنا بكتابتها ، الشرط هو : `read || $write$)if($fname && $lname && $email && $sex && $lang && $skill && $info &&` (`draw || $prog$`) وسوف يقوم بفعل نفس الشيء ، وببديك الاختيار :

هناك ملاحظه اخرى ، انا متأكد انك قمت بملاحظتها ، وهي ان المتغير SKILL ، لم يقم بطباعة جميع المهارات التي قمت باختيارها (يمكنك اختيار اكثر من مهاره) ، لماذا ؟ الجواب هو لانه يجب ان يكون مصفوفه ، وسوف نتطرق للمصفوفات لاحقا وسوف تقوم بمعرفتها بالكامل ، ولكن لا تتعجل ، فالطريق امامنا طويل جدا :

[قم بتحميل هذا التطبيق كاملا من هنا](#)

مثال تطبيقي (عمل نموذج تسجيل دخول) :

هل قمت بعمل ما فعلناه سابقا ؟ هل قمت باستيعابه ؟ اذن لنقم بعمل نموذج تسجيل دخول ، مثل الدخول الى بريدك الالكتروني ، او لوحة التحكم الخاصه بك في احد المنتديات ، قم بعمل نموذج لتسجيل الدخول كالتالي :

اسم المستخدم

كلمة المرور

لا تنسى كيفية كتابة حقل كلمة المرور راجع الدرس التاسع: انواع النماذج وطريقة كتابتها، الان لننظر الى ملف PHP ولنرى كيفية التأكد من صحة كلمة المرور (لنفرض ان اسم المستخدم هو ارسن) و (كلمة المرور هي 123) افتح محرر الاكواد واكتب التالي :

```
1 <?php
2
3 $def_user = "ارسن";// اسم المستخدم
4 $def_pass = "123";// كلمة المرور
5 // المستخدم نسي احد الحقول
6 if( !$user || !$pass )
7 {
8     echo " الرجاء تعبئة جميع الحقول ";
9 }
10 // المستخدم قام بملئ جميع الحقول
11 if( $user && $pass )
12 {
13     // تسجيل دخول صحيح
14     if( $user == $def_user && $pass == $def_pass )
15     {
16         echo " اهلا بك يا ".$user;
17     }
18     // تسجيل دخول غير صحيح
19     else
20     {
21         echo " اسم المستخدم او كلمة المرور غير صحيحة ";
22     }
23 }
24 // غير ذلك
25 else
26 {
27     echo " الرجاء تعبئة جميع الحقول ";
28 }
29 ?>
```

احظ ان اسماء المتغيرات في النموذج هي (user) و (pass)

سؤال على الدرس :

قم بعمل نموذج تسجيل مستخدم جديد ، سهل جدا فقط قم بالتفكير قليلا ويمكن عمله ، لا تنسى انه يجب على المستخدم كتابة كلمة المرور مرتان للتأكد من صحتها ، ولا تنسى ان تقوم بالتحقق من ان جميع البيانات المدخلة كامله ، واترك الخيال الفكري في هذا النموذج لك عزيزي الزائر : (مساعدة : pass1 و pass2 في النموذج)

الدرس القادم :

سوف نتعلم في الدرس القادم الدوال ، وهي مفيدة جدا جدا ، سوف نرى كيفية كتابتها وكيفية استخدامها ، ونعمل تطبيقات لها



الدرس الحادي عشر: ادراج الملفات والدوال بأنواعها

التاريخ: 10-3-1426 هـ

الموضوع: تعلم PHP مع ارسن

ماذا نعني بإعادة استخدام الكود ؟ لنذهب بعيدا عن البرمجة وعن الدنيا بشكل اوسع ، لنجعل مخيالاتنا تتحكم بنا لمدة دقيقتان ، لماذا نعيد استخدام شي معين ؟ اننا نعيد استخدامه لانه مفيد جدا اليس كذلك ؟ لو كنت طالب في احدى المدارس مثلا ، لديك شنته تضع بها كتبك الدراسي ، احببت هذه الشنته ، الجوده ، التحمل ، القيمة ، تستخدمها كل سنه وكل ترم في الدراسه ، وقت الاجازات تهملها ، ولكن قد تستعملها لتضع ملابس السباحه اذا اردت الذهاب الى النادي ...

بسم الله الرحمن الرحيم

نتمنى ان تكون الاستفادة ممتازة من هذه الدروس ولا تتردد بطرح اي سؤال على [يريد الموقع](#) او [يريد الشخصي](#) وسوف يسعدني ان اقوم بالمساعدة ، اذا قمت بأي خطأ او كان هناك خطأ في معلوماتي الرجاء اعلامي بذلك ، فلا تنسى انه جل من لا يسهو . (ان اصبت من الله وان اخطأت فمن نفسي او الشيطان)

متطلبات قبل البدء :

- لا يوجد

اهداف الدرس:

- اعادة استخدام الكود
- ادراج الملفات
- الداله require
- الداله include
- لماذا احتاج الى الدوال (functions)
- الدوال (functions)
- استخدام ادراج الملفات مع الدوال

إعادة استخدام الكود :

ماذا نعني بإعادة استخدام الكود ؟ لنذهب بعيدا عن البرمجة وعن الدنيا بشكل اوسع ، لنجعل مخيلاتنا تتحكم بنا لمدة دقيقتان ، لماذا نعيد استخدام شي معين ؟ اننا نعيد استخدامه لانه مفيد جدا اليس كذلك ؟ لو كنت طالب في احدى المدارس مثلا ، لديك شنطة تضع بها كتبك الدراسي ، احببت هذه الشنطة ، الجودة ، التحمل ، القيمة ، تستخدمها كل سنة وكل ترم في الدراسة ، وقت الاجازات تهملها ، ولكن قد تستعملها لتضع ملابس السباحه اذا اردت الذهاب الى النادي ، تستخدمها لحفظ اشياء القيمة ، لست طالبا ؟ لنقل انك معلم ، لديك بعض من شروحات الدروس على الكمبيوتر ، تستخدمها في كل سنة ، تغير المنهج الذي تقوم بتدريسه او اصدرت نسخه جديده ، لن تقوم بمسح جميع شروحاتك ، بل سوف تقوم بتعديل اللازم. لنرجع الان عالمنا ونعيد السؤال لماذا نحتاج الي اعادة استخدام الكود، تخيل انك تعمل في شركه، والشركه لديها موقع وانت المسئول عنه ، رأس صفحات الموقع كلها نفس الشئ ، ذيل صفحات الموقع كله نفس الشئ ، مرت الايام كبرت الشركه وزاد عدد الصفحات الى اكثر من 100 صفحه ، جاء اليك المدير طالبا بإضافة البريد الالكتروني في رأس كل صفحه من صفحات الموقع ، او طلب تغييرات طفيفه ؟ ماذا سوف تفعل ؟ مجهود كبير اليس كذلك ؟ مفهوم اعادة استخدام الكود يعتبر هدف من اهداف هندسة برمجيات الكمبيوتر ، ليس ذلك لانهم كسولين ولا يحبون العمل او كتابة الاكواد ، ولكن لانه الافضل من نواحي كثيره ، من حيث القيمة ، من حيث الاعتماد على الكود ، من حيث التماسك ولكل منها كلام يطول ، ويمكن البحث في google او في MSN بكتابة العبارة التاليه : (programming why reuse code in).

ادراج الملفات :

قرأت قبل قليل مثال عملك في الشركه ، والموقع الذي اصبح عباره عن 100 صفحه ، كيف يمكنك التغلب على هذه المشكله ، هنا تأتي فائدة ادراج الملفات ، لنقم بحل المشكله ، عند دخولنا لمنتديات وحتى شبكة ارسن ، تجد ان جميع الصفحات لها رأس واحد (header) ولها ذيل واحد (footer) والاختلاف دائما يكون في محتوى الصفحه (في النصف) وهذا ما نسميه (body) ، لنقم بمشاهدة مثال على ذلك ، انظر التالي :

رأس

اهلا وسلا بك في ارسن

درسي اونلاين

محتوى

اهلا وسهلا بكم في موقعي المتواضع

جميع الحقوق محفوظة الى ارسن

ذيل

الان لدينا ، رأس وذيل ومحتوى ، الرأس والذيل ثابتين لا يتغيرون في جميع الصفحات ، ولكن المحتوى يتغير ، مره تظهر اخبار ، ومره يظهر تصويت ، ومره يظهر معلومات عن الشركه ، الان تخيل ان هذا هو موقع الشركه ، ولديك 100 صفحه ، والمدير فرض عليك عليك ان تقوم بتغيير الشعار من (درسي ... اونلاين) الى (برمجتني ... اونلاين) ، ماذا ستفعل ؟ ستقوم بتغيير جميع الصفحات وكم سيأخذ هذا من الوقت ، لكن تخيل ان هذه منفصله ، الرأس لوحده ، والذيل لوحده ، وفي كل صفحه نقوم بإدراجهمها (يعني انه لدينا ملف واحد به الرأس) و (ملف واحد به الذيل) اذا سوف نقوم في اي صفحه بإدراج هذين الملفين في الاعلى والاسفل ، وعندما نريد ان نقوم بتغيير الرأس او الذيل فإننا نقوم بتغيير الملف الرئيسي الموجود به الرأس او الذيل ، وسوف تتغير جميع الصفحات (:) . لنرى الان كيفية الادراج .

الداله require :

هذه الداله تستخدم لادراج الملفات وطريقة كتابتها كالتالي (require(string file) ، لنأخذ مثال عليها لتوضيح الصورة لنا ، افتح محرر الاكواد واكتب التالي :

```
1 <?php
2
3     echo " انا الان اتعلم الادراج مع ارسن "
4
5 ?>
```

قم بحفظ الملف الان باسم (word.php) ، افتح ملف جديد من محرر الاكواد واكتب التالي :

```
1 <?php
2
3     echo " سوف نستخدم الادراج الان ";
4     echo "<br>";
5
6     require( 'word.php' );
7
8     echo " تعلمت الادراج " ;
9
10 ?>
11
```

لن تستغرب اذا كان ناتجنا هو التالي :

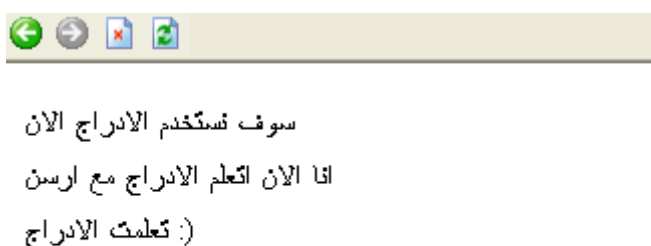

اذن نستنتج ان الداله require تحتاج الى ملف لكي يكون مدخلها ، وعندما ننفذ الكود فكأننا كتبنا التالي:

```
1 <?php
2
3     echo " سوف نستخدم الادراج الان ";
4     echo "<br>";
5
6     echo " انا الان اتعلم الادراج مع ارسن ";
7     echo "<br>";
8
9     echo " :تعلمت الادراج " ;
10
11 ?>
```

يمكن ادراج اي ملف تريد ياي امتداد تريد ، ولكن اسمع هذه النصيحة ، وادرج دائما ملفات PHP او ملفات HTML ، ولكن لا تنسى انه اذا كان الملف HTML فلن يتم تنفيذ كود PHP بداخله ، يجب ان يكون PHP لينفذ. الان لنرى موقع الاعلى للشركه ، وكيف سيتم الادراج ، لاحظ الكود التالي :

[الملف header.php](#)

```

1 <html dir="rtl">
2
3 <head>
4 <meta http-equiv="Content-Language" content="ar-sa">
5 <meta http-equiv="Content-Type" content="text/html; charset=windows-1256">
6 <title>New Page 1</title>
7 </head>
8 <body>
9 <p><b><font size="7">اهلا وسلا بك في ارسن</font></b></p>
10 <p><font size="7"><b>اونلاين..... درسي</b></font></p>
11 <hr>

```

الملف footer.php

```

1 <hr>
2 <p><b><font size="7">جميع الحقوق محفوظة الى ارسن</font></b></p>
3 </body>
4 </html>

```

الملف main.php

```

1 <?php
2
3 require( 'header.php' );
4
5 echo "<p>اهلا وسهلا بكم في موقعي المتواضع</p>";
6 echo ".....</p>";
7 echo "<p>.....</p>";
8 echo "<p>.....</p>";
9
10 require( 'footer.php' );
11
12 ?>

```

ارأيت الان ميزة هذه الداله ؟ واعتقد ان ميزة اعادة استخدام الكود اتضحت الان ايضا ، وسوف تتضح لك اكثر في الدوال (functions) .

الداله include :

هذه الداله لها نفس عمل الداله require تماما ، الفرق الوحيد بينهما ، هو كيفية اخراج الخطأ ، فلو اخطأت في الداله include فسوف يكون الخطأ هو تحذير ويكمل تنفيذ عمل الملف (Warning) اما اذا اخطأت في الداله require فسوف يكون الخطأ رئيسي ويتوقف عمل تنفيذ الملف اي الخروج من الكود كاملا (Fatal Error) ، مثال على خطأ يمكن ان تقع به ، ادراج ملف غير موجود ، انظر الى الشكل التالي :

خطأ require :

Fatal error: main(): Failed opening required 'word1.php' (include_path='.:/php4/pear') in c:\appserv\www\first1.php on line 3

خطأ include :

Warning main(): Failed opening 'word1.php' for inclusion (include_path='.:/php4pear') in c:/appserv/www/first1.php on line 3

أهلاً وسهلاً بكم في موقعي الإلكتروني

لذا الآن نعلم الأراج مع لوسن

ملاحظه : نستخدم الطريقه في الامثله اعلى اذا كان الملف يوجد في نفس المجلد ، اما اذا كان في مجلد داخلي اسمه include فيكون كالتالي (`require('include/header.php')`) وهكذا دواليك ، كأنك تتعامل مع اي برنامج اخر لتقوم بتحدد مكان ملف

لماذا احتاج الى الدوال (functions) :

لو اردنا ان نقوم في كل برنامج لنا بمقارنة عديدين مع بعضهما البعض ، لن يكون طويلا ان نقوم في كل برنامج بكتابة كود المقارنه ؟ لماذا لا نقوم بوضع هذا الكود في داله ، فقط نقوم بمناداة هذه الداله ، ونجعلها تتكفل بجميع المخرجات لدينا ، اليس ذلك اسهل ؟ وافضل ؟ اذن سوف نتكلم الان عن الدوال بالتفصيل ، لكي ترى فائدة هذه الخاصيه في لغة PHP

الدوال (functions) :

هل تريد انشاء داله خاصه بك ؟ كالداله print مثلا ؟ سنتعلم الطريقه هنا ، وسوف نتطرق في هذا الموضوع الى الدوال عدة نقاط وهي كالتالي : مناداة الداله ، اخطاء في مناداة الدوال ، اسماء وحالات الدوال ، كتابة الدوال ، مدخلات الدوال ، مرجعات من الدوال ، ارجاع بيانات من الدوال. لنبدأ بشرح هذه النقاط :

مناداة الداله :

رأيت كثيرا من الدوال خلال الدروس من الاول الى العاشر، منها PRINT ومنها SETTYPE ومنها GETTYPE ومنها REQUIRE و INCLUDE ، اليس كذلك ؟ كتابة الدوال تكون كالتالي :

```
1 <?php
2
3     function_name ();
4
5     function_name ( $user );
6
7     function_name ( $x );
8
9     function_name ( 10 );
10
11     function_name ( "name" );
12
13 ?>
```

اخطاء في مناداة الدوال :

عندما تقوم بمناداة دالة غير موجودة فسوف يأتيك خطأ كالتالي :



Fatal error: Call to undefined function: function_name() in c:\appserv\www\first1.php on line 3

ويجب عليك وقتها ان تقوم بملاحظة شيئين ، الاول : هل الدالة موجودة او غير موجوده ، الثاني : اذا كانت الدالة موجودة هل الاسم ممنوع استخدامه ؟ لانه من الطبيعي انه لا يمكنك انشاء داله يكون اسمها print لانها اساسيه في PHP

اسماء وحالات الدوال :

هنا يجب عليك ان تعرف ان مناداة الدوال التي تقوم بإنشائها ليست حساسه لحالة الاحرف فالداله function_name() هي نفسها Function_Name() وهي ايضا نفسها الداله FUNCTION_NAME() ولكن الاغلب استخداما بين المبرمجين هو ان تكون اسماء الدوال احرف صغيره ، وايضا اسماء الدوال لا يمكن ان تبدأ بأرقام او تكون بإسماء دوال موجوده سابقا في اللغه او قمت بعملها انت

ولا تنسى ان اسماء المتغيرات تختلف ، فالمتغير \$name يختلف عن المتغير \$NAME ، فلا تقم بنسيان الدرس الثالث.

كتابة الدوال :

الان لتتعلم كيف نقوم بكتابة داله خاصه بنا ، طريقة كتابتها هي كالتالي :

```
function fun_name( )  
{  
    do this code;  
}
```

الان لنقم بطباعة داله خاصه بنا ، نريد ان نقوم بإنشاء دالة تقوم بطباعة العبارة (اهلا وسهلا بكم) ، افتح محرر الاكواد وقم بكتابة التالي :

```
1 <?php  
2  
3     function sayWord()  
4     {  
5         echo " اهلا وسهلا بكم ";  
6     }  
7  
8 ?>
```

لاحظ ان العبارة function يجب ان تقوم بكتابتها اذا اردت ان تقوم بإنشاء داله خاصه بك ، وفي الكود بالاعلى لون العبارة (اسود). هل تحتاج ان اقول لك كيفية استخدام هذه الداله ؟ اكيد انك تعرف ، والطريقه هي كالتالي :

```
1 <?php
2
3     function sayWord()
4     {
5         echo " اهلا وسهلا بكم ";
6     }
7
8     sayWord();|
```

مدخلات الدوال :

عندما رأيت الداله include لاحظت انها تحتاج مدخل لكي تعمل بشكل صحيح ، اليس كذلك ؟ واعتقد ان بعد الدوال التي سوف تقوم بإنشائها تحتاج الى هذه الخاصيه ، اذن كيف تقوم بعملها ، نفس طريقه الاولى والاختلاف فقط في التالي :

```
1 <?php
2
3     function sayWord( $word )
4     {
5         echo $word;
6     }
7
8     sayWord( " داله بها مدخلات " );
9
10 >>
```

طبعا هنا ، اذا قمت باستخدام الداله من غير كتابة مدخل ، اي لم تقم بإعطائها قيمه ، سوف يكون هناك خطأ ، اذا هذه الطريقه يتوجب عليك ان تقوم بتحديد المدخل ايا كان نوعه ، لو كنت تريد طباعة رقم سوف تستخدم نفس الداله ولكن بدل العبارة (داله بها مدخلات) تقوم بكتابة الرقم و مثال على ذلك (sayWord(15)) وسوف تقوم بطباعة الرقم.

ماذا لو اردنا ان نجعل اكثر من معطى للداله ؟ هل يمكن ذلك ؟ نعم ، اكتب في محرر الاكواد التالي :

```
1 <?php
2
3     function sayWord( $word1 , $word2 )
4     {
5         echo $word1;
6         echo "<br>";
7         echo $word2;
8     }
9
10    sayWord( " داله بها مدخلات " , " مدخل اخر " );
11
12 >>|
```

يمكنك جعل عدد لا نهائي من المعطيات للداله ، والامر يعود الى طريقتك واحتياجك.

لم تنتهي بعد ، هناك نقطه اخرى ، ماذا لو اردت ان يكون احد المعطيات اختياري ؟ مثالنا في الاعلى يفرض علينا ان نقوم بإدخال عبارتين ، ماذا لو اردنا ان نجعل عبارته اجباريه والاخرى اختياريه ، كيف يمكن عمل ذلك ؟ عن طريق تعيين قيمه افتراضيه للمعطى في الداله ، اكتب في محرر الاكواد التالي :

```

<?php

function sayWord( $word1 , $word2 = "" )
{
    echo $word1;
    echo "<br>";
    echo $word2;
}

sayWord( " داله بها مدخلات " );

?>

```

لنقم الان بعمل تطبيق صغير ، في برنامجنا نريد ان يقوم بإدخال رقمين ، ايا كانت ، ونقوم بمقارنتها لنرى من الاكبر والاصغر ، لنقم بذلك معا ، افتح محرر الاكواد واكتب التالي :

```

1 <?php
2
3 function compare( $num1 , $num2 )
4 {
5     if( $num1 == $num2 )
6     {
7         echo " العدان متساويان ";
8     }
9     elseif( $num1 > $num2 )
10    {
11        echo " اكبر من العدد ".$num1." العدد ".$num2;
12    }
13    else
14    {
15        echo " أصغر من العدد ".$num1." العدد ".$num2;
16    }
17 }
18
19 compare( 1 , 2 );
20
21 ?>

```

يمكن ان تستخدم العبارة IF او SWITCH او FOR او WHILE داخل الدوال ، نصيحه : (عاملها كأنها برنامج مصغر)

مرجعات من الدوال :

هناك نوعان من الدوال ، نوع يقوم بإرجاع مخرجات ، والاخر يقوم بإرجاع بيانات ، سوف نعرف الان النوع الاول ، ماذا نعني بإرجاع مخرجات ؟؟؟ كما عملنا في المثال التطبيقي ، يكون ارجاع الداله مخرجات اذا كان هناك العبارة echo او العبارة print او كود HTML

ارجاع بيانات من الدوال :

اعني بإرجاع بيانات من الدوال ، اي ارجاع قيم ، ليست للطباعه بمعنى اصح ونستخدم في هذه الحاله العبارة return ، في مثالنا التطبيقي ، على سبيل المثال نريد ان نعرف ماهو العدد الاكبر لنستخدمه في كود اخر ، لنرى كيفية عمله الان ، اكتب التالي في محرر الاكواد :

```

1 <?php
2
3     function compare( $num1 , $num2 )
4     {
5         if( $num1 > $num2 )
6         {
7             return $num1;
8         }
9         else
10        {
11            return $num2;
12        }
13    }
14
15    $number = compare( 1 , 2 );
16
17 ?>

```

ولو اردنا ان نقوم بطباعة العدد الى المتصفح سوف نقوم بالتالي :

```

1 <?php
2
3     function compare( $num1 , $num2 )
4     {
5         if( $num1 > $num2 )
6         {
7             return $num1;
8         }
9         else
10        {
11            return $num2;
12        }
13    }
14
15    echo compare( 1 , 2 );
16
17 ?>

```

استخدام ادراج الملفات مع الدوال :

الان بعد هذا الدرس الطويل جدا ، وهذا الكلام الكثير ، واعتذر ان قد جئت لكم بالملل (:) ، ماهو رابط الادراج مع الدوال ؟ الجواب هو التالي : نقوم بجعل جميع دوالنا في ملف لوحدها ، ثم نقوم بإدراج هذا الملف الى الملف الرئيسي ونقوم باستخدام الدوال ، لناخذ مثلا على ذلك ، قلنا في البدايه ان نجعل رأس الصفحة في ملف وذييل الصفحة في ملف ثم نقوم بإدراجهما الى صفحاتنا اليس كذلك ؟ هناك طريقه اخرى نستطيع عملها ، نقوم بعمل داله جديده اسمها header(\$title) وداله اخرى اسمها footer() ونضع كود HTML داخلها ، ونحفظها في صفحه اسمها output.php ، وفي كل صفحه نقوم بإدراج الملف output.php ثم نستخدم الدوال التي قمنا بعملها (:) . دعني افوم بطرح مثال اخر ، لقد قمت بعمل دوال كثيره ودائما تقوم بحفظها في ملف ، وتعلم انك قد تحتاجها في برامجك الاخرى او في اماكن اخرى ، فنقوم بإدراج هذا الملف ، وإعادة استخدام هذا الكود مره اخرى ، من غير ان تقوم بكتابة الكود او تقوم بأي مجهود اخر ، ولكن اذا كنت تتبع هذه الطريقه فلا تقم بنسيان كتابة التعليقات ، حتى لا تنسى عمل دوالك الخاصه

سؤال على الدرس :

1 - قم بعمل مقارنة بين عددين تقوم بإدخالها (الداله ترجع العدد الاكبر) (لا تطبع) ، اذا نسي المستخدم كتابة احد الارقام ، فقم باستخدام قيمه افتراضيه ، واذا قام بإدخال كلمه بدل ارقام ، تقوم الداله بطباعة (الرجاء ادخال رقم وليس حرف)

2 - قم بعمل نموذج المعلومات الشخصيه باستخدام الدوال الخاصه ، ادراج الملفات ، واترك لك الحريه للتفكير في الطريفة

الدرس القادم :

تطبيقات على النماذج وعلى الدوال بشكل كامل ، حيث نغطي جميع ما قمنا بتعلمه الى الان



الدرس الثاني عشر: متفرقات وتطبيق على الدروس السابقه التاريخ: 13-3-1426 هـ الموضوع: تعلم PHP مع ارسن

نتعلم في درس اليوم شكل اخر من العبارتين include و require بالاضافه الى معرفة المتغير PHP_SELF ، ثم نتطرق الى العبارتين static و global ، ونهيه الدرس بعمل تطبيق كامل على جميع الدروس السابقه ، وسوف يكون برنامجنا في تطبيق الدرس الثاني عشر هو ...

بسم الله الرحمن الرحيم

نتمنى ان تكون الاستفادة ممتازه من هذه الدروس ولا تتردد بطرح اي سؤال على [يريد الموقع](#) او [يريدى الشخصي](#) وسوف يسعدني ان اقوم بالمساعده ، اذا قمت بأي خطأ او كان هناك خطأ في معلوماتي الرجاء اعلامي بذلك ، فلا تنسى انه جل من لا يسهو . (ان اصبت من الله وان اخطأت فمن نفسي او الشيطان)

متطلبات قبل البدء :

- مراجعة جميع الدروس السابقه ، حيث ان هذا الدرس يجمع كل الدروس

اهداف الدرس:

- الداله include_once والداله require_once
- المتغير \$PHP_SELF
- العبارة global
- العبارة static
- تطبيق شامل

الداله include_once و الداله require_once :

تعلمنا في الدرس الحادي عشر ان نستخدم الدالتين (include) والداله (require) ، ونأتي الان الى جزء منها وهي الدالتين include_once و require_once ، طريقة عمل هاتين الدالتين نفس عمل الدالتين الاول تماما، نفس طريقة الكتابه (مطابقه 100 % 100) ، ولكن هناك فرق صغير بينهما ، كما تدل الكلمه (once) ومعناها (مره واحده فقط) ، اننا نستخدم هذه العبارة عندما نريد ان نقوم بإدراج ملف مره واحده فقط. فإذا استخدمنا هذه الداله وقمنا بإدراج ملف معين ، فلن يتم ادراجه مره اخرى. بعبارة اخرى ، لو لدينا برنامج صغير وادرجنا داخل هذا البرنامج الملف (arccn.php) باستخدام العبارة (include_once) ، فلن يتم ادراجه مره اخرى بعكس العبارة include. وعندما تقرأ في دليل استخدام للغه فسوف تجد ان هذا هو الفرق الوحيد، وسبب وجود دالتين هو للتأكد من عدم وجود تضارب بين اسماء الدوال ، او المتغيرات في البرامج.

المتغير \$PHP_SELF

المتغير \$PHP_SELF هو معرف من قبل اللغه نفسها ، ولا يمكنك ان تقوم بتعريف متغير بهذا الاسم، يستخدم هذا المتغير لمعرفة اسم الملف الذي يقام تنفيذه حالياً. فمثلاً لو اردنا في نموذج ان نذهب الى نفس الصفحه ، فسوف نستخدم المتغير \$PHP_SELF بدل كتابة اسم الملف. هذا هو استخدام هذا المتغير وسوف نتطرق له في احد برامجنا التطبيقية.

العبارة global :

لنقل ان لدينا متغير، وهذا المتغير نريد ان نستخدمه في عدة ملفات وفي عدة اماكن. من المحتمل انني نسيت ان اخبرك ان المتغير مكانه محدود واعني بذلك ، لو عرفنا متغير في ملف معين ، فلن يكون هذا المتغير منشئ في الملف الاخر، فيمكننا انشاء مره اخرى واستخدامه بطريقه مختلفه. ولكن في حاله من الحالات نريد ان يكون لدينا متغير ثابت في جميع الصفحات وتذكر ان العبارة defined ايضا لن تقوم بعمل هذا الشيء، لنقم بتحديد نظرتنا ، لو عرفنا متغير داخل داله، فلن نستطيع استعمال هذا المتغير خارج الداله. لناخذ مثال يبين لنا الطريقه. افتح محرر الاكواد واكتب التالي:

```
1 <?php
2
3     $name = "mohammad";
4
5     function last_name( $lastName )
6     {
7         echo $name; // من يطبع
8         echo "<br>";
9         echo $lastName;
10    }
11
12
13    last_name( "Al-Rehaili" );
14
15    echo $lastName; // من يطبع
16
17 ?>
```

لاحظ ان المتغير (name) لم يتم طباعته، لانها معرف خارج الداله ، وليس له علاقه بالمتغير الموجود داخل الداله ابدأ. ونفس الشيء للمتغير (\$lastName) فلن يتم طباعته في السطر رقم 15 ، لانه تم تعريفه داخل الداله. ولكن يمكننا ان نلغي هذا كله ، ونجعل متغير يستخدم في جميع الصفحات، باستخدام العبارة global، ويتم كتابتها بالطريقه التاليه:

```

1 <?php
2
3     function last_name( $lastName )
4     {
5         echo $name; // لن يطبع
6         echo "<br>";
7         echo $lastName;
8         echo "<br>";
9
10        // عرف متغير عام
11        1 global $global_name;
12        $global_name = "mohammad";
13    }
14    last_name( "Al-Rehaili" );
15
16    2 echo $global_name; // سيقوم بالطباعة
17 ?>

```

- لاحظ هنا اننا قمنا بتعريف المتغير داخل الداله، ومن الطبيعي انه لن يتم طباعته خارجها حتى لو كان يحتوي على قيمه، ولكن مع استخدامنا للعبارة global ، استطعنا من عمل ذلك. **ويجب عليك ان تلاحظ انه يجب ان تجعل المتغير (عام) == (global) ثم بعد ذلك تقوم بتعيين قيمه بداخله ثم الطباعه ان اردت.**

2 - قمنا بطباعة المتغير ، ولاحظ انه قام بالطباعه هنا.

العبارة static :

معنى كلمة static في اللغة الانجليزيه هو (ثابت)، فعند استخدامنا لهذه العبارة قبل المتغير، نضمن ان هذا المتغير سيقوم بالاحتفاظ بالقيمه الموجوده بداخله دائما (مهما حصل) الى اخر ما وصلنا ، ويستخدم فقط داخل الدوال (لا تنسى ذلك) لنلاحظ المثال التالي:

```

1 <?php
2
3     function Test ()
4     {
5         $a = 0;
6         echo $a;
7         echo "<br>";
8         $a++;
9     }
10
11    Test ();
12    Test ();
13    Test ();
14    Test ();
15
16
17 ?>

```

هنا نقوم بطباعة المتغير a ثم نقوم بزيادته واحد ، اليس ذلك صحيح ؟ ولكن لكما نقوم بمناداة الداله (test) مره اخرى ، يتم ارجاع قيمة المتغير a الى (0) ، مع اننا نقوم بزيادة المتغير في كل مره نقوم بالطباعه. وسيكون ناتج البرنامج هو التالي:

```
0
0
0
0
```

الآن لنقم باستخدام العبارة static ونرى الاختلاف ، اكتب التالي قبل المتغير a :

```
1 <?php
2
3     function Test ()
4     {
5         static $a = 0;
6         echo $a;
7         echo "<br>";
8         $a++;
9     }
10
11     Test ();
12     Test ();
13     Test ();
14     Test ();
15
16
17 ?>
```

وعند تشغيل هذا الكود سوف يكون الناتج ايها الزائر الكريم بالطريقه التاليه:

```
0
1
2
3
```

ما نلاحظه هنا ، ان في كل مره ننادي فيها الداله ، في اخرها نقوم بزيادة المتغير بالعدد واحد ، وعند مناداة الداله مره اخرى ، سوف يكمل من اخر عدد وصل اليه المتغير. وهذه هي فائدة العبارة static في اللغه PHP.

تطبيق شامل :

ترددت كثيرا في اختيار برنامج نقوم بتطبيقه ، حيث اني اريد ان اقوم بشمل جميع ما تعلمناه في الدروس السابقه، وعند انتهاء التفكير قررت ان يكون تطبيقنا (اختبار مصغر). وان شاء الله يكون شاملا لجميع ما قمنا بتعلمه، ولا تغضب عندما نقوم بنسيان احد النقاط الصغيره، فتأكد انه في تطبيق اخر سنتطرق لها.

فكرة عمل البرنامج :

اولا يقوم المستخدم بإدخال معلوماته الشخصيه بعد ذلك نعرض له عدد من الاسئله ، ثم في النهايه نقوم بعرض النتيجة، انظر الى الصوره التاليه :

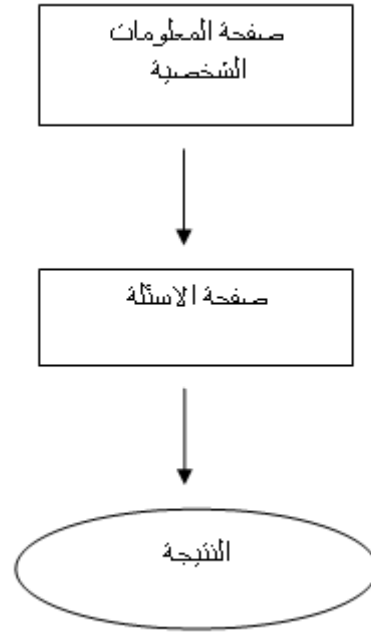

لنقم بالتفكير في متطلباتنا ، وماهي الملفات التي نحتاجها :

الملف	الوصف
output.php	هنا نضع جميع دوال التنسيق للصفحات ، مثل رأس الصفحة وذيلها ، نماذج ادخال المعلومات وغيرها ونضعه داخل مجلد اسمه include
quiz_fun.php	هنا نقوم بوضع دوال الاسئلة والاجوبه ، لكي تنتهي من عناء اعادة كتابة الكود ونضعه داخل المجلد include
info.php	هنا يضع المستخدم معلوماته الشخصية ويكون في المجلد الرئيسي
quiz1.php	هنا نقوم بعرض صفحة الاسئلة ويكون في المجلد الرئيسي
result.php	صفحة النتائج ويكون في المجلد الرئيسي

لنبدأ الان بكتابة البرنامج ونحاول ان نفهمه خطوه خطوه ، افتح محرر الاكواد واكتب التالي ثم احفظه في ملف اسمه output.php :

```
output.php
1 <?php
2
3 function do_html_header( $title , $subheading )
4 {
5     echo "<html dir='rtl'>";
6     echo "<head>";
7     echo "<meta http-equiv='Content-Type' content='text/html; charset=windows-1252'>";
8     echo "<title>".$title."</title>";
9     echo "</head>";
10    echo "<body>";
11    echo "<p align='center'><font face='Tahmla' size='5'>برنامج الاختبار المسفر</font></b></p>";
12    echo "<p align='center'><font face='Tahmla' size='4' color='#FF0000'>".$subheading."</font>";
13        </b></p>";
14    echo "<hr>";
15 }
16 function do_html_footer( $copy_right )
17 {
18    echo "<hr>";
19    echo "<p align='center'><font face='Tahmla' size='5'>".$copy_right."</font></b></p>";
20    echo "<p align='center'><font face='Tahmla'><a href='info.php'>الرجوع الى صفحة البداية</a>";
21        </font></b></p>";
22    echo "</body>";
23    echo "</html>";
24 }
25 >|
```

قمنا هنا بعمل رأس الصفحة وذيل الصفحة ، ولو تلاحظ اننا استخدمنا الدوال لعمل ذلك ، بحيث ان في كل صفحة لا نكرر كتابة الرأس والذيل وانما فقط نقوم بإدراج الملفات ، وهي تقوم بالباقي. ولاحظ اننا ايضا استخدمنا مدخلات للدوال ، بحيث يمكننا تغيير عنوان الصفحة وغيرها في اي وقت نريد. الان في صفحتنا ادخال المعلومات ، نريد ان نقوم بإنشاء نموذج ليتمكن المستخدم من ادخال معلوماته الشخصية، ليتمكن من الدخول الى الاختبار ، اذن هو نموذج ، سنضعه في ملف output.php ، اذن ارجع الى الملف واكتب التالي:

```

function do_user_info()
(
    ?>
    <p align="center">
    <form method=post action="quiz.php">
    <table bgcolor=#cccccc>
    <tr>
    <td colspan=2 align="center">الرجاء قم بتسجيل معلوماتك</td>
    </tr>
    <tr>
    <td>الاسم الكرم</td>
    <td><input type=text name=name></td>
    </tr>
    <tr>
    <td>البريد الالكتروني</td>
    <td><input type=text name=email></td>
    </tr>
    <tr>
    <td colspan=2 align=center>
    <input type=submit value="اذمب الى الاختبار"></td>
    </tr>
    </table>
    </form>
    </p>
    <?
)

```

لاحظ هنا اننا جعلنا النموذج يذهب الى الصفحة quiz.php ، ايه انه ضروري ان يقوم المستخدم بكتابة معلوماته الشخصية قبل دخول الاختبار. الان لنقم بعمل صفحة تسجيل المعلومات. الان انشئ ملف جديد اسمه info.php، واكتب بداخله الكود التالي:

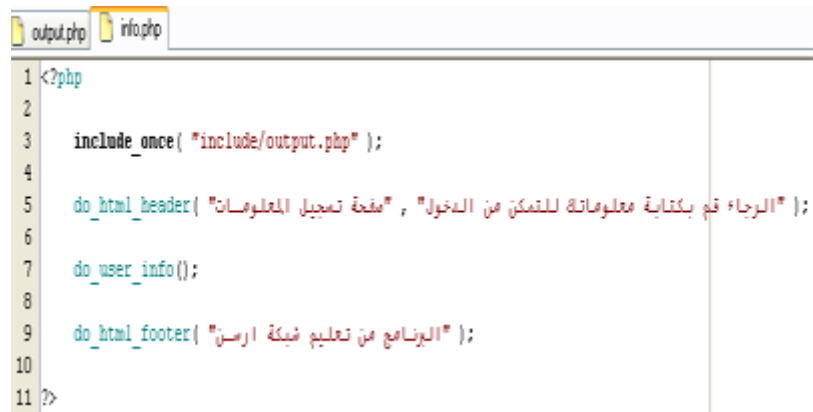

```

1 <?php
2
3 include_once( "include/output.php" );
4
5 do_html_header( "صفحة تسجيل المعلومات" , "الرجاء قم بكتابة معلوماتك للتمكن من الدخول" );
6
7 do_user_info();
8
9 do_html_footer( "البرنامج من تعليم شبكة ارسن" );
10
11 ?>

```

في بداية هذا الكود قمنا بإدراج الملف output.php لان بداخله الاكواد التي نحتاجها الي تشغيل الصفحة. ولاحظ اننا استخدمنا الدوال فقط، ولم نقم باستخدام غيرها. الان نحتاج ان نتأكد هل المستخدم ادخل جميع البيانات ام لا ؟ لاننا قلنا انه اذا لم يدخل جميع البيانات فلا يسمح له بأخذ الاختبار. اذن قم بإنشاء ملف اسمه quiz_fun.php واكتب بداخله الداله التاليه

```

1 <?php
2
3     function check_user_input( $x , $y )
4     {
5         if( !$x )
6         {
7             return false;
8         }
9         if( !$y )
10        {
11            return false;
12        }
13        if( $x && $y )
14        {
15            return true;
16        }
17    }
18 ?>

```

هنا نقوم بالتحقق من مدخلات النموذج ، اذا كانت جميعها مدخلة ، فنرجع القيمة true ، واذا كانت هناك مدخلات ناقصة فسوف نرجع القيمة false. الان انشئ ملف اسمه quiz.php واكتب بداخله التالي:

```

include_once( 'include/output.php' );
include_once( 'include/quiz_fun.php' );
$check = check_user_input( $name , $email );
if( $check )
{
    // نم يبدأ الاختبار
    do_html_header( 'ابدأ الاختبار' , $name );

    do_html_footer( 'الرجوع الى صفحة البدايه' );
}
else
{
    // لا تبدأ الاختبار
    do_html_header( 'انأسف' , 'خطأ' );
    echo "<p align='center'>";
    echo " الرجاء تعبئة جميع البيانات عزيزي الزائر ";
    echo "</p>";
    do_html_footer( 'الرجوع الى صفحة البدايه' );
}

```

الكود واضح وبسيط هنا ، ادرجنا الملفات في البدايه، ثم نقوم باستخدام دالة التحقق من المدخلات، اذا ارجعت القيمة true نبدأ الاختبار ، واذا ارجعت false لا نبدأ الاختبار. الان نريد ان نقوم بعرض الاسئله ، سوف نقوم بكتابة سؤالين فقط ، لكي لا نقوم بإطالة الدرس، ارجع الى الملف output.php واكتب الداله التاليه :

```

function do_quiz()
{
    <?
    <form method="GET" action="result.php">
    <div align="center">
    <table border="1" width="60%" id="table1">
    <tr>
    <td align="center" bgcolor="#0000FF"><b>
    <font face="Tahoma" size="2" color="#FFFFFF">السؤال</font></b></td>
    <td align="center" bgcolor="#0000FF"><b>
    <font face="Tahoma" size="2" color="#FFFFFF">الاجابة</font></b></td>
    </tr>
    <tr>
    <td align="right"><font face="Tahoma" size="2">1 - 56 مع العدد</font></td>
    <td align="center"><font face="Tahoma">
    <input type="text" name="result1" size="43"></font></td>
    </tr>
    <tr>
    <td align="right"><font face="Tahoma" size="2">2 - 16 * 10 قرب العدد</font></td>
    <td align="center"><font face="Tahoma">
    <input type="text" name="result2" size="43"></font></td>
    </tr>
    <tr>
    <td colspan="2" align="center">
    <p align="center"><font face="Tahoma">
    <input type="submit" value=" ارسال " name="B1"></font></p>
    </td>
    </tr>
    </table>
    </div>
    </form>
    <?
}

```

لاحظ اننا استخدمنا هنا الطريقة GET لارسال البيانات، لكي تفهم الطريقتين بشكل صحيح، ارجع الان الى الملف quiz.php ، وقم اضافة السطر التالي:

```

4 // ...
5 $check = check_user_input( $name , $email );
6 if( $check )
7 {
8     // تم ببدأ الاختبار
9     do_html_header( ' ابدأ الاختبار ' ,
10     do_quiz();
11     do_html_footer( ' الرجوع الى صفحة البدايه '
12 }
13 else
14 {
15     // ...

```

قم بتشغيل الملف info.php الان ، وقم بتجربة برنامجك ، وسوف تجد انك ستصل الى الصفحة التاليه :

برنامج الاختبار المصغر

اهلا بك عزيزي محمد الرحيلى

الاجابه	السؤال
<input type="text"/>	1 - ماهو ناتج جمع العدد 10 مع العدد 56
<input type="text"/>	2 - ماهو ناتج ضرب العدد 10 * 16
<input type="button" value="ارسل"/>	

الرجوع الى صفحة البدايه

[الرجوع الى صفحة البدايه](#)

قرينا من النهايه. نريد الان ان نقوم بمعرفة اذا قام المستخدم بكتابة الاجابات الصحيحه ام لا، اذن لنقم بإنشاء متغير اسمه mark نضع به العلامات ونريد ان نستخدمه في جميع الصفحات، اذن سنحتاج العبارة global ، ارجع الى الملف quiz_fun.php واطف السطرين التاليين :

```
1 <?php
2
3     function check_user_input( $x , $y )
4     {
5         if( !$x )
6         {
7             return false;
8         }
9         if( !$y )
10        {
11            return false;
12        }
13        if( $x && $y )
14        {
15            return true;
16        }
17    }
18
19    global $mark;
20    $mark = 0;
21 ?>
22
23
24
```

بقيت الان الصفحه الاخيره، ولن اخذ وقت طويل في شرحها، فسأضعها لك ، واعتقد انه الان لديك الامكانيه لفهم الكود الموجود بداخلها :

```
result.php
1 <?php
2 // الاجابات
3 define( 'ANSWER1' , 10+56 );
4 define( 'ANSWER2' , 10*16 );
5 // ادراج الملفات الضرورية من داخل الجلد
6 include_once( 'include/output.php' );
7 include_once( 'include/quiz_fun.php' );
8 // تحويل المتغيرات
9 settype( $result1, "integer" );
10 settype( $result2 , "integer" );
11 // التحقق من الاجابات
12 if( ANSWER1 == $result1 )
13 {
14     $mark += 10;
15 }
16 if( ANSWER2 == $result2 )
17 {
18     $mark += 10;
19 }
20
21 do_html_header( ' نتائج درجتك ' , ' نتائج الاختبار ' );
22 echo "<p align=\"center\">";
23 echo " لقد حصلت على ";
24 echo $mark; // النتيجة التي حصل عليها المستخدم
25 echo "<br>";
26 echo "مبارك لك";
27 echo "</p>";
28 do_html_footer( ' الرجوع الى صفحة البدايه ' );
29
30 ?>
```

ملاحظه : جميع القيم التي تكون قادمه عن طريق النماذج ، تكون على شكل نصوص (string) ولهذا استخدمنا التحويل من نص الى رقم ، كما تعلمنا سابقا ، لانه لن نستطيع ان نقوم بمقارنه صحيحه اذا كان الطرفين من غير النوع ، ولا تنسى انه يمكنك استخدام المعامل (==) ، لمعرفة ان الطرفين متساويين ومن نفس النوع

سؤال على الدرس :

1 - قم بالتعديل على برنامج الاختبار ، حيث يكتب لك في الصفحه الاخيره معلومات المستخدم الذي دخل الاختبار ، الاسم والبريد الالكتروني مع الدرجه التي حصل عليها المستخدم في الاختبار (**مساعدته : استخدم global**)

الدرس القادم :

سوف نتعرف في الدرس القادم على نبذه عامه عن المصفوفات وانواعها ، وشرحها بطريقه مفصله ، لانها تعتبر نقطه تحور كبيره في هذه اللغه



الدرس الثالث عشر: المصفوفات الرقمية

التاريخ: 17-3-1426 هـ

الموضوع: تعلم PHP مع ارسن

دعمت المصفوفات في لغة PHP من فترة ليست بالقريبة، وتستخدم بشكل كبير سواء في PHP وغيرها ، ومن دعم اللغة الى المصفوفات توجد هناك عشرات الدوال الخاصة بالمصفوفات مثل النسخ والالغاء والمسح والطباعه و و و، حتى ان بعض دوال لغة PHP تقوم بإعطاءك الناتج الذي تريد على شكل مصفوفه ومرورا بالاستعلام من قواعد البيانات فسوف يكون الناتج على شكل مصفوفه ايضا، ولكن كل هذا الحديث سابق لاوانه ، فسوف نقوم في البدايه بمعرفة المصفوفات وانواعها والتعامل معها، ثم نأتي الى دوالها وخواصها في دروس قادمه ان شاء الله.

بسم الله الرحمن الرحيم

نتمنى ان تكون الاستفادة ممتازه من هذه الدروس ولا تتردد بطرح اي سؤال على [يريد الموقع](#) او [يريدى الشخصي](#) وسوف يسعدني ان اقوم بالمساعده ، اذا قمت بأي خطأ او كان هناك خطأ في معلوماتي الرجاء اعلامي بذلك ، فلا تنسى انه جل من لا يسهو . (ان اصبحت من الله وان اخطأت فمن نفسي او الشيطان)

متطلبات قبل البدء :

- لا يوجد

اهداف الدرس:

- نظره عامه عن المصفوفات
- المصفوفات في لغة PHP
- لماذا المصفوفات
- انواع المصفوفات
- المصفوفات الرقمية
- انشاء المصفوفات الرقمية
- طباعة المصفوفات الرقمية

نظره عامه عن المصفوفات :

تعتبر المصفوفات انجاز كبير في لغات البرمجه، مهلا ماهي المصفوفات اولا ؟ لنقم بشرحها خارج نطاق الكمبيوتر، لو قلنا ان لديك اليوم وليمه وكثير من الاصدقاء والاقارب سيقومون بزيارتك، ذهبت الى البقاله اشترت بيسي بعدد الموجودين ، واحد تلو الاخر ، فاضريت الى الاشياء التاليه، ان تحمل اكياسا كثيره اولا ، دفع مبلغ اكثر ثانيا اليس ذلك صحيحا ؟ ولكن لو قمت بشراء كرتون واحد بسعر اقل وسهل الحمل ، فتكون وفرت على نفسك الكثير، ترجم الان ما قلته لك الى عالم الكمبيوتر والمصفوفات، المصفوفات مثل المتغيرات ، مكان نقوم بوضع قيمه به، اي المصفوفه عباره عن متغير توضع به قيم عديده، والفرق ان المتغير يحوي قيمه واحده ولكن المصفوفه تحتوي على قيم كثيره ، وبالاخرى غير محدوده، اذن لنقل

الآن ان المصفوفات تعتبر انجاز كبير في لغات البرمجه، وتعتبر اللغه التي لا تقوم بدعمها ناقصه او ليست جيدة. واعتقد ان مثال الولىمه قد وضح لك لماذا المصفوفات (المبلغ نعني به الذاكره المستخدمه) ، (الحمل نعني بها طريقه وضع القيم) .

المصفوفات في لغة PHP :

دعمت المصفوفات في لغة PHP من فترة ليست بالفريه، وتستخدم بشكل كبير سواء في PHP وغيرها ، ومن دعم اللغه الى المصفوفات توجد هناك عشرات الدوال الخاصه بالمصفوفات مثل النسخ والالغاء والمسح والطباعه و و و، حتى ان بعض دوال لغة PHP تقوم بإعطاءك الناتج الذي تريد على شكل مصفوفه ومرورا بالاستعلام من قواعد البيانات فسوف يكون الناتج على شكل مصفوفه ايضا، ولكن كل هذا الحديث سابق لاوانه ، فسوف نقوم في البدايه بمعرفه المصفوفات وانواعها والتعامل معها، ثم ناتي الى دوالها وخواصها في دروس قادمه ان شاء الله.

لماذا المصفوفات :

قد تتسائل ، عندنا متغيرات لماذا نستخدم المصفوفات ، سوف تجيب على هذا السؤال بنفسك عندما تستخدم المصفوفات ، تخيل ان لديك اسماء اشخاص كثيرين داخل مصفوفه وتريد ان تقوم بترتيب هذه الاسماء من ناحية الاحرف ؟ فهل يمكن فعل ذلك بالمتغيرات ؟ ولكن مع المصفوفات بكتابة كود من 4 احرف يمكن فعل ذلك ، غير مسأله الطباعه وغيرها الكثير ، لا تستطيع حصرها لك الآن ولكن سوف توضح كلما تكلمنا عن المصفوفات اكثر.

انواع المصفوفات :

يوجد في لغة PHP نوعان من المصفوفات ، **مصفوفات رقميه**، و**مصفوفات حرفيه** ، في البدايه سوف نقوم بتعلم المصفوفات الرقميه لانها الاساس ، وفي الدرس القادم سوف نعرف المصفوفات الحرفيه ، بعد ذلك يسكون لديك الاختيار بين استعمال الحرفيه او الرقميه (جميعهم يؤدون نفس العمل) .

المصفوفات الرقميه :

اعني بالمصفوفات الرقميه ، المصفوفات التي يتم استعمالها عن طريق الارقام، اي عندما اريد قيمه من هذه المصفوفه فسوف اقوم بالاستعلام عنها باستخدام الرقم الذي يدل عليها، اذن نعرف ان لكل قيمه في المصفوفه رقم يدل عليها وغالبا يبدأ من العدد 0 وطبعا يمكن ان تقوم بتغير ذلك. لنجعل لها اسامي وهو الافضل ، القيم الموجوده بالمصفوفه نسميها عناصر، والارقام الموضوع لكل قيمه في المصفوفه نسميها فهرس ، او المفتاح.

انشاء المصفوفات الرقميه :

دعني اوضح لك مفهوم المصفوفه اكثر ، انظر الى الصوره التاليه :

بقالة ارسن

مناديل	ماء	ريد بول	شامبو	خبز
--------	-----	---------	-------	-----



منتجاتنا

دينا الان منتجات في بقالتنا ، فبدل من ان نكتب 5 متغيرات بعدد المنتجات ، نقوم بإنشاء مصفوفه
اسمها منتجات ، ونضع داخلها اسماء منتجاتنا ، وضحت الصوره ؟ لنقم مع بضعا انشاء هذه المصفوفه ،
افتح محرر الاكواد وقم بكتابة التالي :

php

```
$products = array( "مناديل" , "ماء" , "عصير" );
```

فينظرك الان ، ماهو الافضل طريقة المصفوفه ام الطريقه التاليه :

```
1 <?php
2
3     $product1 = "مناديل";
4
5     $product2 = "ماء";
6
7     $product3 = "عصير";
8
9 ?>
```

سأترك الاجابه لك (:)

يوجد لدينا طريقه اخرى لكتابة المصفوفات ، وكل منهما يؤدي نفس العمل ، في بعض الاحيان تحتاج ان
تعرف رقم القيم في المصفوفه ، وحيانا لا تحتاج الى ذلك ، وكل واحد منهما له استخدام ، ولكن ما
يمكن فعله بواحد فمأكد 100%100 انك تستطيع القيام به مع الاخرى، انظر الطريقه الثانيه الان :

```
<?php
    $products[ ] = "مناديل";
    $products[ ] = "ماء";
    $products[ ] = "عصير";
?>
```

هي نفسها الطريقه الاولى عند استخدامنا للعبارة array ، ولكن هنا نقوم بتحدد الاماكن بأنفسنا ،
ونعرف عند انشاء المصفوفه مفتاح كل عنصر بها. ولك الحرية باستخدام واحده من الطريقتين. (العبارة
array معرفه مسبقا داخل لغة PHP ولا يمكن استخدامها ، لاتنسى ذلك).

لنرى مثال اخر الان يفضل استخدام النوع الثاني على النوع الاول، نريد ان نقوم بتعبئة عناصر المصفوفه
بالرقم 1 الى الرقم 5 ، كيف نقوم بفعل ذلك ؟؟؟ افتح محرر الاكواد واكتب التالي :

```
1 <?php
2
3     $x = 0;
4     while( $x <= 5 )
5     {
6
7         $products[] = $x;
8
9         $x++;
10    }
11
12 ?>
```

لا تنسى ان طريقة التعامل مع المصفوفات نفسها مع المتغيرات ، فلو اردنا ان نضع مصفوفة منشئه مسبقا في مصفوفة اخرى سوف نستخدم المعامل (=) ، انظر المثال التالي:

```
1 <?php
2
3     $pro = array( 1 , 2 , 3 );
4
5     $arccn = $pro;|
6
7 ?>
```

ملاحظه : يمكننا وضع اي نوع من البيانات داخل المصفوفات، سواء نصوص ، او حروف ، او ارقام وغيرها

ولو ادردنا تغيير قيمة العنصر الثاني في المصفوفة فسوف نقوم بالتالي :

```
1 <?php
2
3     $pro = array( "a" , "b" , "c" );
4
5     // نقوم بتغيير
6     // الى z
7     $pro[1] = "z";
8
9 ?>
```

طباعة المصفوفات الرقمية :

قم بإنشاء مصفوفة وقم بطباعتها كالمتغير ، ماذا ستلاحظ؟؟ لا يمكنك طباعتها ، وسوف تجد ان ناتج الطباعة هو array فقط. اذن كيف نقوم بطباعة المصفوفة ؟ نقوم بطباعتها بالوصول الى كل عنصر على حده وطباعته لوحده ، انظر المثال التالي :

```
$pro = array( "a" , "b" , "c" );

echo $pro[0];
echo "<br>";
echo $pro[1];
echo "<br>";
echo $pro[2];
```

لو فكرت قليلا ، ستلاحظ ان الاسطر تتكرر نفسها ، والذي يتغير فقط المفتاح ، اذن نستطيع ان نستخدم دالة تكرار لتقوم بعمل الطباعة بدلا من ان نقوم بكل سطر على حده ، اكتب في محرر الاكواد التالي :

```
$pro = array( "a" , "b" , "c" );

for( $i = 0; $i < 3; $i++ )
{
    echo $pro[$i];
    echo "<br>";
}
```

استطعنا طباعة العناصر لاننا نعرف كم قيمه موجوده لدينا بالمصفوفه ؟ ولكن لو لم نعرف كم عدد القيم ، فماذا نفعل ؟ سهل جدا ، نستخدم الداله count ، وتقوم هذه الداله بإخبارك كم عنصر موجود لديك بالمصفوفه، انظر التالي :

```

1 <?php
2
3     $pro = array( "a" , "b" , "c" );
4     echo "<br>عدد عناصر المصفوفة هو";
5     echo count( $pro );
6     echo "<br>تتوي المصفوفة على";
7     for( $i = 0; $i < 3; $i++ )
8     {
9         echo $pro[$i];
10        echo "<br>";
11    }
12
13 ?> |
14

```

الآن لنقم بطباعة المصفوفة التي لا نعلم عددها ، كيف نفعل ذلك ؟؟ لاحظ ان في الدالة for نقول اطبع لنا العناصر الى ان يصل عدد المتغيراً الى اصغر من 3 ، والعبارة count اخرجت لنا الرقم 3 ، اذن نجعل شرطنا في طباعة المصفوفة الى ان يكون العدد اقل من عدد العناصر، اكتب في محرر الاكواد التالي :

```

<?php

    $pro = array( "a" , "b" , "c" );
    echo "<br>عدد عناصر المصفوفة هو";
    echo count( $pro );
    echo "<br>تتوي المصفوفة على";

    for( $i = 0; $i < count( $pro ); $i++ )
    {
        echo $pro[$i];
        echo "<br>";
    }

?>

```

هل وضحت الآن طريقة عمل المصفوفات الرقمية ، لا تخف ، رأيت كثيراً من اصدقائي لا يحبون المصفوفات او يتعدون منها وعند التركيز عليها يتقنونها ، وهي سهلة جدا ، فقط اقرأ الدرس جيدا واذا لم تفهم اقرأه مره اخرى ، واذا استصعب عليك ارسل لي بريدا الكترونيا وسوف يسعدني ان اوضح لك النقطة التي لم تفهمها، ولكن تذكر انه يجب ان تتقن المصفوفات جيدا ، فهي تعتبر شي رهيب في لغة البرمجه وسوف تساعدك كثيرا عندك كتابة برامجك في المستقبل.

سؤال على الدرس :

1 - ارجع الى الدرس التاسع: انواع النماذج وطريقة كتابتها و الدرس العاشر: التحقق من وطباعة محتوى النماذج وقم بتعديل الملفات لتستطيع طباعة محتويات المتغير SKILL ، اذا تتذكر فقد قلنا انه مصفوفه ، والان تعرف ماهي المصفوفات (:)

الدرس القادم :

سوف نتعرف في الدرس القادم على المصفوفات الحرفيه ، وسنقوم بالتكلم عنها بالتفصيل



الدرس الرابع عشر: المصفوفات الحرفية

التاريخ: 21-3-1426 هـ

الموضوع: تعلم PHP مع ارسن

اليوم سوف نتكلم عن النوع الثاني من المصفوفات وهي المصفوفات الحرفية، وتختلف المصفوفات الحرفية عن المصفوفات الرقمية من الناحية التالية، فهارس او مفاتيح المصفوفات الرقمية تكون ارقام، اما المصفوفات الحرفية فمفاتيحها او فهراسها تكون نصوص، قد تتسائل لماذا نستخدم المصفوفات الحرفية، في كثير من الاوقات تعتبر المصفوفات الحرفية مفيدة، من حيث الترتيب ومن حيث الاستخدام، وتأكد انها وضعت لكي يسهل موضوع كتابة المصفوفات وليس لتعقيدها، تخيل مصفوفتنا التي تحتوي على المنتجات في الدرس السابق....

بسم الله الرحمن الرحيم

نتمنى ان تكون الاستفادة ممتازة من هذه الدروس ولا تتردد بطرح اي سؤال على [يريد الموقع](#) او [يريد الشخصي](#) وسوف يسعدني ان اقوم بالمساعدة ، اذا قمت باي خطأ او كان هناك خطأ في معلوماتي الرجاء اعلامي بذلك ، فلا تنسى انه جل من لا يسهو . (ان اصبحت من الله وان اخطأت فمن نفسي او الشيطان)

متطلبات قبل البدء :

- مراجعة الدرس الثالث عشر: المصفوفات الرقمية

اهداف الدرس:

- المصفوفات الحرفية
- انشاء المصفوفات الحرفية
- التحكم في المصفوفه الحرفية
- طباعة المصفوفات الحرفية
- المصفوفات ثنائية الابعاد
- المصفوفات متعددة الابعاد

المصفوفات الحرفية :

اليوم سوف نتكلم عن النوع الثاني من المصفوفات وهي المصفوفات الحرفية، وتختلف المصفوفات الحرفية عن المصفوفات الرقمية من الناحية التالية، فهارس او مفاتيح المصفوفات الرقمية تكون ارقام، اما المصفوفات الحرفية فمفاتيحها او فهراسها تكون نصوص، قد تتسائل لماذا نستخدم المصفوفات الحرفية، في كثير من الاوقات تعتبر المصفوفات الحرفية مفيدة، من حيث الترتيب ومن حيث الاستخدام، وتأكد انها وضعت لكي يسهل موضوع كتابة المصفوفات وليس لتعقيدها، تخيل مصفوفتنا التي تحتوي على المنتجات في الدرس السابق، لو اردنا ان نضع كمية كل منتج موجود لدينا ، فلن يمكننا فعل ذلك بطريقة المصفوفات الرقمية بسهولة ، ولكن المصفوفات الحرفية سوف تكون سهله جدا علينا.

انشاء المصفوفات الحرفيه :

لنقم بعمل مثالنا السابق ولكن نريد ان نقوم بوضع كمية كل منتج لدينا في المصفوفه ، شاهد المثال التالي:

```
$pro = array( 'مناديل' => 10 , 'عصير' => 5 , 'ماء' => 2 );
```

لكن لو لاحظنا في المصفوفات الرقميه ، فالذي يمكننا فعله هو هكذا ،

php

```
$products = array( "مناديل" , "ماء" , "عصير" );
```

لاحظت الفرق الان ؟ لاحظ هنا ان العنصر (element) هو كمية كل منتج ، والفهرس (index) هو اسم المنتج ، على عكس الحرفيه ، فكان الفهرس ارقام والعنصر هو المنتج.

التحكم في المصفوفه الحرفيه :

تعلمنا في السابق ان لو اردنا ان نتحكم في المصفوفات الرقميه سوف نستخدم اسم المصفوفه ، ثم رقم الفهرس. بالطريقه التاليه :

```
1 <?php
2
3     $pro[0] = "عصير";
4 ?>
```

اليس ذلك صحيحا ؟ ولكن كيف يمكن عمل ذلك عن طريق المصفوفات الحرفيه ؟ او ماهو النظير في المصفوفات الحرفيه ؟ يمكننا فعل ذلك بالطريقه التاليه:

```
$pro = array( 'مناديل' => 10 , 'عصير' => 5 , 'ماء' => 2 );

echo $pro['مناديل'];

echo "<br>";

echo $pro['عصير'];

echo "<br>";

echo $pro['ماء'];
```

وإذا اردت ان تقوم بتغيير واحد من العناصر ، فسوف تكون بنفس طريقه المصفوفات الرقميه ، لاحظ التالي :

```
$pro = array( 'امناديل' => 10 , 'عصير' => 5 , 'ماء' => 2 );
```

```
//غيرنا من 10 الى 15  
$pro['امناديل'] = 15;  
echo $pro['امناديل'];
```

```
echo "<br>";
```

```
echo $pro['عصير'];
```

```
.....
```

وايضا يمكننا انشاء المصفوفه بالطريقه التاليه :

```
$pro = array( 'امناديل' => 10 );
```

```
$pro['عصير'] = 5;
```

```
$pro['ماء'] = 2;
```

```
//غيرنا من 10 الى 15
```

```
$pro['امناديل'] = 15;
```

```
echo $pro['امناديل'];
```

طباعة المصفوفات الحرفيه :

كما للمصفوفات الرقميه طريقه كتابه باستخدام دوال التكرار، يوجد دالة تكرر خاصه بالمصفوفات الحرفيه، ويمكن ايضا استخدامها للمصفوفات الرقميه وتدعى هذه الداله (foreach) وطريقه كتابتها كالتالي:

```
foreach( $array as $key=>$value )  
{  
    do this code;  
}
```

يوجد طريقتان لكتابة المصفوفات الحرفية، لنأخذ الاولى الان لنقل الان اننا نريد ان نقوم بطباعة منتجاتنا في اول مثال وكمياتها ، افتح محرر الاكواد واكتب الكود التالي :

```
$pro = array( 'ماء' => 2 , 'عصير' => 5 , 'امناديل' => 10 );
```

```
foreach( $pro AS $x => $y )
```

```
{  
    echo $x." الكمية ".$y;  
    echo "<br>";  
}
```

وناتجنا هو التالي:

مفانيل الكمية 10

عصير الكمية 5

ماء الكمية 2

و الطريقة الثانية لطباعة المصفوفات هي باستخدام الداله (while) واستخدام الداله (each) وتكون كالتالي :

```
while ( $element = each( $array ) )
{
    do this code;
}
```

لنأخذ مثال عليها الان، افتح محرر الاكواد وقم بعمل التالي:

```
$pro = array( 'امناديل' => 10 , 'عصير' => 5 , 'ماء' => 2 );
while( $x = each( $pro ) )
{
    echo $x['key'];

    echo " الكمية ";

    echo $x['value'];

    echo "<br>";
}
```

قم باختيار الطريقة التي تحب ، فكلها تؤدي الى نفس الغرض.

المصفوفات ثنائية الابعاد :

المصفوفات ثنائية الابعاد تعني بها ، مصفوفة يوجد بداخلها مصفوفة اخرى، لا ادري كيف اقوم بشرحها لك عزيزي الزائر ، ولكن انظر الى المثال التالي واتمى ان توضح لك الصورة ،

	السعر	اسم المنتج	كود المنتج
منتجات ↓	2	مناديل	م-ن
	5	ريد بل	ر-ب
	1	بيسي	ب1

← خصائص المنتجات

لنحاول كتابة هذه المصفوفة معا مره بالمصفوفات الرقميه ، ومره بالمصفوفات الحرفيه ، افتح محرر الاكواد وقرم بكتابة التالي:

مصفوفات ثنائية ابعاد رقميه:

```
$pro = array(
    array( 'م-ن' , 'مناديل' , 2 ) ,
    array( 'ر-ب' , 'ريد بول' , 5 ) ,
    array( 'ب1' , 'بيسي' , 1 )
);
```

طريقة طباعة مصفوفة ثنائية ابعاد رقميه:

```
$pro = array(
    array( 'م-ن' , 'مناديل' , 2 ) ,
    array( 'ر-ب' , 'ريد بول' , 5 ) ,
    array( 'ب1' , 'بيسي' , 1 )
);

for( $i = 0; $i<3; $i++ )
{
    for( $j=0; $j<3; $j++ )
    {
        echo " | ".$pro[$i][$j];
    }
    echo " | <br>";
}
```

لماذا استخدمنا دالتين تكرر من النوع (for) ؟ وذلك لانها ثنائية ابعاد (مصفوفه وداخلها مصفوفه) ، فادالة التكرار الاول (للصف) والداله الثانيه (للعمود)، لنرى الان كيفية كتابتها بطريقة المصفوفات الحرفيه، افتح محرر الاكواد واكتب التالي:

مصفوفات ثنائية ابعاد حرفيه:

```

$pro = array(
    array(
        'CODE' => 'م-ن',
        'DESC' => 'مناديل',
        'Price' => 2 ),
    array(
        'CODE' => 'ر-ب',
        'DESC' => 'ريد بول',
        'Price' => 5 ),
    array(
        'CODE' => '1',
        'DESC' => 'بيبي',
        'Price' => 1 )
);

```

طريقة طباعة مصفوفة ثنائية ابعاد حرفيه:

```

$pro = array(
    array(
        CODE => 'م-ن',
        DESC => 'مناديل',
        Price => 2 ),
    array(
        CODE => 'ر-ب',
        DESC => 'ريد بول',
        Price => 5 ),
    array(
        CODE => '1',
        DESC => 'بيبي',
        Price => 1 )
);

for( $i = 0; $i<3; $i++ )
{
    while( list( $key , $value ) = each( $pro[$i] ) )
    {
        echo " | ".$value;
    }
    echo "<br>";
}

```

المصفوفات متعددة الابعاد:

اعني بالمصفوفات المتعددة الابعاد، مثل ثلاثية ، رباعية ، خماسية، على حسب تعقيدك سوف تأتي المتعدده، (**يقولون ان المعقد الذي يستخدم اكثر من 2**) ؛ ولن اقوم هنا بشرحها او شرح طريقة طباعتها ، فنفسها نفس المصفوفه الثنائيه، وقس على ذلك ولكن انظر الى هذا المثال ، وبه مصفوفه ثلاثية ابعاد ، تأمل بها ، واذا فهمت نقطت المصفوفه الثنائيه الابعاد جيدا سوف تقوم بفهم المصفوفه المتعدده ايا كانت.

انواع المنتجات	فواكه		
	السعر	اسم المنتج	كود المنتج
منتجات	خضروات		
	السعر	اسم المنتج	كود المنتج
	مشروبات غازية		
	السعر	اسم المنتج	كود المنتج
	1	بيسي	ب
	15	سفن اب	س
	3	ميرندا	م
	خصائص المنتجات		

سؤال على الدرس :

1 - لا يوجد

الدرس القادم :

سوف نتعرف في الدرس القادم على دوال المصفوفات ، وامثله كثيره عليها ، لكي تتحكم في قوى المصفوفات من الالف الى الياء



الدرس الخامس عشر: دوال المصفوفات

التاريخ: 24-3-1426 هـ

الموضوع: تعلم PHP مع ارسن

نحتاج كثيرا الى ان نقوم بترتيب المصفوفات حسب الاسم ، العمر ، الميلاد وغيرها ، مثل ما ترى في بعض محركات البحوث او مكتبات البرامج ، حيث ان لديك خيار يسمح لك بالترتيب كيفما تريد، ولكن نريد ان نعرف كم يتم ذلك ، وماهي الدوال المستخدمه في ذلك، يوجد نوعان من الترتيب، اما ترتيب مصفوفه احادية الابعاد، او مصفوفه متعددة الابعاد، بالنسبه للاولى فهي تعتبر سهله، ولكن الاخرى تعتبر اصعب وتحتاج الى تركيز، لكن لا تخف سوف نحاول ان نبسطها قدر الامكان.....

بسم الله الرحمن الرحيم

نتمنى ان تكون الاستفادة ممتازة من هذه الدروس ولا تتردد بطرح اي سؤال على [يريد الموقع](#) او [يريد الشخصي](#) وسوف يسعدني ان اقوم بالمساعدة ، اذا قمت بأي خطأ او كان هناك خطأ في معلوماتي الرجاء اعلامي بذلك ، فلا تنسى انه جل من لا يسهو . (ان اصبحت من الله وان اخطأت فمن نفسي او الشيطان)

متطلبات قبل البدء :

- مراجعة الدرس الثالث عشر: المصفوفات الرقمية
- مراجعة الدرس الرابع عشر: المصفوفات الحرفيه

اهداف الدرس:

- ترتيب المصفوفات (Sorting)
- اعادة ترتيب المصفوفات (Reordering)
- استكشاف المصفوفات (Navigation)
- تعداد المصفوفات (Counting)
- الداله array_walk

ترتيب المصفوفات (Sorting) :

نحتاج كثيرا الى ان نقوم بترتيب المصفوفات حسب الاسم ، العمر ، الميلاد وغيرها ، مثل ما ترى في بعض محركات البحوث او مكتبات البرامج ، حيث ان لديك خيار يسمح لك بالترتيب كيفما تريد، ولكن نريد ان نعرف كم يتم ذلك ، وماهي الدوال المستخدمه في ذلك، يوجد نوعان من الترتيب، اما ترتيب مصفوفه احادية الابعاد، او مصفوفه متعددة الابعاد، بالنسبه للاولى فهي تعتبر سهله، ولكن الاخرى تعتبر اصعب وتحتاج الى تركيز، لكن لا تخف سوف نحاول ان نبسطها قدر الامكان، لنبدأ بالمصفوفات الاحادية الابعاد:

الترتيب طبيعيا

الداله sort() :

تستخدم هذه الداله لترتيب الكود حسب الاسبقية (للمصفوفات الرقمية) ، ونعني بذلك من الاصغر الى الاكبر، في حالة الاحرف (ا ، ب ، ت ي) وفي حالة الارقام (0 ، 1 ، 2) وتعتبر هذه الداله حساسه لحالة الاحرف، اي الحرف (A) اصغر من الحرف (Z) ولكن الحرف (Z) اصغر من الحرف (a)، افتح محرر الاكواد وقم بكتابة التالي:

```

// حروف عربية
$pro1 = array( 'اصحون' , 'ببسي' , 'مناديل' );
sort( $pro1 );
for( $i = 0; $i < 3; $i++ )
{
    echo $pro1[$i];
    echo "<br>";
}
////////////////////////////////////
// حروف انكليزية
$pro2 = array( 'Boy' , 'acid' , 'Zebra' );
sort( $pro2 );
for( $i = 0; $i < 3; $i++ )
{
    echo $pro2[$i];
    echo "<br>";
}
////////////////////////////////////
// ارقام
$pro3 = array( 120 , 1 , 6 );
sort( $pro3 );
for( $i = 0; $i < 3; $i++ )
{
    echo $pro3[$i];
    echo "<br>";
}

```

وسوف يكون ناتجنا هو التالي:

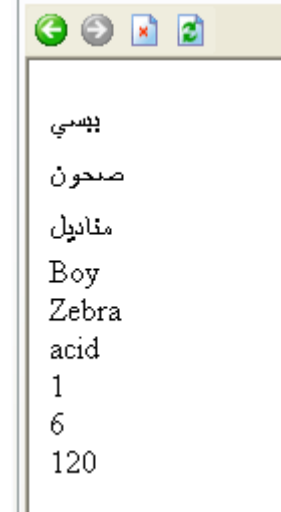

الداله asort() والداله ksort() :

اذا كنت تستخدم المصفوفات الحرفيه، فهنا تجد ميتغاك، ونستخدم دوال مختلفه عن الرقميه ، لاننا في المصفوفات الحرفيه نحتاج الى العنصر والفهرس ليتم ترتيبهما مع بعضهما البعض ، ولكن في الرقميه نحتاج الى العنصر فقط. نستخدم الداله asort ونقوم بترتيبها حسب العنصر، ولكن في الداله ksort فسوف نقوم بالترتيب حسب الفهرس او المفتاح، افتح محرر الاكواد وقم بكتابة التالي:

```

$pro = array( 'اصحون' => 15 , 'بيسي' => 6 , 'مناويل' => 10 );
// ترتيب بالعنصر
asort( $pro );
echo "<br>ترتيب بالعنصر";
foreach( $pro AS $x => $y )
{
    echo $x." ===> ".$y;
    echo "<br>";
}
echo "-----<br>";
// ترتيب بالفهرس
ksort( $pro );
echo "<br>ترتيب بالفهرس";
foreach( $pro AS $x => $y )
{
    echo $x." ===> ".$y;
    echo "<br>";
}

```

وسوف يكون ناتجنا هو التالي:

```

ترتيب بالعنصر
بيسي <===> 6
مناويل <===> 10
اصحون <===> 15
-----
ترتيب بالفهرس
بيسي <===> 6
اصحون <===> 15
مناويل <===> 10

```

الترتيب العكسي

رأيت ان الداله sort و ksort و asort تقوم بترتيب العناصر من الاصغر الى الاكبر، ماذا لو اردنا ان نقوم بالترتيب من الاكبر الى الاصغر، كيف سنقوم بفعل ذلك ؟ نستخدم نظائر الدوال التي قمنا بمعرفتها قبل قليل وهي rsort و krsort و arsort وسوف تقوم بالترتيب بشكل عكسي، لا تخف ان ادعم لك الدوال بالأمثلة ، فقط قم باستبدال دالة الترتيب في الأمثلة بالاولى بالداله (rsort) في حالة المصفوفه الرقميه، او استبدال دالة الترتيب في مثال المصفوفات الحرفيه بأحدى الدالتين (arsort) او (krsort)

اعادة ترتيب المصفوفات (Reordering) :

في بعض الحالات تريد ان تقوم بترتيب المصفوفات بطريقه معينه، مثل لو لديك مصفوفه بها الاعداد (1) ، (2 ، 3) وتريد ان تقوم بترتيبها بالطريقه (3 ، 1 ، 2) ، فيمكن فعل ذلك بلغة PHP وفي هذا القسم سوف نتعلم كيفية القيام بهذه الخصائص.

الداله shuffle() :

تقوم هذه الداله بترتيب عناصر المصفوفه عشوائيا ، والطريقه لقيام بالترتيب عشوائيا هي كالتالي، افتح محرر الاكواد وقم بكتابة التالي:

```
$pro = array( 'اصحون' , 'بيسي' , 'مناديل' );
shuffle( $pro );
foreach( $pro AS $x )
{
    echo $x;
    echo "<br>";
}
```

لو قمت بتشغيل هذا البرنامج، سوف تلاحظ ان في كل مره تقوم بها بتحديث الصفحه او اعاده التشغيل ، سترى الترتيب يختلف، قم بتجربة البرنامج وستعرف ما اعنيه

الداله array_reverse() :

تقوم هذه الداله بإنشاء مصفوفه جديده ولكن العناصر تكون بترتيب عكسي ، لاحظ المثال التالي:

```
$pro = array( 'اصحون' , 'بيسي' , 'مناديل' );
$newpro = array_reverse( $pro );
foreach( $newpro AS $x )
{
    echo $x;
    echo "<br>";
}
```

والناتج من هذه الداله هو التالي:

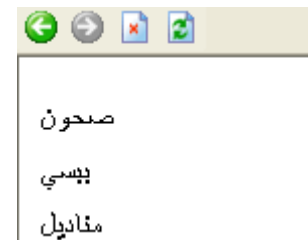

الداله array_push() :

تقوم هذه الداله بإضافة عنصر جديد في **آخر المصفوفه**، لاحظ المثال التالي:

```
$pro = array( 'اصحون' , 'بيسي' , 'مناديل' );
array_push( $pro , 'برتقال' );
foreach( $pro AS $x )
{
    echo $x;
    echo "<br>";
}
```

الداله array_pop() :

هذه الداله عكس الداله array_push وهي تقوم بحذف آخر عنصر في المصفوفه **مع ارجاعه**، واعني بإرجاعه ان عند استخدام هذه الداله سوف تقوم بأعطائك اي متغير تم حذفه، وهذا هو الفرق بينها، لاحظ المثال التالي:

```

$pro = array( 'اصحون' , 'ابسي' , 'امناديل' );
array_push( $pro , 'البرتقال' ); // اضعنا عنصر
foreach( $pro AS $x )
{
    echo $x;
    echo "<br>";
}
echo "=====<br>";
$delete = array_pop( $pro ); // حذفنا عنصر
echo "حذفنا العنصر" .$delete;

```

استكشاف المصفوفات (Navigation) :

في اي مصفوفه تقوم بإنشائها ، يوجد لدينا مؤشر يقوم بالإشارة على العنصر الموجود لديه الان، فتارة يكون المؤشر في العنصر الاول وتارة في العنصر الثاني،، ولكن لا يمكننا التحكم في هذا المؤشر اساسا، بل يمكننا استخدام بعض الدوال تساعدنا في التحكم به، فلو قمت بإنشاء داله الان ووضعت بها بعض العناصر فسوف يكون المؤشر في اول عنصر في المصفوفه، لنرى الان بعض دوال مؤشر المصفوفه لنقوم باستخدامها في برامجنا لاحقا.

الداله (current()) :

تستخدم هذه الداله لاعطائنا مكان المؤشر الحالي، وطريقة الاستخدام كالتالي، افتح محرر الاكواد وقم بكتابة الكود:

```

$pro = array( 'اصحون' , 'ابسي' , 'امناديل' );
echo current( $pro );

```

الداله (each()) :

تقوم هذه الداله بإرجاع العنصر الحالي ثم التقدم خطوه واحده الى الامام (each(\$array)

الداله (next()) :

تقوم هذه الداله بنفس عمل الداله each ولكن الفرق بينهما ان هذه الداله تقوم بالتقدم خطوه واحده الى الامام ثم ارجاع المتغير الذي وصلت اليه. (next(\$array)

الداله (reset()) :

عمل هذه الداله بسيط، وهي تقوم بإرجاع المتغير الى بداية المصفوفه، اي كأنك قمت بعمل المصفوفه من جديد. (reset(\$array)

الداله (end()) :

هذه الداله عكس سابقتها reset حيث تقوم من اسمها بوضع المؤشر في اخر المصفوفه. (end(\$array)

الداله (prev()) :

واخيرتنا في هذا القسم هي هذه الداله وهي عكس الداله next وتقوم بالرجوع للخلف خطوه واحده فقط ثم ارجاع المتغير الذي وصلت اليه

تعداد المصفوفات (Counting) :

الداله count() :

تستخدم هذه الداله لعد عناصر المصفوفه الموجوده لدينا، وتستخدم بالطريقه التاليه:

```
$pro = array( 1 , 5 , 3 , 6 );  
echo count( $pro );|
```

الداله sizeof() :

تقوم هذه الداله بنفس عمل الداله count تمام ، ولا يوجد بينهما اي اختلاف. sizeof(\$array)

الداله array_count_values() :

هذه الداله جميله، ورهيبه ، وعملها ان تقوم بعدد كم العناصر المتكرره في المصفوفه، فلو لديك مصفوفه يوجد بها (1 ، 5 ، 1 ، 6 ، 2) فسوف تخبرك الداله ان العدد 5 و 6 و 2 تكرر مره واحده ولكن العدد 1 تكرر مرتان، طريقه عمل هذه الداله ان تقوم بإدخال مصفوفه اليها وتقوم بإرجاع مصفوفه حرفيه عناصرها هي عدد مرات التكرار والفهرس او المفاتيح هو عناصر المصفوفه الاولى، لنقم بأخذ مثال بسيط عليها، افتح محرر الاكواد وقم بعمل التالي:

```
$pro = array( 1 , 5 , 3 , 6 , 1 , 3 , 100 , 15 );  
$count = array_count_values( $pro );  
foreach( $count AS $key => $value )  
{  
    echo " العدد ".$key." تكرر ".$value;  
    echo "<br>";  
}|
```

والناتج هو :

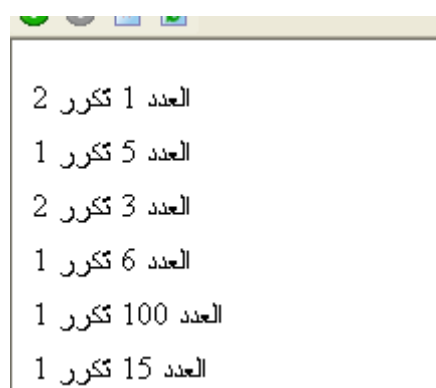

```
العدد 1 تكرر 2  
العدد 5 تكرر 1  
العدد 3 تكرر 2  
العدد 6 تكرر 1  
العدد 100 تكرر 1  
العدد 15 تكرر 1
```

الداله array_walk :

في بعض الاحيان نريد ان نقوم بتعديل جميع عناصر المصفوفه الموجوده لدينا ، من غير استخدام داله تكرر وغير ذلك ، ويمكننا تحقيق مبتغانا عن طريق الداله array_walk ووضعه اليها بعض من نكهات الدوال، لنقل ان لدينا مصفوفه بها ارقام، ونريد ان نقوم بزيادة كل عنصر في المصفوفه بالعدد 1، كيف يمكننا فعل ذلك ، افتح محرر الاكواد وقم بكتابة التالي:

```
function add_one( $myArray )
{
    echo $myArray = $myArray + 1;
    echo "<br>";
}
```

```
$pro = array( 1 , 5 , 3 , 6 );
```

```
array_walk( $pro , 'add_one' );
```

وسوف يكون ناتج هذه الطريقة هو التالي:

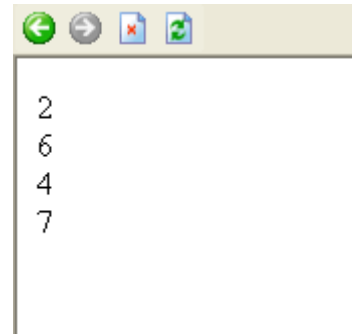

سؤال على الدرس :

1 - لا يوجد

الدرس القادم :

سوف نتعرف في الدرس القادم على متفرقات في لغة PHP مع بعض الامثلة التطبيقية لتساعدنا على جمع كل ما تعلمناه الى الان



الدرس السادس عشر: متفرقات وتطبيق على المصغوفات

التاريخ: 1426-3-28 هـ

الموضوع: تعلم PHP مع ارسن

تعلمنا في السابق كيف نتحكم في المتغيرات التي تأتي من النماذج، في الحقيقة هي 3 أنواع، وتطرقنا الى نوع واحد ، وهو البسيط. حيث أنك تكتب في الصفحة التي يذهب اليها المتغير اسم المتغير فقط، لكن اليوم سوف نتعلم طريقتان اخرى ، غير الاولى، وهي عبارة عن مصفوفات حرفيه، نستخدمها للتحكم في المتغيرات، في الحقيقة لا يوجد لهذه الطرق اسماء ولكن شاهدت كتابا يقوم بإعطاء اسماء لها مبسطه ومميزه

بسم الله الرحمن الرحيم

نتمنى ان تكون الاستفادة ممتازه من هذه الدروس ولا تتردد بطرح اي سؤال على [يريد الموقع](#) او [يريدى الشخصي](#) وسوف يسعدني ان اقوم بالمساعدته ، اذا قمت بأي خطأ او كان هناك خطأ في معلوماتي الرجاء اعلامي بذلك ، فلا تنسى انه جل من لا يسهو . (ان اصبت من الله وان اخطأت فمن نفسي او الشيطان)

متطلبات قبل البدء :

- مراجعة جميع ما سبق تعلمه في لغة PHP

اهداف الدرس:

- طرق استخدام المتغيرات من النماذج
- النوع المخفي (HIDDEN) من انواع النماذج
- الداله isset
- الداله unset
- تطبيق عملي

طرق استخدام المتغيرات من النماذج :

تعلمنا في السابق كيف نتحكم في المتغيرات التي تأتي من النماذج، في الحقيقة هي 3 أنواع، وتطرقنا الى نوع واحد ، وهو البسيط. حيث أنك تكتب في الصفحة التي يذهب اليها المتغير اسم المتغير فقط، لكن اليوم سوف نتعلم طريقتان اخرى ، غير الاولى، وهي عبارة عن مصفوفات حرفيه، نستخدمها للتحكم في المتغيرات، في الحقيقة لا يوجد لهذه الطرق اسماء ولكن شاهدت كتابا يقوم بإعطاء اسماء لها مبسطه ومميزه، ([الاسلوب القصير](#)) ، ([الاسلوب المتوسط](#)) ، ([الاسلوب الطويل](#))، لنقم بمشاهدتها مع بعضنا البعض:

نموذج ارسال بيانات:

```
method="POST" action="view.php">";
echo "<td width="107" align="center">الاسم الاول</td>";
echo "<td width="181" align="center">";
echo "<input type="text" name="fname" size="20"></td>";
```

الان في الصفحة التي نعرف بها البيانات ، لدينا 3 طرق لاختذ هذا المتغير ، لاحظ التالي:

```
$fname; //الاسلوب القصير
```

```
$fname = $_POST['fname']; //الاسلوب المتوسط
```

```
$fname = $_HTTP_POST_VARS['fname']; //الاسلوب الطويل
```

ماهو الفرق بين هذه الطرق الثلاث، واي واحد تقوم باستخدامه؟؟ عن نفسي انا شخصا احبذ استخدام الاسلوب الطويل ويحبذ ان تقوم بالاقرار على استخدام اسلوب واحد من الثلاثة فقط، الفروقات بين الثلاث طرق هو التالي:

الاسلوب القصير : اسهل اسلوب ولكن يقتضي ان يكون خيار register_global على الوضع on في اعدادات اللغة وكل هذا يعتمد على النسخه المستخدمه لديك، وهذا الاسلوب يجعلك تقوم باخطاء تقوم بجعل موقع سهل الاختراق او غير امن

الاسلوب المتوسط : هذا الخيار جيد ولكن لن يقوم بالعمل الا اذا كانت لغة PHP التي قمت بتنصيبها اعلى من 4.1.0

الاسلوب الطويل : هذا هو افضل اسلوب تقوم باستخدامه وهو الخيار الوحيد المضمون ان يعمل على اي خادم (server) مهما كانت اعدادات اللغة، وهو اكثرها حمايه وامانا، ولكن يحتمل ان يقوم صاحبو لغة PHP بإلغائه على المدى الطويل

ملاحظه: اذا كانت طريقه ارسال النموذج POST فسوف تستخدم الامثله الموجوده بالاعلى ، ولكن لو كانت الطريقه GET فقط قم باستبدال العبارة POST بالعبارة GET

الداله isset :

تقوم هذه الداله ، بالتحقق من ان متغير تم انشاءه ام لا ، لاحظ المثال التالي:

```
$arccn = "mo";
if( isset($arccn) )
{
    echo "true<br>";
}
else
{
    echo "false<br>";
}
```

الداله unset :

تقوم هذه الداله بألغاء متغير موجود، لاحظ المثال التالي:

```
$arccn = "mo";
if( isset($arccn) )
{
    echo "true<br>";
}
else
{
    echo "false<br>";
}

unset( $arccn );

if( isset($arccn) )
{
    echo "true<br>";
}
else
{
    echo "false<br>";
}
```

النوع HIDDEN من انواع النماذج :

```

echo $qa;

if( $ua === $qa )
{
    echo "مبارك اجابتك صحيحه";
}
else
{
    echo "اجابتك خاطئه حاول مره اخرى";
}
}
else
{
    echo "يجب ان تكون الاجابه ارقام فقط";
}
}
}
}
عرض صفحه الاسئله اذا لم يتم انشاء المتغيرات
الزائر لم يقم بالاجابه بعد
else
(
    // مصفوفة الاسئله العضوائيه
    $qs = array(
        array( 'q1' => 'كم عدد الخلفاء الراشدين',
              'a1' => 4 ),

        array( 'q2' => 'مامو عدد الحواس في جسم الانسان',
              'a2' => 5 ),

        array( 'q3' => 'مامو عدد الصلوات في اليوم',
              'a3' => 5)
    );

    // ترتيب المصفوفه عشوائيا
    // بحيث يختلف كل سؤال عن الاخر
    shuffle( $qs );
    // مصفوفة الاسئله المختاره
    $final = array();
    for( $i = 0; $i < 3; $i++ )
    {
        $x = 0;
        while( list( $key , $value ) = each( $qs[$i] ) )
        {
            // بعد ترتيب المصفوفه عشوائيا نضع السؤال الاول
            // واجابته في اول خانه في المصفوفه الجديده
            if( $x == 0 )
                $final[$i] = $value;
            else
                $final[$i+1] = $value;
            $x++;
        }
        break;
    }

    $ques = $final[0];
    $answe = $final[1];

```

```
// نموذج السؤال
echo "<form method='POST' action='\$PHP_SELF'>";
echo "<table dir='rtl' border='1' width='304' "
      ".height='461' style='font-family: Tahoma; font-size: 8pt'>";
echo "<tr>";
echo "<td width='107' align='center'>\$ques</td>";
echo "<td width='181' align='center'>";
echo "<input type='text' name='q' size='20'></td>";
echo "</tr>";
echo "<tr>";
echo "<td width='268' align='center' colspan='2'>";
echo "<input type='hidden' name='theq' value='\$ques'>";
echo "<input type='hidden' name='thea' value='\$answe'>";
echo "<input type='submit' value='ارسال' name='send'></td>";
echo "</tr>";
echo "</table>";
echo "</form>";
}
?>
```

سأشرح لك التطبيق بطريقة سريعة، ولو تعمقت في طريقة الكتابه وقرأت التعليقات، سوف تتمكن من معرفة طريقة عمل البرنامج الصحيحه، لنبدأ.

1 - انشأنا عبارته شرطيه، اذا كان المتغير انشأ من قبل فذلك يعني ان المستخدم قد نقر على زر الارسال في النموذج (جاوب على السؤال) وارسل المتغير، غير ذلك نقوم بعرض السؤال

2 - نضع 3 اسئله في مصفوفه حرفيه ، ثم نقوم بترتيبها عشوائيا واختيار السؤال الاول واجابته في المصفوفه، ونضعه في مصفوفه اخرى رقميه بحيث ان الخانه 0 السؤال والخانه 1 الاجابه ، واستخدمنا العبارة break لاننا نريد اخذ السؤال الاول واجابته فقط، غير ذلك يخرج من دالة التكرار FOR

3 - انشأنا مدخلين من النوع المخفي (hidden) نضع بها السؤال المطروح والاجابه الصحيحه له

4 - اذا قام المستخدم بالاجابه نقوم بعبارته شرطيه التحقق ان المستخدم ادخل الاجابه وانها ارقام وغير ذلك

سؤال على الدرس :

1 - توجد الف طريقة لعمل هذا التطبيق، حاول ان تقوم بعمله بطريقه اخرى باستخدام المصفوفات ولكن بطريقه اسهل من هنا ، ملاحظه (قمت بإعطائك الطريقه الصعبه لكي تفهم المطلوب جيدا)

الدرس القادم :

سوف نتعرف في الدرس القادم على برمجة الكائنات في لغة PHP



الدرس السابع عشر: برمجة الكائنات

التاريخ: 1426-4-1 هـ

الموضوع: تعلم PHP مع ارسن

برمجة الكائنات تعني بها ، الوصول بالبرمجة الى محاكاة الواقع، كثير من البرامج التي لا تدعم الكائنات يصعب فهم كودها، ولكن مع هذه الطريقة، يوجد لدينا طريق نحاكي به الواقع، لو فكرت قليلا وسألت نفسك، كيف يمكنني ان اقوم بمحاكاة سيارة ، طائره ، انسان وغيرها، صدقني سيصعب عليك ذلك من غير هذا المبدأ ولكن اذا استخدمت برمجة الكائنات فيسهل عليك فعل كل شي محاكي للواقع تريده، فمثلا لو قلنا ان لدينا

بسم الله الرحمن الرحيم

نتمنى ان تكون الاستفادة ممتازة من هذه الدروس ولا تتردد بطرح اي سؤال على [يريد الموقع](#) او [يريد الشخصي](#) وسوف يسعدني ان اقوم بالمساعدة ، اذا قمت بأي خطأ او كان هناك خطأ في معلوماتي الرجاء اعلامي بذلك ، فلا تنسى انه جل من لا يسهو . (ان اصبحت من الله وان اخطأت فمن نفسي او الشيطان)

متطلبات قبل البدء :

- لا يوجد

اهداف الدرس:

- مقدمه عن برمجة الكائنات (Object Oriented)
- مبدأ التعدديه (Polymorphism)
- مبدأ الوراثة (Inheritance)
- انشاء التصنيفات (Class) ، الخواص (Attribute) ، العمليات (Operations)
- مؤسس التصنيف (Constructor)
- استخدام التصنيفات

مقدمه عن برمجة الكائنات (Object Oriented) :

برمجة الكائنات تعني بها ، الوصول بالبرمجة الى محاكاة الواقع، كثير من البرامج التي لا تدعم الكائنات يصعب فهم كودها، ولكن مع هذه الطريقة، يوجد لدينا طريق نحاكي به الواقع، لو فكرت قليلا وسألت نفسك، كيف يمكنني ان اقوم بمحاكاة سيارة ، طائره ، انسان وغيرها، صدقني سيصعب عليك ذلك من غير هذا المبدأ ولكن اذا استخدمت برمجة الكائنات فيسهل عليك فعل كل شي محاكي للواقع تريده، فمثلا لو قلنا ان لدينا تصنيف (Class) اسمه بشر ، اكيد ان هذا البشر لديه خواص (attributes) فهو ينتمي الى نوع وهو ذكر او انثى، لديه اسم ، لديه عمر ، لديه لون بشره ، لديه طول ، لديه وزن وهكذا، ولديه عمليات (operations) يقوم بها كالنوم والاستيقاظ، والافطار، تخيل انك تقوم بفعل هذا كله بالبرمجة؟؟ ماهو الاسهل بالنسبه لك الطريقه المعتاده من كتابة الاكواد ، او الطريقه الجديده التي سنتعلمها بعد قليل :)، وايضا نستطيع استخدام هذا المبدأ للاشياء المبدئية، كالملفات مثلا ، فيوجد لدينا ملف ، ولديه اسم ولديه حجم ، ولديه نوع وغير ذلك.

كثير من لغات البرمجة الحديثه تدعم مبدأ (Oriented Object)، وتعتبر التي لا تدعمها ضعيفه، فأصبح كل شي في هذه الايام يعتمد على هذا المبدأ، فهو اسرع ، اسهل ، أكثر حمايه من الكود العادي، وبعض اللغات يطلب منها ويلزم عليها ان تكون مبنيه على هذا المبدأ. ومن وجهة نظري انا، اعتقد ان البرنامج الذي لا يستخدم هذا المبدأ لن يكون جيداً ، (ليس في كل الحالات).

من اعظم فوائد مبدأ (Object Oriented) دعم والتشجيع على مبدأ (Encapsulation) ونعني به (اخفاء المعلومات)، حيث اننا لا نستطيع التحكم في الخواص او المعاملات الا عن طريق الكائن، ومانسميه بواجهة الكائن. حتى لو اردنا تغيير نوع او اصلاح او اضافة اي شئ، فسوف نرجع الى التصنيف الاساسي ، ولن تطرق الى تعديل جميع اكوادنا. ويمكننا انشاء اكثر من (Object) من هذا التصنيف، حيث كل واحد منهم منفصل عن الاخر، فتخيل لدينا التصنيف الاول (البشر) فنستطيع انشاء عدة كائنات منه ، واحد اسمه محمد ولديه خواص معينه ، والاخر اسمه نوال ولديه خواص ومعاملات اخرى، ولا يعني انهم واحد، فكل واحد منهم منفصل على الاخر، ولديه تحكيمات وخواص خاصه به.

مبدأ التعدديه (Polymorphism) :

بحثت في كثير من المعجمات والتراجم عن معنى هذه الكلمه بالعريبه ولم اجد، ولكن قرأت كتابا يقول عنها (behaviors for the same operations Different Classes have different) ومعنى ذلك باللغه العربيه، ان تصنيفات مختلفه يكون لديها سلوكيات مختلفه لنفس العمليات، معادله رياضيه اليس كذلك ؟ لن نستطيع فهمها بسرعه، يجب ان تأخذ عليها امثله كثيره ليصل المبدأ الى العقل وتقوم باستيعابه، واترك ذلك علي فساأحاول قدر الامكان ان اقوم بتسهيله لك. لتأخذ مثالا على ذلك، لو عندنا تصنيف سياره وتصنيف دراجه هوائيه، فكل منهما لديه خاصية التحرك ولكن في السياره يجب ان تقوم بالتشغيل، ولكن في الدراجه بطريقه اخرى ولا يوجد لدينا تشغيل، ولكن في لغات البرمجه لا يوجد لدينا هذا الواقع ولا تقوم بمحاكاة الواقع 100%100 فلذلك تحتاج اللغه (polymorphism) لكي تعرف اي عمليه تقوم بعملها لاي تصنيف. لنقولها بطريقه واقعيه باستخدام اللغه العربيه، الدراجه تحتاج الى تقوم بصيانتها ، صبغها ، تنظيفها ، تلميعها ، ونفس الشئ السياره ، ولكن اذا قلت اريد ان انظف، فيوجد بعقلك ماهو الشئ الذي تريد ان تقوم بتنظيفه هل هو سياره او دراجه، هل وصلت الفكره ؟؟

مبدأ الوراثه (Inheritance) :

عملية الوراثه سهله، فأنت على سبيل المثال، ورثت صفة الحواجب العريضه من الاب، و الانف المعتدل من الام وغير ذلك، ولكن لديك اشياء وخواص خاصه بك لا توجد في الاب و الام اليس ذلك صحيحا ؟ نفس الشئ هنا، لنضرب مثالا على ذلك ، لدينا شركة سيارات، تقوم ببيع سيارات على عدة انواع (رياضيه ، عائليه ، جيب) ، كل منهم لديهم خواص متماثله ، كل سياره لها لون، كل سياره لها 4 عجلات، وغيرها، ولكن كل نوع لديه بعض الخصائص لا توجد في الاخرى، الرياضيه مقعدان فقط، الجيب 7 مقاعد ، العائليه 5 مقاعد. في مبدأ الكائنات نقوم بعملها كالتالي، ننشئ تصنيف اسمه سياره، وثلاث تصنيفات اخرى ونجعلها تورث الصفات من التصنيف سياره، هل وضحت الصوره ؟ انظر المثال التالي:

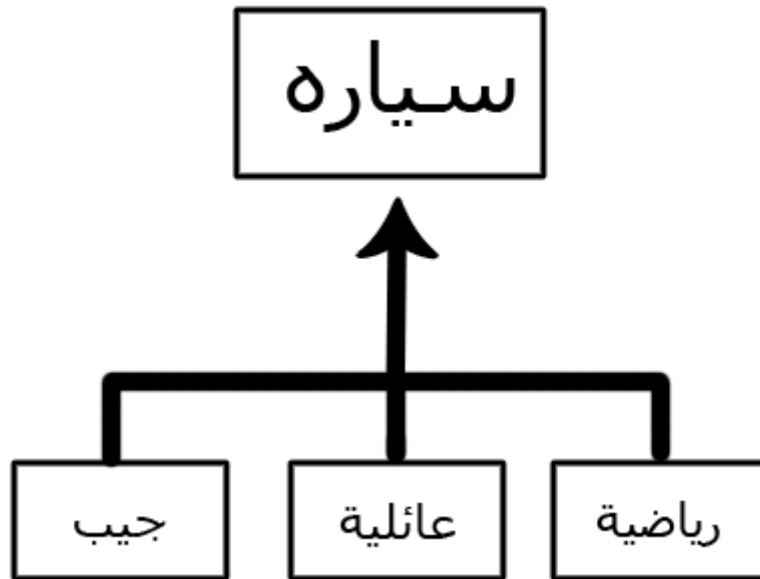

نشء التصنيفات (Class) ، الخواص (Attribute) ، العمليات (Operations) :

تكلما كثيرا في درس اليوم، لنأتي الان الى تطبيقاتنا ، ونأخذ امثله حيه لكيفة انشاء التصنيفات والخواص والمعاملات. يمكننا انشاء تصنيفات باستخدام العبارة **class** لاحظ المثال التالي:

```
1 <?php
2
3     class car
4     {
5
6     }
7
8 ?>
9
```

تصنيفنا هذا يحتاج الى خواص ، لنقم الان بإنشاء خاصيتين ، وهي اسم السيارة ولونها ، ونقوم بإنشاء الخواص باستخدام العبارة **var** ، لاحظ التالي :

```
1 <?php
2
3     class car
4     {
5         var $carName;
6         var $carColor;
7     }
8
9 ?>
```

مؤسس التصنيف (Constructor) :

في كل تصنيف نقوم بإنشائه يجب علينا ان نقوم بإنشاء مؤسس لهذا التصنيف ويسمى (Constructor) وهو نوع خاص من العمليات، وينادى هذا المؤسس في حالة انشاء الكائن وفي العاده يقوم ببدأ خواص الكائن، كجعل الخواص تبدأ من البدايه وغيرها، **ويجب ان يكون اسمه بنفس اسم التصنيف، والطريقه هي كالتالي:**

```
<?php

class car
{
    var $carName;
    var $carColor;

    function car( $start )
    {
        echo "تم تشغيل السيارة";
    }
}
```

وايضا نحتاج الى ان ننشئ بعض المعاملات على هذا التصنيف ، ونقوم بذلك باستخدام الدوال التي تعلمناها سابقا، راجع الدرس الحادي عشر: ادراج الملفات والدوال بأنواعها ، لاحظ التالي :

```

class car
{
    // الخواص
    var $carName;
    var $carColor;

    // المُنشئ Constructor
    function car( $start )
    {
        echo "تم تشغيل السيارة".$start;
    }
    // العمليات methods or functions
    function getCarName()
    {
    }
    function getCarColor()
    {
    }
    function paintCar( $newColor , $moreColor )
    {
    }
}

```

استخدام التصنيفات :

الآن قمنا بإنشاء تصنيف خاص بنا، نريد ان نقوم باستخدامه، او البدء بالعمل عليه، كيف نقوم بذلك؟؟
 لاحظ المثال التالي:

```

class car
{
    // الخواص
    var $carName;
    var $carColor;

    // Constructor المؤسسة
    function car( $start )
    {
        echo "تم تشغيل السيارة" . $start . "<br>";
    }
    // methods or functions العمليات
    function getCarName()
    {
    }
    function getCarColor()
    {
    }
    function paintCar( $newColor , $moreColor )
    {
    }
}

// البدا
$x = new car( 'فيراري' );
$y = new car( 'موستنق' );

```

لاحظ اننا نقوم بإنشاء كائن في كل مره نقوم بإنشاء كائن من التصنيف، ولذلك سوف يكون ناتجنا هو التالي:

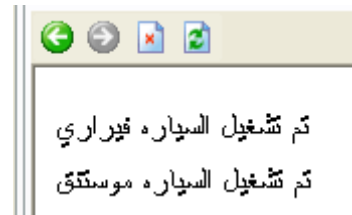

اعتقد ان درس اليوم طويل جدا ، واخذت كميه كبيره من المعلومات، لذلك سوف اقف هنا الان، واكمل المتبقي في الدرس القادم ان شاء الله ولا تنسى انه في حالة صعوبة اي شئ عليك ، راسلني بريديا وسوف يسعدني ان اقوم بالاجابه :

سؤال على الدرس :

1 - لا يوجد

الدرس القادم :

سوف نتعرف في الدرس القادم على استخدام الخواص والمعاملات والوراثة ، لكي نتحكم بقوه اكبر في برمجة الكائنات



الدرس الثامن عشر: التحكم في برمجة الكائنات

التاريخ: 1426-4-12 هـ

الموضوع: تعلم PHP مع ارسن

تعلمنا في السابق ، كيفية انشاء تصنيف وتشغيله وانشاء خصائصه وعوامله، الان سنتعلم كيفية استخدام كل جزء من التصنيف لنعطي تحكم اكبر بالتصنيف والتعامل معه بطريقه تساعدنا على الوصول الى ما نريد اليه، عندما انشأنا التصنيف سياره، قامت PHP بنفسها انشاء متغير لنا اسمه `this` ومعناه (هذا)، فلو لاحظنا في تصنيفنا السابق ان لدينا خاصيتان واحده منهما هي `carName` اليس ذلك صحيحا ؟

بسم الله الرحمن الرحيم

نتمنى ان تكون الاستفادة ممتازة من هذه الدروس ولا تتردد بطرح اي سؤال على [يريد الموقع](#) او [يريد الشخصي](#) وسوف يسعدني ان اقوم بالمساعدة ، اذا قمت بأي خطأ او كان هناك خطأ في معلوماتي الرجاء اعلامي بذلك ، فلا تنسى انه جل من لا يسهو . (ان اصبت من الله وان اخطأت فمن نفسي او الشيطان)

متطلبات قبل البدء :

- مراجعة الدرس السابع عشر: برمجة الكائنات

اهداف الدرس:

- استخدام خصائص التصنيفات
- استخدام معاملات التصنيفات
- الوراثة (Inheritance)
- الوراثة المتعدده

استخدام خصائص التصنيفات :

تعلمنا في السابق ، كيفية انشاء تصنيف وتشغيله وانشاء خصائصه وعوامله، الان سنتعلم كيفية استخدام كل جزء من التصنيف لنعطي تحكم اكبر بالتصنيف والتعامل معه بطريقه تساعدنا على الوصول الى ما نريد اليه، عندما انشأنا التصنيف سياره، قامت PHP بنفسها انشاء متغير لنا اسمه `this` ومعناه (هذا)، فلو لاحظنا في تصنيفنا السابق ان لدينا خاصيتان واحده منهما هي `carName` اليس ذلك

صحيحاً ؟ ، فلو اردنا استخدام هذا المتغير او اردنا الاشارة عليه فسوف نقوم بالتالي `$this->carName` ، سواءً اردنا استخدامه او اردنا تعيين قيمه اليه ، داخل معامل او خارجه. لاحظ معي الكود التالي:

```
class car
{
    var $carName;
    var $carColor;

    function car( $name , $color )
    {
        $this->carName = $name;
        $this->carColor = $color;

        echo $this->carName;
        echo $this->carColor;
    }
}
```

في لغة PHP جميع الخصائص التي نقوم بعملها تكون عامه (public) ، (تم تغيير ذلك في النسخه رقم 5 من اللغه وسنتطرق اليها لاحقا) ، حيث ان يمكننا استخدامها خارج التصنيف في كل الحالات ، فمثلا لاحظ التالي:

```
class car
{
    var $carName;
    var $carColor;

    function car( $name , $color )
    {
        $this->carName = $name;
        $this->carColor = $color;

        echo $this->carName;
        echo $this->carColor;
    }
}

$x = new car( "Ford" , "Red" );

$x->carName = "VW";
echo $x->carName;
```

لاحظ اننا هنا لم نقوم باستخدام ميزة التصنيفات الرئيسية وهي (اخفاء المعلومات) ، ويجب ان نقوم باستخدامها لكي نضمن الحماية الكامله لبرنامجنا ، ولكن هناك طريقة اخرى يمكننا الوصول بها الى اخفاء المعلومات وهي ، استخدام المعاملات ، فنضع معامل يقوم بتغير قيمة خاصيه ، ومعامل يقوم بوضع قيمه في خاصيه وغيرها ، لاحظ المثال التالي:

```

class car
{
    var $carName;
    var $carColor;

    function car( $name , $color )
    {
        $this->carName = $name;
        $this->carColor = $color;

        echo $this->carName;
        echo $this->carColor;
    }

    1 function getColor ()
    {
        return $this->carColor;
    }

    2 function setColor ( $newColor )
    {
        $this->carColor = $newColor;
    }
}

```

1- معامل يقوم بإرجاع قيمة خاصيه

2 - معامل يقوم بإسناد قيمه الى خاصيه

الان سوف نستخدمه بالطريقه التاليه:

```

function getColor ()
{
    return $this->carColor;
}

function setColor ( $newColor )
{
    $this->carColor = $newColor;
}

}

$x = new car( "FORD" , "BLACK" );

// Black
echo $x->getColor ();

$x->setColor( "White" );

echo "<br>";

//White
echo $x->getColor ();

```

ويمكننا الان ، وضع شروط بحيث ان اللون لا يمكن ان يكون احمر على سبيل المثال، شاهد التالي:

```

function setColor( $newColor )
{
    if( $newColor == "RED" || $newColor == "red" )
    {
        echo "Sorry, RED is not Allowed";
    }
    else
    {
        $this->carColor = $newColor;
    }
}

```

استخدام معاملات التصنيفات :

الآن ، لنرى المعاملات ، نفس الطريقة التي تعلمناها قبل قليل ، ويجب عليك ان تعرف ان كان المعامل يطبع قيمه سوف تقوم بالتالي:

\$x->newColor()

اما اذا كان يرجع قيمه (اي تستخدم في الاخير العبارة **return**) فتقوم بالتالي

echo \$x->newColor()

او

\$y = \$x->newColor()

بكل سهوله (:) ، اليس ذلك صحيحها ؟

الوراثة (Inheritance) :

اذا كنت تريد ان تقوم بعمل الوراثة الي تكلمنا عنها في الدرس السابق ، سوف تقوم باستخدام الكلمه المفتاحيه **extends** وطريقة عملها كالتالي:

```

class sport_car extends car
{
    var $doors;
    var convertible;

    function open_hood( $vari )
    {
    }
}

```

الآن لو اردنا انشاء ، كائن من هذا التصنيف ، سوف يكون كالتالي:

```

$y = new sport_car();

$y->open_hood( "yes" );

```

طبعا يمكننا استخدام كل عوامل وخصائص التصنيف الذي نرث منه ، ولكن العكس ليس صحيح ، فلو قلنا ان (ب) يرث التصنيف (أ) ، فسوف تكون خصائص وعوامل (أ) كلها موجودة في (ب) ، ولكن خصائص (ب) غير موجودة في (أ)

الوراثه المتعدده :

كثير من لغات البرمجه ، لا تسمح بالوراثه المتعدده ، واعني بذلك ، اذا كان التصنيف (ت) ، يرث من (أ) ومن (ب) في نفس الوقت ، فذلك غير مسموح ، بحيث ان كل تصنيف ، يرث من مكان واحد فقط ، ولكن اذا كان هناك (أ) وهناك (ب) و (ج) ، فيمكن ل (ب) و (ج) ان يرثو (أ) في نفس الوقت.

سؤال على الدرس :

1 - قم بإنشاء تطبيق ، يقوم بعرض رأس صفحه وذيلاها ، والمكونات التي بها عن طريق التصنيفات ، ثم بعد ذلك قم بإنشاء صفحات اخرى عن طريق الوراثة

الدرس القادم :

سوف نتعرف في الدرس القادم على دوال التحكم في النصوص ، ومايسمى (regular expressions)



الدرس التاسع عشر: دوال التحكم بالنصوص

التاريخ: 20-4-1426 هـ

الموضوع: تعلم PHP مع ارسن

ترى كثيرا ان معظم المواقع تجعلك تضع معلومات وتقوم بإرسالها اليهم ، سواء اسمك او بريدك او رسالتك ، ولكن هل تعتقد انها تمر اليهم من غير فلترة؟؟ متأكد ان جوابك سيكون لا، فالموقع لا يضمن ما يقوم بإدخاله المستخدم ، هل هو المطلوب ، او مجرد كلام ليس له معنى ، اليس كذلك صحيحا ؟ فهنا تأتي فائدة تحرير والتحكم بالنصوص ، وسوف نستعرض اليوم دوال كثيره تجعلك تتحكم بالنصوص لكي تقوي برامجك وتجعلها محميه وقويه.

بسم الله الرحمن الرحيم

نتمنى ان تكون الاستفادة ممتازه من هذه الدروس ولا تتردد بطرح اي سؤال على [يريد الموقع](#) او [يريدى الشخصي](#) وسوف يسعدني ان اقوم بالمساعدة ، اذا قمت بأي خطأ او كان هناك خطأ في معلوماتي الرجاء اعلامي بذلك ، فلا تنسى انه جل من لا يسهو . (ان اصبت من الله وان اخطأت فمن نفسي او الشيطان)

متطلبات قبل البدء :

- لا يوجد

اهداف الدرس:

- التحرير والتحكم بالنصوص
- جمع وتفصيل النصوص
- مقارنة النصوص
- مطابقة وبحث وتغيير النصوص

التحرير والتحكم بالنصوص :

ترى كثيرا ان معظم المواقع تجعلك تضع معلومات وتقوم بإرسالها اليهم ، سواء اسمك او بريدك او رسالتك ، ولكن هل تعتقد انها تمر اليهم من غير فلترة؟؟ متأكد ان جوابك سيكون لا، فالموقع لا يضمن ما يقوم بإدخاله المستخدم ، هل هو المطلوب ، او مجرد كلام ليس له معنى ، اليس كذلك صحيحا ؟ فهنا تأتي فائدة تحرير والتحكم بالنصوص ، وسوف نستعرض اليوم دوال كثيرة تجعلك تتحكم بالنصوص لكي تقوي برامجك وتجعلها محمية وقوية.

الدوال chop و ltrim و trim :

تستخدم هذه الدوال لكي نضمن ان المستخدم لي يضع اي فراغات في المدخل ، يمكن ان تقول هذا الشيء غير ضروري ، ولكنه ضروري اذا كنت ستحفظ هذه المعلومة في قواعد البيانات او تريد مقارنة النص ، فالمسافة محسوبة في النصوص ، الداله trim تقوم بإلغاء اي مسافات من بداية ونهاية النص، لاحظ المثال التالي:

```
<?
$name = " Mohammad ";
$name = trim( $name );|
?>
```

عرفت الطريقة الان ؟ بالنسبه للداله ltrim فهي تقوم بنفس عمل trim ولكن تلغي المسافات من الجزء الايسر ، اي من بداية النص ، اما الداله chop فتقوم بإلغاء المسافة من الجزء الايمن ، اي اخر النص

الدالتين printf و sprintf :

تقوم هذه الدالتين بنفس عمل الداله print والفرق بينهما وبين العبارة print انها تقوم بطباعة النص بطريقة معينة، لم تفهم ما اعنيه ؟ لناخذ مثلا ، تخيل ان لديك عدد (2.258982) على سبيل المثال ، وتريد ان تطبع هذا العدد ولكن بالطريقة التاليه (2.25) فسوف تستخدم هذه الدالتين، الاختلاف بين printf و sprintf ان الاولى تقوم بالطباعه ام الثانيه فتقوم بإرجاع النص المعدل. الان لاحظ المثال التالي:

```
$total = 2.25698;
echo " your Total price is ".$total;
echo "<br>";
printf ( "your Total price is %s" , $total );
```

والناتج هو نفسه تماما ، ولاحظ في الداله printf ، ندخل اليها مدخلان ، النص و القيمه المستبدله ، فتقوم بإستبدال %s ب قيمة \$total ، رأيت السهوله ؟ ملاحظه معنى %s هو (استبدل بالنص او القيمه الثانيه المدخله). الان لو اردنا ان نطبع العدد هكذا 2.25 سوف نقوم بالتالي:

```

$total = 2.25698;

echo " your Total price is ".$total;

echo "<br>";

printf ( "your Total price is %.2f" , $total )

```

وناتجنا هو التالي:



```

your Total price is 2.25698
your Total price is 2.26

```

يمكنك ان تدرج اكثر من خاصية تحويل (%) في النص ، لاحظ المثال التالي

```

$total = 2.25698;

$shipping = $total + 150;

echo " your Total price is ".$total;

echo "<br>";

printf ( "your Total price is %.2f and ( with shipping %.2f )" , $total , $shipping );

```

ملاحظه (كل خواص التحويل تبدأ بي علامة % ، ولو احتجت يوما ما الى طباعة هذا الرمز الى المتصفح استخدم الطريقه %%) ، لكي تعرف الخواص الاخرى في التحويل لاحظ المثال الجدول التالي

النوع	المعنى
b	يترجم على شكل عدد صحيح ويطبوع على شكل ثنائي
c	يترجم على شكل عدد صحيح ويطبوع على شكل على حروف
d	يترجم على شكل عدد صحيح ويطبوع على شكل عشري
f	يترجم على شكل عدد عشري (double) ويطبوع على شكل عشري (float)
s	يترجم على شكل نص ويطبوع على شكل نص

الدوال strtoupper و strtolower و ucfirst و ucwords :

الداله strtoupper تقوم بجعل كل الحرووف كبيره (باللغه الانجليزية) ، اي تقوم بتحويل a الى A وهكذا

الداله strtolower تقوم بجعل كل الحروف صغيره (باللغه الانجليزية) اي تقوم بتحويل A الى a وهكذا

الداله ucfirst تقوم بجعل اول حرف من الجملة بالحاله الكبيره

الداله ucwords تقوم بجعل اول حرف من كل كلمه في النص الى الحاله الكبيره

```

$name = 'mohammad alrehaili';

// صغير الى كبير
echo strtoupper( $name );
echo '<br>';
// كبير الى صغير
echo strtolower( $name );
echo '<br>';
// اول حرف من الجملة
echo ucfirst( $name );
echo '<br>';
// اول حرف من كل كلمة في الجملة
echo ucwords( $name );|

```

والناتج هو

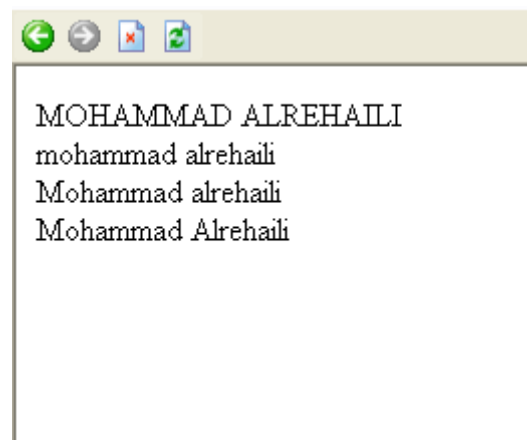

```

MOHAMMAD ALREHAILI
mohammad alrehaili
Mohammad alrehaili
Mohammad Alrehaili

```

جمع وتفصيل النصوص :

في كثير من الاحيان نريد ان نفصل نص عن النص الكلي ، لكي نقارن او نتحكم او اي شيء اخر ، وبعض الاحيان نريد ان نقوم بجمع النصوص مع بعضها البعض وسوف نتعلم الان الطرق لعمل ذلك ،

الدالة explode و implode و join :

تستخدم الدالة explode لفصل النص عن بعضه البعض وتقوم بإرجاع الناتج على شكل مصفوفة ، فلو ان المستخدم ادخل بريده الالكتروني ، ونريد ان نعرف ماهي الشركة التي يستخدمها سوف نقوم بالتالي :

```

$mail = 'mo@arccn.net';

$site = explode( '@' , $mail );

echo ' اسم المستخدم : '.$site[0];
echo '<br>';
echo ' الشركة : '.$site[1];

```

الدالتين implode و join متطابقيه تماما ، فلو اردنا جمع نص مع بعضه البعض سوف نقوم بعمل التالي:

```
$mail[0] = 'mo';  
$mail[1] = 'arccn.net';  
$new_email = implode( '@' , $mail );  
echo $new_email;
```

الداله substr:

تستخدم هذه الداله لتعطيك تحكما في نص جزء من نص اكبر بتحديد البدايه والنهايه وتقوم بإرجاع النص المطلوب، فمثلا لو لديك النص (Hello World) وتريد ان تأخذ كلمة hello فقط ، فسوف تقوم بالتالي:

```
$text = "Hello world";  
$new_string = substr( $text , 0 , 5 );  
echo $new_string;
```

الان لو تلاحظ كيفية عمل الداله فهي كالتالي (قارن الارقام مع الصوره بالاسفل) :

1 - النص المراد ان تأخذ جزءاً منه

2 - مكان البدايه

3 - مكان النهايه

```
$text = "Hello world";  
$new_string = substr( $text , 0 , 5 );  
echo $new_string;
```

نبدأ النصوص دائما من 0 ، وفي مثالنا من 0 الى 5 ، نعني به 0 و 1 و 2 و 3 و 4 ، لاحظ التالي:

Hello world
0 1 2 3 4 5 6 7 8 9 10

لو اردنا الجملة من مكان معين الى النهايه فسوف نضع قيمة البدايه فقط ، لاحظ التالي:

```
$text = "Hello world";  
$new_string = substr( $text , 2 );  
echo $new_string;
```

وسوف ينتج لنا llo world

مقارنة النصوص :

في السابق قلنا اننا لو اردنا ان نقارن سوف نستخدم == او === اليس ذلك صحيحا ؟ هناك طرق اخرى للمقارنه سوف نراها الان ،

الدوال strcmp و strcmp :

هذه الدوال تستخدم لمقارنة النصوص ، فالداله strcmp تقوم بإعطائها نصين وتقوم بمقارنتهما ، اذا كانو متساويين سوف ترجع لك القيمة 0 ، اما اذا كان الاول اكبر من الثاني سوف ترجع رقم اكبر من الصفر واذا كان اصغر سوف ترجع قيمة اقل من الصفر (اي بالسالب) ، وهذه الداله حساسه لحالة الاحرف ، لاحظ التالي:

```
$text1 = "ahmed";
$text2 = "badr";

$result = strcmp( $text1 , $text2 );

echo $result;|
```

الداله strcmp مطابقه للداله strcmp والفرق ان strcmp حساسه لحالة الاحرف

الداله strlen :

تستخدم هذه الداله لمعرفة طول نص معين ، وطريقتها كالتالي:

```
$text1 = "ahmed";

$result = strlen( $text1 );

echo $result;
```

مطابقة وبحث وتغيير النصوص :

دوال البحث عن النصوص strstr و strchr و strrchr و stristr :

الدالتين strstr و strchr متطابقتين تماما و حساسه لحالة الاحرف ، مع ان الثانيه تستخدم للبحث عن الاحرف ولكن الاولى تؤدي نفس العمل ، وهي الافضل والمناسبه دائما ، طريقة هذه الداله كالتالي:

```
$text = "welcome all to arccn website";

$find = "arccn";

$result = strstr( $text , $find );

echo $result;
```

1- النص الكلي

2 - الكلمه المراد البحث عنها

اذا وجدت الداله كلمه مطابقه فسوف تقوم بإرجاع الكلمه ثم باقي الجملة ، وتهمل ما قبل الكلمه التي عثر عليها ، لاحظ ناتج مثالنا بالاعلى



arccn website

بالنسبة للدالة `stristr` فهي مطابقة لـ `strsr` والفرق هو انها غير حساسة لحالة الاحرف، اما الدالة `strrchr` فهي ايضا مطابقة والفرق الوحيد هو انه اذا كانت الكلمة مكرره مرتين في الجمله ، فسوف تقوم بإرجاع النص من اخر مكان تكررت فيه الجمله، على عكس `strstr` فهي تقوم بإرجاع النص من اول مكان تكررت فيه الجمله

دوال تحديد اماكن النص `strpos` و `strpos` :

هذه الدوال مشابهة تقريبا الى `strstr` والفرق ان هذه الدوال تقوم بإرجاع المكان الرقمي للنص ، لاحظ المثال التالي،

```
$text = "hello word";  
  
$result = strpos( $text , "word" );  
  
echo $result;
```

وسوف تقوم هذه الدالة بإرجاع الرقم 6 ، لان الكلمة `world` بدأت من الخانه 6 ، قم بالعد وقارن (:

الدالة `strrpos` سوف تقوم بأرجاع اخر مكان ظهر به النص على عكس `strpos` ، كما تعلمنا في دوال البحث في الاعلى

دالة تغيير النصوص `str_replace` :

تقوم هذه الدالة `str_replace` بإيجاد نص وتغييره ، وهي مفيدة جدا لتتغير السريع ، وطريقتها كالتالي:

```
// الجملة  
$phrase = "سنذهب اليوم الى السوق و البقاله و الخياط";  
// الكلمات التي نريد استبدالها  
$oldwords = array("السوق", "البقاله", "الخياط");  
// الكلمات الجديده بدل المستبدله  
$newwords = array("المسجد", "المدرسه", "البيت");  
// التغيير  
$newphrase = str_replace($oldwords, $newwords, $phrase);  
// اطبع الجملة الجديده  
echo $newphrase;
```

1- الكلمات التي نريد استبدالها

2 - الكلمات الجديده

3 - الجملة

لاحظ انه بالامكان ان نجعل الكلمات الجديده ، والكلمات القديمه ، في مصفوفه كل واحده على حده ، لكي نقوم باستبدال اكثر من كلمه ، ويمكن ايضا من غير مصفوفه ، حيث ان جميع الحالات مسموحه ، واصبحت هكذا من نسخه PHP رقم 4.0.5

سؤال على الدرس :

1 - قم بإنشاء نموذج مراسله بريدية ، فيه اسم المرسل ، البريد ، الرساله ، وقم بوضع بعض تحكمات النصوص (على سبيل المثال البريد لا يكون اقل من 3 احرف ، الرساله لا تحتوي على كلمات غير لائقه)

الدرس القادم :

سوف نتعرف في الدرس القادم على مايسمى (regular expressions)



الدرس العشرون: التعابير القياسيه

التاريخ: 10-5-1426 هـ

الموضوع: تعلم PHP مع ارسن

تدعم لغة PHP نوعان من التعابير القياسيه ، وهي POSIX و PERL ، الاول يكون مدمج مع اللغه تلقائيا ولكن الاخر يحتاج الى ان تقوم بتنصيبه ، لا تقلق فعند استخدامك التنصيب العادي للغة سوف يتم وضع الاثنان معا ، يعتبر النوع الاول اسهل في التعلم والتطبيق من النوع الثاني ، ويتم ترجمته وتشغيله اسرع ، ولكنه ليس آمن كالثاني (:

بسم الله الرحمن الرحيم

نتمنى ان تكون الاستفادة ممتازة من هذه الدروس ولا تتردد بطرح اي سؤال على [يريد الموقع](#) او [يريد](#) [الشخصي](#) وسوف يسعدني ان اقوم بالمساعدة ، اذا قمت بأي خطأ او كان هناك خطأ في معلوماتي الرجاء اعلامي بذلك ، فلا تنسى انه جل من لا يسهو . (ان اصبحت من الله وان اخطأت فمن نفسي او الشيطان)

متطلبات قبل البدء :

- مراجعة الدرس السابع عشر: برمجة الكائنات

اهداف الدرس:

- مقدمه عن التعابير القياسيه (Expressions Regular)
- العثور على النصوص باستخدام التعابير القياسيه
- استبدال النصوص باستخدام التعابير القياسيه
- فصل النصوص باستخدام التعابير القياسيه

مقدمه عن التعبيرات القياسية (Regular Expressions) :

تدعم لغة PHP نوعان من التعبيرات القياسية ، وهي POSIX و PERL ، الاول يكون مدمج مع اللغة تلقائيا ولكن الاخر يحتاج الى ان تقوم بتنصيبه ، لا تقلق فعند استخدامك التنصيب العادي للغة سوف يتم وضع الاثنان معا ، يعتبر النوع الاول اسهل في التعلم والتطبيق من النوع الثاني ، ويتم ترجمته وتشغيله اسرع ، ولكنه ليس امن كالثاني (:). جميع ما تعلمناه في الدرس السابق كان عبارة عن مقارنة نصوص متطابقة او اجزاء من النصوص ولكن ماذا لو احتجنا الى ان نقوم بشيئ اكثر من ذلك ، ، فالتعبيرات القياسية هي مبتغانا ، ، وسوف نعلم بالتعلم عليها والتطبيق عليها.

الاساسيات:

التعبيرات القياسية هي طريقة لوضع او شرح نمط معين مكرر في نص ، فالعبارة (email) تساوي في التعبيرات القياسية (mail) و (ma) و (i). لكن مع استخدام التعبيرات القياسية يمكننا المقارنه بالطرق التاليه ، ، يقع الحرف في اول النص ، الاخر ، الوسط ، وغير ذلك من الطرق التي سنتطرق لها

الاحرف والتصانيف:

لنأخذ امثله لكي نفهم الاحرف والتصانيف ، لو استخدمنا الحرف (.) فهذا يقوم بمطابقة اي حرف اخر غير علامة السطر الجديد (\n) ، فلو قلنا نريد ان نقوم بمطابقة at. فسوف يكون النتاج كالتالي ، cat و mat و sat . لكن هذه الطريقة سوف تقوم ايضا بفرض ان#at نريده مع المقارنه ، لكن هناك حل بأن نقوم بجعل المطلوب فقط احرف بالطريقة التاليه [a-z] ارأيت السهوله ؟ مثلا لو اردنا احرف (vowel) في مجموعه ، سوف نقوم بالتالي [aeiou] ، ويمكن استخدام مدى كما فعلنا قبل قليل [a-z] او اكثر من مدى [a-zA-Z] وهذا معناه اي حرف من a الى z سواء كان في حالته الصغرى او الكبرى (في اللغة الانجليزية) ، ويمكن ايضا ان نخرج مدى من المقارنه كالتالي [^a-z] فهذا يقوم بمقارنة اي حرف غير a الى z فالعلامة ^ اذا وضعت بين الاقواس [] معناها (not) اي (ليس) ، وضحت الفكرة الان ؟ بجانب المدى الذي نقوم بتحديدده ، او نريد مدى معين في بالنا ، هناك مدى معرف سابقا في لغة PHP ، لاحظ الجدول التالي:

المعنى	المدى
كل الارقام	[:alnum:]
كل الاحرف	[:alpha:]
كل الاحرف في النمط الصغير	[:lower:]
كل الاحرف في النمط الكبير	[:upper:]
فراغات و علامة TAP	[:blank:]
علامات الفراغات	[:space:]
كل الاحرف القابله للطباعة	[:print:]
كل الاحرف القابله للطباعة ما عدا المسافات	[:graph:]

التكرار :

في بعض المرات ، تريد ان تقول ان هناك بعض النصوص تكرر اكثر من مره ، يمكنك التعبير هنا بطريقتين في التعبيرات القياسية ، ، الاولى باستخدام الحرف * و معناه ان النمط يمكن تكرار (صفر او اكثر) من مره. والطريقة الاخرى هي الحرف + وهذا معناه ان النمط يمكن ان يتكرر (مره او اكثر)

اجزاء التعبيرات:

مثال على هذه الطريقة لتوضيحها ، *large (very) سوف تقوم بمطابقة التالي: 'large' و 'very large' و 'very very large' وهكذا

عد اجزاء التعابير:

يمكنك تحديد عدد تكرار بعض الاشياء باستخدام الارقام بين الاقواس {} ، يمكنك تحديد مطابقة تماما بالطريقة التالية {4} ومعناه 4 مرات تكرار ، او مدى تكرار {2 , 4} ومعناه من مرتان الى اربع مرات او مدى غير منتهي {2, } ومعناه على الاقل مرتان تكرار ، فلو عملنا التالي {1,3} (very) فسوف يطابق التالي 'very' و 'very very' و 'very very very' .

بداية ونهاية التعابير القياسيه :

الطريقة التي سأعرضها الان سوف تقوم بتعليمك ان تطابق النص اذا كان في البدايه او النهايه وغيرها ، ويمكن ذلك باستخدام الحرف ^ ، (انتبه ، لا تقم بالتعارض مع الطريقة التي بالأعلى) ، هذا الحرف ^ يقوم بالمقارنه في بداية النص والحرف \$ يقوم بالمقارنه في نهاية النص. فلو قلنا bob^ فهذا يطابق bob في بداية النص ، ولو قلنا com\$ فهذا يفارن com في نهاية النص، لو تلاحظ المثال التالي [a-z]^ فهذا معناه ان يطابق اي حرف في النص كل على حده

التفريعات :

لو اردنا ان نطابق العبارات com او edu او net فسوف نستخدم الطريقة التاليه (edu) | (com) | (net)

**(ملاحظه: لو ادرت ان تطابق احدى علامات التعابير مثل \$ او * فيجب ان تضع امامها
العلامه \ ، فلو ادرت ان تطابق العلامه \ فسوف تقوم بالتالي \\)**

العثور على النصوص باستخدام التعابير القياسيه :

هناك نوعان لمطابقة التعابير القياسيه ، وهما ereg و eregi وطريقة عمل الاول كالتالي:

```
ereg( string pattern , string search )  
{  
    do code;  
}
```

هذه الداله تبحث في العبارة (search) عن ما يطابقه بالنمط (pattern) ، لو قلنا ان لدينا نموذج يضع فيه المستخدم بريد الكتروني ونريد ان نتحقق من صحة البريد الالكتروني ، فسوف يكون التعبير القياسي كالتالي:

```
^[a-zA-Z0-9_@+].[a-zA-Z0-9\-\+].*
```

لنقم بشرح كل عبارته على حده :

```
^[a-zA-Z0-9_@+]
```

هذه العبارة تعني ان يبدأ النص على الاقل بحرف واحد او رقم واحد او علامة _ او - او مجموع منهم ثم العلامة @

```
[a-zA-Z0-9\_-]+
```

هذا التعبير يطابق الجزء الاول من العنوان مثلا (yahoo) ثم العلامة . واستخدمنا كما قلنا بالاعلى

```
[a-zA-Z0-9\_-]+$
```

يطابق نهاية البريد الالكتروني مثلا (com)

الان طريقة الاستخدام كالتالي

```
$email = "mo@arccn.net";
$patt = "^[a-zA-Z0-9\_-]+@[a-zA-Z0-9\_-]+\.[a-zA-Z0-9\_-]+$";

if( ereg( $patt , $email ) )
{
    echo "Correct Email";
}
else
{
    echo "Wrong Email";
}
```

الدالة ereg تقوم بنفس العمل ، ولكنها غير حساسه لحالة الاحرف.

استبدال النصوص باستخدام التعابير القياسية:

يمكن استخدام دالة استبدال النصوص ereg_replace او eregi_replace بنفس طريقة استخدام الدالة str_replace التي تعلمناها في الدرس السابق، وكما تعلم الدالة eregi_replace هي نفسها الدالة ereg_replace ولكن غير حساسة لحالة الاحرف

```
ereg_replace( string pattern , string replacement , string search )
{
    do code;
}
```

فصل النصوص باستخدام التعابير القياسية:

دالة اخرى مفيدة في التعابير القياسية وهي split ،، وطريقتها كالتالي

```
array split( string patter , string search )
{
    do code;
}
```

الآن لاحظ المثال التالي:

```
$email = "arccn.sa.jeddah.edu.com";  
$arr = split( '\.', $email );  
while( list( $key , $value ) = each( $arr ) )  
{  
    echo $value;  
    echo "<br>";  
}
```

ونائج المثال هو كالتالي:

```
arccn  
sa  
jeddah  
edu  
com
```

سؤال على الدرس :

1 - قم بالتعديل على تطبيق الدرس السابق ، لكي يضمن التحقق من صحة البريد الالكتروني وان يكون الشركة غير مجانيه على سبيل المثال ، واذا كانت الرساله تحوي على كلمة قطع غيار فيتم ارسالها الى قسم معين وهكذا

الدرس القادم :

سوف نتعرف في الدرس القادم على التاريخ والتحكم به في لغة PHP



الدرس الحادي والعشرون: التاريخ والوقت في PHP

التاريخ: 15-5-1426 هـ الموضوع: تعلم PHP مع ارسن

الوقت والتاريخ من الاشياء المهمة جدا لبناء ويب متكامل ، فالمستخدم يريد معرفة تاريخ اليوم ، تاريخ نشر المقال ، او الخبر وغيرها ، ، ويمكن انه يريد ان يعرف وقت كتابة المقال ، ليس هذا فقط ، فصاحب الويب يريد معرفة تاريخ تسجيل مستخدم معين او تاريخ دخوله وتاريخ ارساله رساله الى الموقع، كل هذه الاشياء تجعل التاريخ مهم جدا لنا في بناء الويب. والتاريخ والوقت في لغة PHP سهل جدا ، مجرد دوال نقوم باستخدامها بطريقه صحيحة ونحصل على الناتج المراد. لنتابع الطريقه معا (:

بسم الله الرحمن الرحيم

نتمنى ان تكون الاستفادة ممتازة من هذه الدروس ولا تتردد بطرح اي سؤال على [يريد الموقع](#) او [يريدى الشخصي](#) وسوف يسعدني ان اقوم بالمساعدة ، اذا قمت بأي خطأ او كان هناك خطأ في معلوماتي الرجاء اعلامي بذلك ، فلا تنسى انه جل من لا يسهو . (ان اصبت من الله وان اخطأت فمن نفسي او الشيطان)

متطلبات قبل البدء :

- مراجعة الدرس السابع عشر: برمجة الكائنات

اهداف الدرس:

- لماذا التاريخ والوقت ؟
- ايجاد وطباعة التاريخ والوقت

لماذا التاريخ والوقت ؟ :

الوقت والتاريخ من الاشياء المهمة جدا لبناء ويب متكامل ، فالمستخدم يريد معرفة تاريخ اليوم ، تاريخ نشر المقال ، او الخبر وغيرها ، ، ويمكن انه يريد ان يعرف وقت كتابة المقال ، ليس هذا فقط ، فصاحب الويب يريد معرفة تاريخ تسجيل مستخدم معين او تاريخ دخوله وتاريخ ارساله رساله الى الموقع، كل هذه الاشياء تجعل التاريخ مهم جدا لنا في بناء الويب. والتاريخ والوقت في لغة PHP سهل جدا ، مجرد دوال نقوم باستخدامها بطريقه صحيحة ونحصل على الناتج المراد. لنتابع الطريقه معا (:

ايجاد وطباعة التاريخ والوقت :

لكي نقوم بطباعة التاريخ والوقت وايجاده وتنسيقه نستخدم الداله date() وهذه الداله عملها سهل جدا ، تأخذ قيمتين واحد اساسي وواحد افتراضي ، ، لاحظ التالي:

```
date( string format );
```

فلو اردنا طباعة تاريخ اليوم ، سوف نقوم بالتالي:

```
echo date( 'jS F Y' );|
```

وسوف يكون الناتج هو التالي:

21st June 2005

الآن تابع مع الجدول التالي لنرى ماهي الرموز المستخدمة لانشاء التاريخ والوقت بأشياء مختلفه:

الرمز	المعنى	مثال
a	الوقت صباحا او مساءنا	am , pm
A	الوقت صباحا او مساءنا	AM , PM
d	اليوم في الشهر على شكل ارقام من خانتين ، الخانه الاولى صفر	من 01 الى 31
D	اليوم في الشهر , ثلاث خانات مختصر ، على شكل حروف	من mon الى sun
F	الشهر في السنه , مكتوب كاملا	September
g	الساعه في اليوم على مدى 12 ساعه	من 1 الى 12
G	الساعه في اليوم على مدى 24 ساعه	من 0 الى 23
h	الساعه في اليوم على مدى 12 ساعه	من 01 الى 12
H	الساعه في اليوم على مدى 24 ساعه	من 00 الى 23
i	الدقائق في الساعه	من 00 الى 59
I	نهار او مساء	نهار 1 ، مساء 0
j	اليوم في الشهر على شكل ارقام من غير صفر	من 1 الى 31
l	اليوم في الشهر , مكتوب كاملا على شكل حروف	Monday
L	السنه الكبيسه	كبيسه 1 ، غير كبيسه 0
m	الشهر في السنه , على شكل خانتان بدأ من الصفر	من 01 الى 12
M	الشهر في السنه على شكل ثلاث خانات ، حروف	Jan
n	الشهر في السنه , على شكل خانتان ، لا يبدأ بالصفر	من 1 الى 12
s	الثواني في الدقيقه على شكل خانتان بدأ من الصفر	من 00 الى 59
S	الاختصارات للاحرف	TH , ST , ND
t	مجموع الايام في الشهر	من 28 الى 31
U	مجموع عدد الثواني من تاريخ 1970 المسمى بي UNIX TIME STAMP	
w	اليوم في الاسبوع على شكل ارقام	Sunday => 0 , Saturday => 6
y	السنه على شكل رقم من خانتان	99 , 98 , 05
Y	السنه على شكل رقم من اربع خانات	2000 , 2005
z	اليوم في السنه على شكل ارقام	من 0 الى 365

التعامل مع Unix time stamp :

المدخل الثاني للدالة date() هو ثواني UNIX TIME STAMP ومعنى هذا : عدد الثواني من تاريخ اول يوم في سنة 1970 وتعتبر هذه الطريقة القياسية للتاريخ والوقت في لغات البرمجه وغيرها. اذا اردت تحويل التاريخ من الوضع العادي الى وضع UNIX TIME STAMP سوف تقوم باستخدام الداله mktime() وطريقتها كالتالي:

mktime(int hour , int minute , int second , int month , int year)

ويجب عليك ملاحظة الترتيب هنا ، لان اي غلط في الترتيب سوف يؤدي الى تاريخ و وقت خاطئ ، لو تركت الداله من غير اي مدخل فسوف يرجع لك الوقت الحالي على شكل UNIX TIME STAMP. لاحظ التالي :

```

1 <?
2     $time = mktime ();
3
4     echo $time;|
5 ?>
6

```

الدالة getDate() و كيفية استخدامها :

تستخدم هذه الداله على عكس سابقتها ، فتقوم بإعطائها التاريخ على شكل UNIX TIME STAMP وتقوم بإرجاعه على شكل عادي ، هذه الداله تقوم بإرجاع التاريخ على شكل مصفوفه حرفيه. لاحظ التالي:

array getDate(int unix time stamp);

المفتاح (key) لهذه المصفوفه في الجدول التالي:

value	key
الثواني , ارقام	seconds
الدقائق , ارقام	minutes
الساعات , ارقام	hours
اليوم في الشهر , ارقام	mday
اليوم في الاسبوع ، ارقام	wday
الشهر , ارقام	mon
السنه , ارقام	year
اليوم في السنه , ارقام	yday
اليوم في الاسبوع ، على شكل نص كامل	weekday
الشهر ، على شكل نص كامل	month

سؤال على الدرس :

1 - قم بإنشاء برنامج مصغر يقوم بحساب التاريخ ، ويظهر الايام باللغه العربية ، مثل (سبت ، احد ، اثنين) وغيرها .. **مساعدته : (استخدم العبارة الشرطيه IF)**

الدرس القادم :

سوف نتعرف في الدرس القادم على جميع ما يتعلق بقواعد البيانات MySQL وطريقة ربط لغة PHP مع قواعد البيانات.



الدرس الثاني والعشرون: مقدمه عن قواعد البيانات

التاريخ: 21-5-1426 هـ

الموضوع: تعلم PHP مع ارسن

قواعد البيانات بحر كبير ، كل ما تراه من الانظمة الحاليه والمتطورة، اساس نجاحها قواعد البيانات ولكن تتسائل ماهي قواعد البيانات ؟ قواعد البيانات عباره عن قاعدة بها جداول توجد بها المعلومات الي تقوم بتخزينها ، غير واضح صحيح ؟ انظر حولك في البيت، هل يوجد لديك مكتب، اعتبره قاعدة البيانات، في هذا المكتب يوجد ادراج تضع بها اوراقك واشياء الشخصيه، درج للاقلام ، درج للكتب ، و درج للاوراق وهذه هي اماكن التخزين في قاعدة البيانات وماتسمى بي الجداول.

بسم الله الرحمن الرحيم

نتمنى ان تكون الاستفادة ممتازه من هذه الدروس ولا تتردد بطرح اي سؤال على [بريد الموقع](#) او [بريدي الشخصي](#) وسوف يسعدني ان اقوم بالمساعدة ، اذا قمت بأي خطأ او كان هناك خطأ في معلوماتي الرجاء اعلامي بذلك ، فلا تنسى انه جل من لا يسهو . (ان اصبحت من الله وان اخطأت فمن نفسي او الشيطان)

متطلبات قبل البدء :

- لا يوجد

اهداف الدرس:

- مقدمه عن قواعد البيانات
- قواعد البيانات مقابل نظام الملفات
- لماذا قواعد البيانات
- قاعدة البيانات MySQL
- معرفات قواعد البيانات
- انواع الاعمده في قواعد البيانات
- امثله على قواعد البيانات
- العلاقات في قواعد البيانات
- طرق ربط العلاقات في قواعد البيانات
- تصميم قاعدة بيانات

ملاحظه عن درس اليوم: هذه مقدمه عن قواعد البيانات ومختصره ، وسوف يتم الشرح بالكامل في قسم خاص عن قواعد البيانات مستقبلا

مقدمه عن قواعد البيانات :

قواعد البيانات بحر كبير ، كل ما تراه من الانظمه الحاليه والمتطوره، اساس نجاحها قواعد البيانات ولكن تتسائل ماهي قواعد البيانات ؟ قواعد البيانات عباره عن قاعدة بها جداول توجد بها المعلومات الي تقوم بتخزينها ، غير واضح صحيح ؟ انظر حولك في البيت، هل يوجد لديك مكتب، اعتبره قاعدة البيانات، في هذا المكتب يوجد ادراج تضع بها اوراقك واشياء الشخصيه، درج للاقلام ، درج للكتب ، و درج للاوراق وهذه هي اماكن التخزين في قاعدة البيانات وماتسمى بي الجداول.

قواعد البيانات مقابل نظام الملفات :

لو تسألت لماذا نستخدم قواعد البيانات ؟ لماذا لا نستخدم ملف ونضع فيه معلوماتنا، الاجابه بسيطه. طرق التخزين ، المساحه ، سهوله الاستعلام

طرق التخزين :

في الملفات نقوم بالتخزين بطريقه صعبه ، فلو قلنا كل سطر يحوي على معلومات مستخدم لدينا بالموقع ، وفي هذا السطر فواصل تفصل كل معلومه على حده مثل (الاسم ، العمر ، كلمة المرور) تخيل معي كيف ستقوم بقراءة هذا الملف وماهي الطريقه التي ستستخرج بها المعلومات ، طريقه طويله لتقوم بعمل هذا كله ولكن مع قواعد البيانات فهي سهله جدا ، فقط تقوم بتعيين نوع الحقل الذي تريده وتضع به القيم وهي تقوم بعمل الباقي من ترتيب ومن استخراج ومن وضع كل قيمه لوحدها وغيرها من الشروط مثل عدم التكرار.

المساحه :

تخيل موقع الياهو الذي يملك اكثر من مليون مستخدم ، كم ملف سوف يقوم باستيعاب جميع هؤلاء المستخدمين ؟ وكم سوف تكون احجام الملفات ؟ هل هو شيء منطقي ؟ غير ان استخراج معلومه ما سوف يكون بطيئ جدا فهو غير منطقي اساسا، لكن مع قواعد البيانات فهو مسهل بطريقه ممتازه، مرتب بطريقه جيده، ولا ياخذ حيزا كبيرا مثل الملفات ، وعند القراء يكون اسرع.

سهوله الاستعلام :

لو نرجع الى مثالنا ، الملف الذي يحوي على اسماء المسجلين بالموقع ، تخيل انهم 1000 مستخدم ، كل مستخدم في سطر بالملف، لو اردت ان تقارن الاسم في الملف بالاسم الذي ادخله المستخدم فسوف تحتاج الى تقوم بقراء الملف كاملا اي 1000 سطر، لكي تقوم بايجاد المعلومه المطلوبه ، سوف تقول ماذا لو كان المستخدم في اول الملف ، اذن ماذا لو كان في اخر الملف وكان رقم 1000 ؟ اعتقد ان الصوره وضحت. لكن مع قواعد البيانات فالاستعلام سهل جدا عن طريق اللغه المسماه SQL ، فهي لغه منطقيه جدا وطريقته سهله جدا فمجرد ان تقول اختر من الجدول (مستخدمين) القيمه التي تساوي (اسم المستخدم المدخل) فقط ، وسوف يقوم الاستعلام بأخبارك هل يوجد اسم المستخدم ام لا .

لماذا قواعد البيانات :

اعتقد ان الكلام الذي قرأته بالاعلى اقنعتك ان نظام قواعد البيانات افضل بكثير واخبرك لماذا نحتاج الى قواعد البيانات، ولكن ذلك لا يعني اننا لو اردنا عمل شيء بسيط جدا ان نستعمل نظام قواعد البيانات، بل سيكون كافيا نظام الملفات ولكن في حالات نادره ، ولا اظن ان هناك احد يستخدم نظام الملفات الى الان. من خصائص قواعد البيانات التالي:

١. السرعة
٢. السهولة
٣. التنظيم
٤. تقليل التكرار
٥. تقليل المعلومات الغير مفيده

وغيرها الكثير التي لا حصر لها ، ويمكن ان تذهب الى Google وان تكتب في محرك البحث why to use database ، وسوف تحصل على المعلومات الكافية التي تحتاجها.

قاعدة البيانات MySQL:

هناك كثير من قواعد البيانات موجوده الان ، ويمكن انك قرأت عنها في الدرس الاول الذي يتكلم عن لغة PHP . ولكن لو لاحظت ان اغلب مبرمجين PHP يستخدمون هذه القاعده لخصائصها ، فهي مجانيه ، مفتوحة المصدر ، سريعه ، سهله. ولكن احد عيوبها انها لا تدعم العلاقات الا بطريقه معينه. وسوف نتكلم عن العلاقات في اخر الدرس.

معرفة قواعد البيانات:

لدينا 3 معرفات في قواعد البيانات وهي : قاعدة البيانات ، الجدول ، العمود

قاعدة البيانات :

وهي المحتوى (الحقيقه) التي يكون بها جميع معلوماتنا ، ويمكنك انشاء اكثر من قاعدة بيانات

الجدول :

كل حقيقه لديها حافظات (جيب) واحد للاقلام ، وواحد للاوراق وواحد للكتب ،، وهذه ما اعنيه بالجدول

العمود :

العمود هنا تخيله كأنه التفرعات لحافظات ، فحافظات الاقلام (جيب الاقلام) يحتوي على اربع خانات لحفظ الاقلام واكثر ، قلم احمر وقلم اخضر وقلم ازرق وقلم اسود

انواع الاعمده في قواعد البيانات :

الانواع الرقميه :

- TINYINT •
- SMALLINT •
- MEDIUMINT •
- INT •
- INTEGER •
- BIGINT •

الانواع العشريه :

- FLOAT •
- DOUBLE •

- REAL •
- DECIMAL •
- NUMERIC •

الوقت والتاريخ :

- DATE •
- TIME •
- DATETIME •
- TIMESTAMP •
- YEAR •

النصوص العاديه :

- CHAR •
- VARCHAR •

الكتابات و (BLOB) :

- TINYBLOB •
- TINYTEXT •
- BLOB •
- TEXT •
- MEDIUMBLOB •
- MEDIUMTEXT •
- LONGBLOB •
- LONGTEXT •

الخيارات والتعدديه:

- ENUM •
- SET •

امثله على قواعد البيانات:

جدول يقوم بتخزين معلومات المستخدمين:

Users

userID	userName	userAddress	userPhone
1	Mohammad	Alrehali	5698547
2	Salem	Alqhtani	6546548
15	Ali	Al-Ali	46545

جدول يقوم بتخزين معلومات الكتب الي تباع:

BOOKS

ISBN	Author	Title	Price
125-695-5	Mohammad	PHP	150.99
1258-95-5	Salem	JAVA	300.25
11-22-236	Ali	ASP	100.23

العلاقات في قواعد البيانات :

من اهم الاشياء التي يجب ان نراعيها في قواعد البيانات هي عدم التكرار ، اي نجعل كل شي فريد من نوعه ، لن نستطيع شرح هذا كله الان ، ولكن سوف اتكلم عن العلاقات في قواعد البيانات بشكل مختصر ، لدينا ثلاث انواع من العلاقات :

العلاقة المسماه بي 1:1 او واحد لواحد (One : One)

لنأخذ مثال على هذه العلاقة ، تخيل ان لدينا متجر ، وفي هذا المتجر يوجد عامل واحد فقط، فالعلاقة تكون ان الموظف ينتمي الى متجر واحد و المتجر يحوي على موظف واحد فقط لاحظ الصورة التاليه:

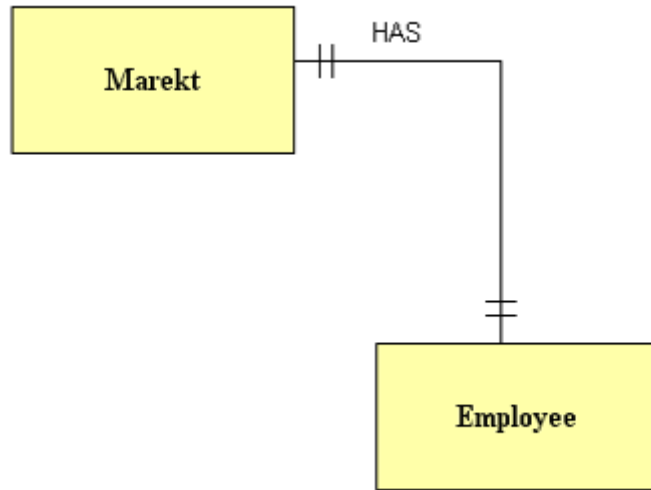

العلاقة المسماه بي 1:M او واحد لكثير (One : Many)

تخيل ان لدينا رسام ، هذا الرسام يقوم برسم عدة لوحات ، ولكن كل لوحة من عمل رسام واحد فقط لاحظ الصورة التاليه :

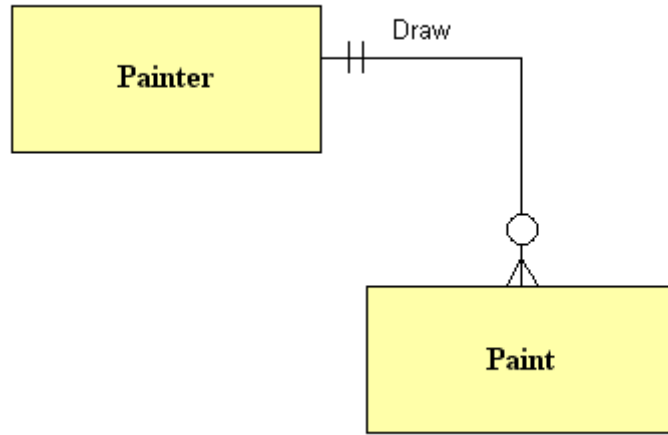

العلاقة المسماه بي N:M او كثير لكثير (Many : Many)

لو لدينا طلاب ولدينا مواد ، فكل طالب يمكنه ان يأخذ ماده او اكثر ، وكل ماده يمكن ان يأخذها اكثر من طالب اليس ذلك صحيحا ؟ ولكن هذه العلاقة ليست جيدة لانها لن تحل مشكلة التكرار ، ولكن نقوم بحلها عن طريق شي يسمى (Bridge Entity) او (الجسر) لاحظ الصورتين التاليه:

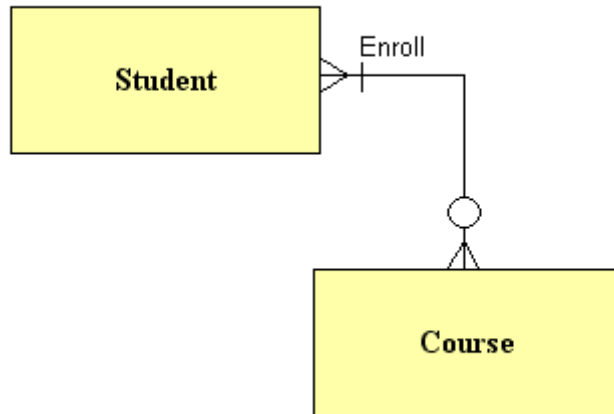

ولكي نقوم بحل هذه العلاقة او ايجاد طريقه اخرى لها نستخدم الجسر مثل الصوره التاليه:

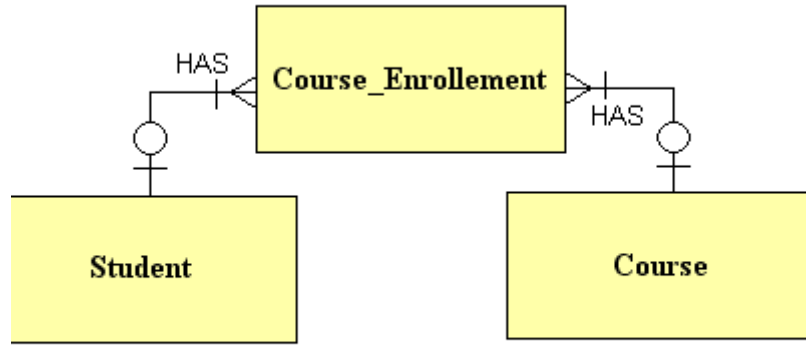

رق ربط العلاقات في قواعد البيانات :

كل جدول نقوم بإنشاءه يجب ان نجعل له ما يسمى المفتاح الرئيسي (PRIMARY KEY) وهذا المفتاح لا يتم تكراره في الجدول ، حيث ان كل مستخدم لديه رقم رئيسي نعرفه به ، ونحدد به اسمه ومعلوماته الاخرى ولكي نقوم بربطه في علاقة ، في الجدول المربوط به نجعل هذه القيمة على شكل مفتاح اجنبي (FOREIGN KEY) لاحظ معي الصورة التاليه :

CUSTOMERS

CustomerID	Name	Address	City
1	Julie Smith	25 Oak Street	Airport West
2	Alan Wong	1/47 Haines Avenue	Box Hill
3	Michelle Arthur	357 North Road	Yarraville

ORDERS

OrderID	CustomerID	Amount	Date
1	3	27.50	02-Apr-2000
2	1	12.99	15-Apr-2000
3	2	74.00	19-Apr-2000
4	4	6.99	01-May-2000

لاحظ ان العمود CustomerID في جدول CUSTOMERS هو مفتاح رئيسي ولا يمكن تكراره ، ولكنه في جدول ORDERS على شكل (FOREIGN KEY) ويمكن تكراره ، لان عدة طلبات يمكن عملها عن طريق مستخدم واحد ، ولكن كل طلب مربوط بمستخدم واحد فقط.

تصميم قاعدة بيانات:

في تصميم قاعدة البيانات يجب علينا ان نقوم بأشياء كثيرة ، اولها ان نقوم بتحليل ومعرفة ماذا نريد من هذه القاعدة ، كيفية عملها ، كيفية ترتيب المعلومات المفيدة لنا بالقاعدة ، ويجب ان نقوم برسم القاعدة على الورق اولاً لكي نستنتج هل منطقنا صحيح في تصميم هذه القاعدة ام لا. ويجب ان نحل مشكلة التكرار ، فتخيل لو لدينا جدول يحتوي على معلومات العميل ومعلومات الموظف الذي قام بخدمته ، في كل مره ندرج مستخدم يجب ان ندرج العميل مره اخرى ولو قام العميل بتغيير اسمه او رقمه ، فسنحتاج الى تغيير كل الصفوف التي يوجد بها هذا العميل ، ولكن لو جعلنا العميل في جدول

والموظف في جدول ، فسيكون لكل عميل صف واحد في جدول العملاء ولكل موظف صف واحد في جدول الموظفين ثم نربطهما ببعض. فلو غير عميل رقم هاتفه سوف نقوم بالتعديل مره واحده فقط.

سؤال على الدرس :

1 - قم قراءة مواضيع عن قواعد البيانات بشكل اكبر تفصيلا ، لكي تفهم هذا الدرس جيدا لانه مختصر جدا جدا

الدرس القادم :

سوف نتعرف في الدرس القادم على جميع ما يتعلق بقواعد البيانات MySQL وطريقة ربط لغة PHP مع قواعد البيانات.



الدرس الثالث والعشرون: دوال التحكم في قواعد البيانات

التاريخ: 24-5-1426 هـ

الموضوع: تعلم PHP مع ارسن

سنتعرف في درس اليوم على دوال التحكم في قواعد البيانات MySQL ، كيفية انشاء قواعد البيانات ، كيفية الاتصال والاستعلام بها ، بدأ من فتح قناة اتصال بين PHP و MySQL نهاية بخلق هذا الاتصال. وسنعرف ايضا كيف نقوم بعرض البيانات من قواعد البيانات عن طريق الدالة

بسم الله الرحمن الرحيم

نتمنى ان تكون الاستفادة ممتازة من هذه الدروس ولا تتردد بطرح اي سؤال على [يريد الموقع](#) او [يريد الشخصي](#) وسوف يسعدني ان اقوم بالمساعدة ، اذا قمت بأي خطأ او كان هناك خطأ في معلوماتي الرجاء اعلامي بذلك ، فلا تنسى انه جل من لا يسهو . (ان اصبحت من الله وان اخطأت فمن نفسي او الشيطان)

متطلبات قبل البدء :

- لا يوجد

اهداف الدرس:

- كيفية التحكم في قاعدة البيانات
- انشاء قاعدة بيانات
- انشاء جداول في قاعدة البيانات
- انشاء الاعمده في قواعد البيانات
- اوامر الاستعلام في قواعد البيانات
- دوال PHP للتحكم في قواعد البيانات

كيفية التحكم في قاعدة البيانات :

لو قمت بدراسه الدرس الاول او الثاني من دروسي، واتعبت طريقة تنصيب لغة PHP الموجوده هنا، فسوف يسهل عليك الدرس، قم بتشغيل السيرفر الشخصي الان واذهب الى المتصفح واكتب التالي:

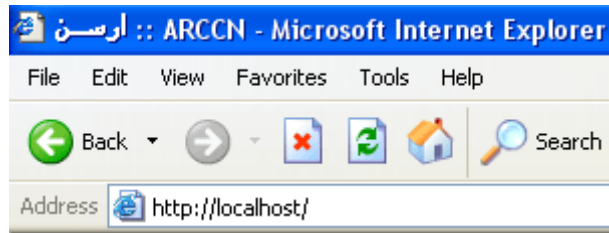

بعد ان تفتح الصفحه التي تخبرك ان السيرفر الشخصي يعمل بشكل صحيح، قم الان بالضغط على الرابط التالي:



سترى الان صفحه، شبيه بالصوره التاليه، وهي برنامج PHP MY ADMIN وهو برنامج يتحكم في قاعدة البيانات ويسهل لك عملية الانشاء والحذف وغيرها :

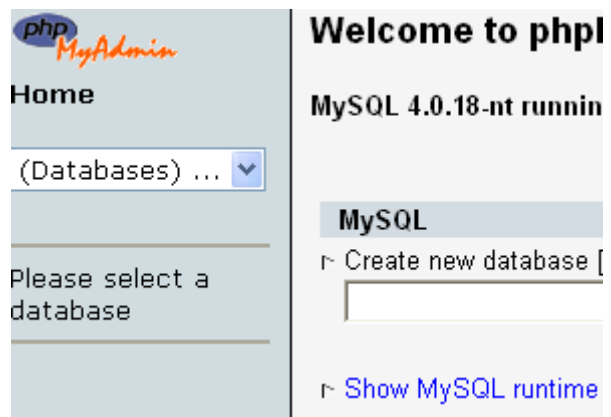

لنبدأ الان خطوه بخطوه الى هدف درسنا لهذا اليوم.

انشاء قاعدة بيانات :

لنقم بإنشاء قاعدة بيانات اسمها info ، الان اتبع التالي:

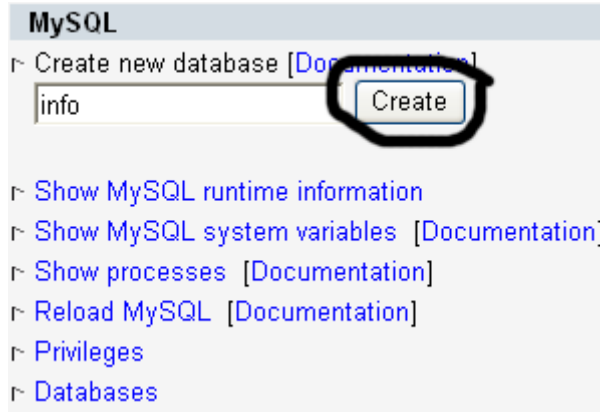

انشاء جداول في قاعدة البيانات :

ثم اضغط على الزر create وسوف تنقل الى الصفحة التاليه:

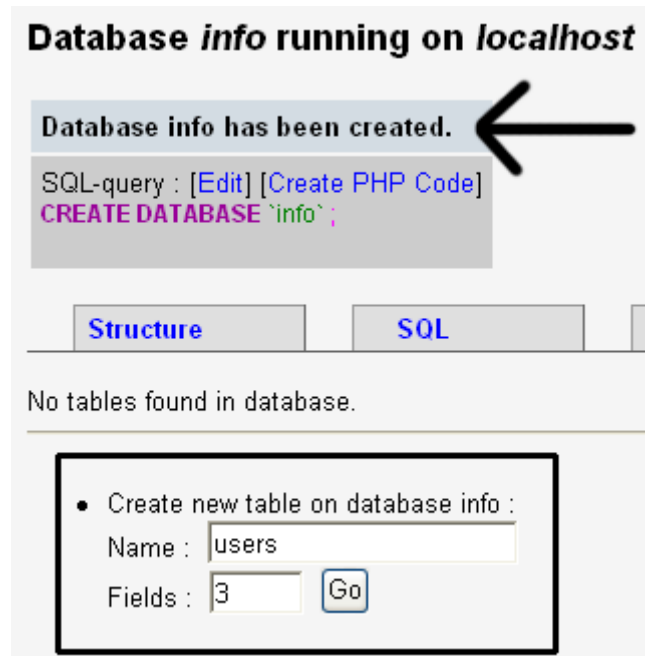

Field	Type [Documentation]	Length/Values	Attributes	Null	Default**	Extra	Primary
user_id	INT		UNSIGNED	not null		auto_increment	<input checked="" type="radio"/>
user_name	VARCHAR	20		not null			<input type="radio"/>
user_email	VARCHAR	50		not null			<input type="radio"/>

لاحظ ان اول حقل نجعل له الخصائص التاليه unsigned اي لا يمكن ان يحتوي على عدد اقل من الصفر او سالب ، ، auto increment اي يزيد لكل عضو يضاف جديد تلقائيا ويولد له رقم مستخدم فريد من نوعه ، واخيرا الخاصيه Primary اي يكون مفاتيح رئيسي PRIMARY KEY

الحقلين الاخيرين ، نجعل لهما طول الاول 20 ، لنقل ان اسم المستخدم لن يزيد عن 20 حرف وبريده الالكتروني عن 50 حرف واخيرا نقوم بعمل التالي والنقر على save لاحظ الصوره:

Table comments :

Table type : MyISAM

وإذا تم العمل بنجاح ، سوف ترى الصفحة التاليه :

Table users has been created.

SQL-query : [Edit] [Create PHP Code]

```
CREATE TABLE `users` (
  `user_id` INT UNSIGNED NOT NULL AUTO_INCREMENT ,
  `user_name` VARCHAR( 20 ) NOT NULL ,
  `user_email` VARCHAR( 50 ) NOT NULL ,
  PRIMARY KEY ( `user_id` )
) TYPE = MYISAM COMMENT = 'store user info';
```

Structure Browse SQL Search

store user info

	Field	Type	Attributes	Null	Default	
<input type="checkbox"/>	user_id	int(10)	UNSIGNED	No		auto
<input type="checkbox"/>	user_name	varchar(20)		No		
<input type="checkbox"/>	user_email	varchar(50)		No		

Check All / Uncheck All With selected:

Indexes : [Documentation]

Keyname	Type	Cardinality	Action	Field	Sp:
PRIMARY	PRIMARY	0		user_id	Da

لاحظ ان الحقل user_id تحته خط وذلك يعني انه من النوع PRIMARY KEY

اوامر الاستعلام في قواعد البيانات :

سوف نمر الان على طريقة الاستعلام بلغة SQL وهي بسيطة جدا، وسوف تكون مختصره لنرى مع بعضنا البعض الان :

الامر INSERT :

ونعني به الاضافه وهو كالتالي:

```
$sql = "INSERT INTO table_name ( v1 , v2 )  
VALUES ( 'va1' , 'va2' ) ";
```

المربع الاول نعني به اسم الجدول ، والمربع الثاني اسماء الاعمده الي نريد الادراج بها ، ولو كان العمود حقل يتم ازادته تلقائيا (increment auto) فلا نحتاج ان نضع له قيمه فقط نقوم بوضع علامة التنصيص "

: الامر SELECT

هذا الامر يعني الاختيار (اي نستعلم عن معلومات معينه في قواعد البيانات) وهو كالتالي:

```
$sql = " SELECT * FROM table_name ";|
```

نعني بالعبارة * اي كل شي ، ولو اردنا اختيار صف يحوي قيمه معينه نريد مطابقتها سوف نقوم بالتالي:

```
$sql = " SELECT * FROM table_name WHERE col_1 = 'col_value' ";|
```

: الامر DELETE

نعني بهذا الامر المسح ، اذا اردنا ان نقوم بمسح صف (ليس عمود وانما صف) فسوف نستخدم هذه العبارة كالتالي:

```
$sql = " DELETE FROM table_name WHERE col_name = 'value' ";
```

يوجد هناك اوامر اخرى كثيره ولمعرفة المزيد عنها الرجاء زيارة العنوان التالي <http://www.mysql.com>

دوال PHP للتحكم في قواعد البيانات :

سأقوم الان بعرض اوامر قواعد البيانات في لغة PHP كل على حدة وبالترتيب ، بدأ من الاتصال نهاية بعرض المعلومات ، لنبدأ بالاولى

: الاتصال بقاعدة البيانات (الداله mysql_connect و mysql_pconnect) :

تقوم هذه الدوال بالاتصال الى قاعدة البيانات ومدخلاتها ثلاث اشياء ، اسم الخادم ، اسم المستخدم لقاعدة البيانات ، كلمة المرور لقاعدة البيانات بالترتيب ، لاحظ التالي:

```
$conn = mysql_connect( 'localhost' , 'root' , '' );
```

بالنسيه للداله mysql_pconnect فهي تقوم بنفس العمل ولكن الاتصال بها لا ينقطع بإنهاء الاستعلام ، وانما يبقى السكرت متصلا بقاعدة البيانات

: اختيار قاعدة البيانات (الداله mysql_select_db) :

تقوم هذه الداله باختيار قاعدة البيانات التي تريد العمل عليها ، المدخل الاول اسم قاعدة البيانات والمدخل الثاني هو حلقة الاتصال بقاعدة البيانات ، وهي تعمل بالشكل التالي:

```
$conn = mysql_connect('localhost','root','');  
$db = mysql_select_db('arccn', $conn);
```

لاحظ انك لو استخدمت الداله mysql_pconnect فلن تحتاج الى ادخل حلقة الاتصال، لان الداله ستبقى متصله

ارسال الاستعلام (الداله mysql_query) :

هذه الداله الجميله تساعدك على ارسال استعلام الى قاعدة البيانات ، مدخلها الاول الاستعلام المطلوب والمدخل الثاني حلقة الاتصال ، لاحظ التالي:

```
$conn = mysql_connect('localhost','root','');  
$db = mysql_select_db('arccn', $conn);  
$sql = "SELECT * FROM arccn";  
$result = mysql_query($sql, $conn);
```

استقبال الاستعلام وطباعته (الداله mysql_fetch_array و الداله mysql_num_rows) :

الداله mysql_num_rows تقوم بأخبارك كم صف تم ارجاعه من الداله mysql_query ، لاحظ المثال التالي:

```
$conn = mysql_connect('localhost','root','');  
$db = mysql_select_db('arccn', $conn);  
$sql = "SELECT * FROM arccn";  
$result = mysql_query($sql, $conn);  
$number = mysql_num_rows($result);
```

الان لو اردنا ان نقوم بعرض النتائج فسوف نقوم باستخدام الداله mysql_fetch_array وهذه الداله تعطيهنا ناتج الاستعلام من الداله mysql_query وهي تقوم بطباعته عن طريق اي داله تكرر ، وتقوم الداله بإرجاع الناتج على شكل مصفوفه حرفيه ، مفتاحها (key) هو اسم العمود في قاعدة البيانات و القيمه (value) هو ما يقابل هذا العمود ، لاحظ المثال التالي:

```

$conn = mysql_connect('localhost','root','');
$db = mysql_select_db( 'arccn' , $conn );
$sql = "SELECT * FROM arccn";
$result = mysql_query( $sql , $conn );
$number = mysql_num_rows( $result );
while( $row = mysql_fetch_array($result) )
{
    echo $row['user_id'];
    echo '<br>';
    echo $row['user_name'];
    echo '<br>';
}

```

قطع الاتصال من قاعدة البيانات (الداله mysql_close) :

إذا كنت تستخدم الداله mysql_connect فلا يتحتم عليك افعال الاتصال وليس هو ضروري فسيتم اغلاقه عند الانتهاء من تنفيذ البرنامج ، ولكن الداله mysql_pconnect فيحتاج ان تقوم بإلغاء الاتصال لانه الافضل (:

```

$conn = mysql_connect('localhost','root','');
$db = mysql_select_db( 'arccn' , $conn );
$sql = "SELECT * FROM arccn";
$result = mysql_query( $sql , $conn );
$number = mysql_num_rows( $result );
while( $row = mysql_fetch_array($result) )
{
    echo $row['user_id'];
    echo '<br>';
    echo $row['user_name'];
    echo '<br>';
}
$close = mysql_close( $conn );

```

معرفة الخطا من قاعدة البيانات (الداله mysql_error) :

تقوم هذه الداله بإعطائك رقم الخطأ اذا لم يتم عمل دوال MySQL بشكل صحيح وهي مفيدة دائما ، لذا انصح باستعمالها ، لاحظ التالي:

```
$conn = mysql_connect('localhost','root','');  
if( !$conn )  
{  
    echo mysql_error($conn);  
}
```

سؤال على الدرس :

1 - قم بإنشاء عدد من قواعد البيانات وحاول ان تستكشف في MySQL وحاول ان تتعود على طريقة استخدام SQL

الدرس القادم :

سوف نقوم في الدرس القادم بعمل مثال تطبيقي متكامل على جميع ما سبق تعلمه اضافة اليه التاريخ وقواعد البيانات.



الدرس الرابع والعشرون: برنامج الدروس الجزء الاول

التاريخ: 6-6-1426 هـ

الموضوع: تعلم PHP مع ارسن

سوف يكون درسنا اليوم تطبيق متكامل من (أ - ي) واتمنى ان لا اظيل او لا تصعب اي نقطه على اي متعلم مع ارسن (:). فكرة برنامجنا هو ان المستخدم يقوم بالتسجيل وبعد ذلك يمكنه اضافة الدروس ، وكل درس ينتمى الى قسم معين ، واذا كان المستخدم هو صاحب الموقع فيمكنه اضافة قسم لكي تنتمي الدروس اليها.

بسم الله الرحمن الرحيم

نتمنى ان تكون الاستفادة ممتازة من هذه الدروس ولا تتردد بطرح اي سؤال على [يريد الموقع](#) او [يريد الشخصي](#) وسوف يسعدني ان اقوم بالمساعدة ، اذا قمت بأي خطأ او كان هناك خطأ في معلوماتي الرجاء اعلامي بذلك ، فلا تنسى انه جل من لا يسهو . (ان اصبحت من الله وان اخطأت فمن نفسي او الشيطان)

متطلبات قبل البدء :

- مراجعة جميع الدروس السابقه

اهداف الدرس:

- فكرة عمل البرنامج
- تصميم قاعدة البيانات
- العلاقات
- انواع الاعمده في الجداول
- كيفية عمل الموقع
- الداله addslashes و stripslashes
- الداله md5
- الشكل النهائي لقاعدة البيانات

فكرة عمل البرنامج :

سوف يكون درسنا اليوم تطبيق متكامل من (أ - ي) واثمنى ان لا اطيل او لا تصعب اي نقطه على اي متعلم مع ارسن (:). فكرة برنامجنا هو ان المستخدم يقوم بالتسجيل وبعد ذلك يمكنه اضافة الدروس ، وكل درس ينتمى الى قسم معين ، واذا كان المستخدم هو صاحب الموقع فيمكنه اضافة قسم لكي تنتمي الدروس اليها.

تصميم قاعدة البيانات :

لو فكرنا بالبرنامج قليلا فسوف نستنتج اننا نحتاج الى (درس - موضوع - مستخدم) اليس ذلك صحيحا ؟ اذا هذه هي قاعدة البيانات الي نحتاجها انظر الى الصوره التالي:

ONLINE LSESSIONS SYSTEM

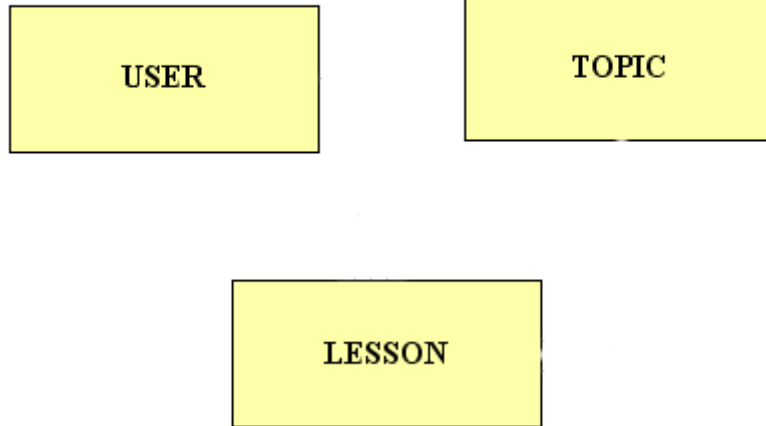

العلاقات :

العلاقات في برنامجنا سهله ، وجميعها من النوع (1 - كثير) اي (1 : M) ، لنقم بشرحها الان ، كل مستخدم يضيف درس او اكثر اليس هذا منطقيا ؟ فمن المستحيل ان يقوم اكثر من عضو بإضافة الدرس نفسه. كل درس ينتمي الى موضوع معين ويقوم بكتابته عضو واحد. وكل موضوع يحتوي على اكثر من درس ولا يوجد درس يضاف الى اكثر من قسم واحد. لاحظ الصوره التاليه:

ONLINE LSESSONS SYSTEM

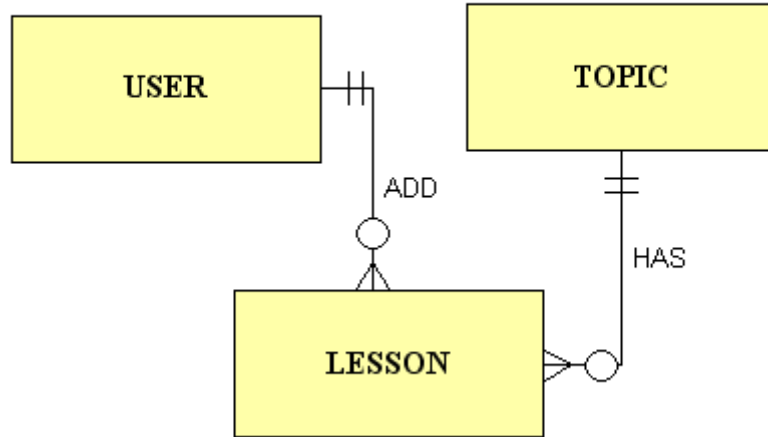

نواع الاعمده في الجداول :

: الجدول USER

USERS		
الخاصيه	النوع	الحقل
primary key	integer - auto increment	user_id
unique	varchar(10)	user_name
	varchar(100)	user_pass
unique	varchar(50)	user_email
required	enum(0,1)	user_admin

: الجدول LESSON

LESSON		
الخاصيه	النوع	الحقل
primary key	integer - auto increment	les_id
foreign key	integer	topic_id
foreign key	integer	user_id
-	varchar(30)	les_title
-	text	les_text

: الجدول TOPICS

TOPIC		
الخاصيه	النوع	الحقل
primary key	integer - auto increment	top_id
-	varchar(30)	top_title
-	text	top_des
-	varchar(100)	top_img

كيفية عمل الموقع :

نحتاج هنا الى معرفة كيفية تنقل المستخدم بين الصفحات وماهي الصفحات التي نحتاجها انظر الى الصورة التاليه :

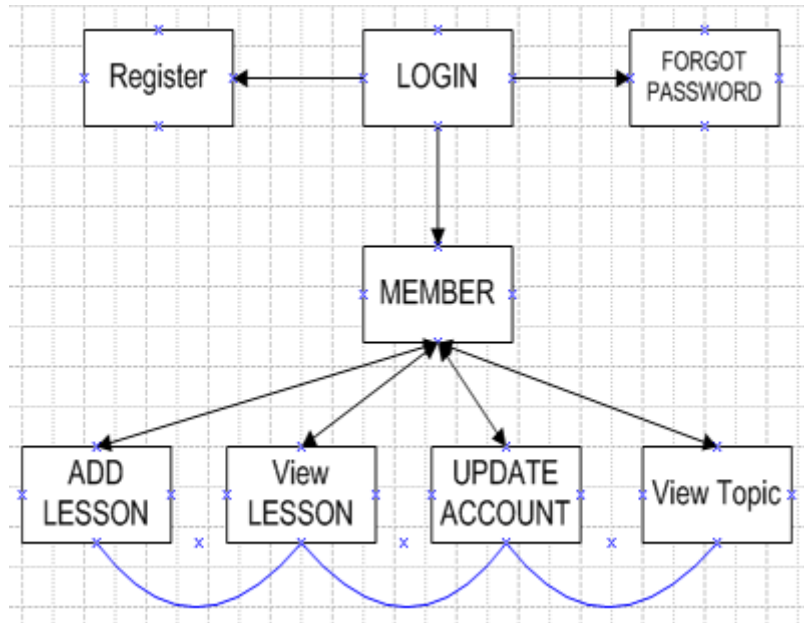

الداله stripslashes و addslashes :

بعض النصوص نحتاج ان نقوم بإدخالها الى قاعدة البيانات، اليس ذلك صحيحا ؟ بعض محتويات هذه النصوص عاديه ولكننا قد تكون اوامر في قاعدة البيانات فتقوم بتعطيل قاعدة البيانات او تخريبها ، ولذلك نستخدم هذه الدالتين ، الداله addslashes قبل ادخل المعلومه الى قاعدة البيانات ، وهي تعمل كالتالي:

```
$text = " انا اتعلم " 'PHP' " ;  
echo "<br> قبل <br> " ;  
echo addslashes( $text ) ;  
echo "<br> بعد <br> " ;  
echo stripslashes( $text ) ;
```

نصيحه : (قم دائما بإستخدام هذه الداله اذا اردت ادخال معلومات الى قواعد البيانات ، ، خاصة وان كانت من طرف المستخدم ، فلا يمكنك ابدا معرفة ماذا يريد المستخدم كتابته) :

الداله md5 :

نستخدم هذه الداله لتشفير كلمة مرور المستخدم ثم نضعها في قاعدة البيانات، فلا يصلح ان نقوم بوضع كلمة المرور كما هي ، شفرها اولاً ثم ادرجها ، لاحظ التالي:

```

<?php
    $password = "123456";

    $pass = md5( $password );

    echo $pass;
?>

```

وناتج هذا التشفير (123456) فهو التالي:

e10adc3949ba59abbe56e057f20f883e

الشكل النهائي لقاعدة البيانات :

Database *ols* running on *localhost*

Structure | SQL | Exp

Table	Action	Rec
<input type="checkbox"/> lesson		
<input type="checkbox"/> topic		
<input type="checkbox"/> users		
3 table(s)	Sum	

Check All / Uncheck All / Check overheded

Database *ols* - Table *lesson* running on *localhost*

Structure | Browse | SQL | Search | Insert | Export

























Field	Type	Attributes	Null	Default	Extra	Action
<input type="checkbox"/> les_id	int(10)	UNSIGNED	No		auto_increment	
<input type="checkbox"/> topic_id	int(10)	UNSIGNED	No	0		
<input type="checkbox"/> user_id	int(10)	UNSIGNED	No	0		
<input type="checkbox"/> les_title	varchar(50)		No			
<input type="checkbox"/> les_text	text		No			



Check All / Uncheck All With selected:

Indexes : [Documentation] Space usage : Row Statistic :





Keyname	Type	Cardinality	Action	Field	Type	Usage	Statements
PRIMARY	PRIMARY	7		les_id	Data	556 Bytes	Format dy

Database ols - Table topic running on localhost

Field	Type	Attributes	Null	Default	Extra	Action
<input type="checkbox"/> top_id	int(10)	UNSIGNED	No		auto_increment	     
<input type="checkbox"/> top_title	varchar(30)		No			     
<input type="checkbox"/> top_des	text		No			     
<input type="checkbox"/> top_img	varchar(100)		No			     

Check All / Uncheck All With selected:  

Indexes : [\[Documentation\]](#)

Keyname	Type	Cardinality	Action	Field	Type	Usage	Statements
PRIMARY	PRIMARY	2	 	top_id	Data	120 Bytes	Format dy
top_title	UNIQUE	2	 	top_title	Index	3,072 Bytes	Rows

Space usage : Row Statistic :

Database ols - Table users running on localhost

Field	Type	Attributes	Null	Default	Extra	Action
<input type="checkbox"/> user_id	int(10)	UNSIGNED	No		auto_increment	     
<input type="checkbox"/> user_name	varchar(10)		No			     
<input type="checkbox"/> user_pass	varchar(100)		No			     
<input type="checkbox"/> user_email	varchar(50)		No			     
<input type="checkbox"/> user_admin	enum('y', 'n')		No	n		     

Check All / Uncheck All With selected:  

Indexes : [\[Documentation\]](#)

Keyname	Type	Cardinality	Action	Field	Type	Usage	Statements
PRIMARY	PRIMARY	3	 	user_id	Data	192 Bytes	Format dy
user_name	UNIQUE	3	 	user_name	Index	4,096 Bytes	Rows
user_email	UNIQUE	3	 	user_email	Total	4,288 Bytes	Row length a

Space usage : Row Statistic :

سؤال على الدرس :

1 - لا يوجد

الدرس القادم :

سوف نقوم في الدرس القادم بكتابة كود البرنامج بالكامل ، ، ومعرفة كيفية عمل البرنامج



لدرس الخامس والعشرون: برنامج الدروس الجزء الثاني
التاريخ: 6-6-1426 هـ
الموضوع: تعلم PHP مع ارسن

لكي نقوم بعمل هذا البرنامج ، هناك طرق كثير جدا ، ولكن دائما نختار الطريقة الانسب لنا والتي نعتقد انها جيدة، لا اعلم اذا كانت طريقتي جيدة ولكن متأكد انها سلميه ومناسبه وتعمل بشكل صحيح ، مع ان هناك بعض العيوب وهي اننا لا نستطيع تتبع المستخدم من صفحة الى اخرى، ولكن عملته بطريقة اخرى وليست مناسبة. في الدروس المتقدمه سوف نرى كيفية تتبع المستخدم ونقوم بتحسين البرنامج الى الافضل...

بسم الله الرحمن الرحيم

نتمنى ان تكون الاستفادة ممتازه من هذه الدروس ولا تتردد بطرح اي سؤال على [يريد الموقع](#) او [يريد الشخصي](#) وسوف يسعدني ان اقوم بالمساعدة ، اذا قمت بأي خطأ او كان هناك خطأ في معلوماتي الرجاء اعلامي بذلك ، فلا تنسى انه جل من لا يسهو . (ان اصبحت من الله وان اخطأت فمن نفسي او الشيطان)

متطلبات قبل البدء :

• مراجعة جميع الدروس السابقه

اهداف الدرس:

- الداله mail
- الداله header
- الملفات التي نحتاجها
- البدء في تطبيق البرنامج

الداله mail :

اذا اردنا ان نقوم بإرسال بريد الكتروني الى مستخدم ، او الى انفسنا فسوف نستخدم هذه الداله ، وهي تعمل بشكل جيد ، ولكن ليس دائما ، ولكن اذا استخدمها مع السيرفر الشخصي وهي غير مفعله

فلن تعمل ، ولكي ترى عملها بشكل صحيح فيجب ان يكون لديك مساحة في موقع يدعم لغة PHP وسوف ترى عملها بشكل جيد هناك ، لاحظ كيفية عمل الداله:

```
mail( 'webmaster@arccn.net' , 'استفسار' , 'الرساله هنا' );

// الطريقة التاليه
$to = 'webmaster@arccn.net';
$subject = 'استفسار';
$msg = '..... اود الاستفسار عن الطريقه المعينه';

mail( $to , $subject , $msg );
```

الداله header :

هذه الداله لها استخدامات كثيره جدا ، وهي تقوم بإرسال معلومات HTTP (رؤوس HTTP) ولن نتطرق لشرحها الان ، ولكن سوف نستخدمها في مثالنا للتحويل المستخدم من صفحه الى اخرى اليه ، لكي نقوم بالاستغناء عن JavaScript ونتجنب استخدامها ، ولكي نجعلها تعمل سوف نقوم بالتالي :

```
header( 'location: http://www.site.com/login.php' );
```

الملفات التي نحتاجها :

لكي نقوم بعمل هذا البرنامج ، هناك طرق كثير جدا ، ولكن دائما نختار الطريقه الانسب لنا والتي نعتقد انها جيده ، لا اعلم اذا كانت طريقتي جيده ولكن متأكد انها سلميه ومناسبه وتعمل بشكل صحيح ، مع ان هناك بعض العيوب وهي اننا لا نستطيع تتبع المستخدم من صفحه الى اخرى ، ولكن عملته بطريقه اخرى وليست مناسبه. في الدروس المتقدمه سوف نرى كيفية تتبع المستخدم ونقوم بتحسين البرنامج الى الافضل. نحتاج في برنامجنا الى ملفات كثيره وقد وضعتها هنا في جدول لكي ترى اسم الملف وكيفية عمل كل ملف ، لاحظ التالي:

عمل الملف	الملف
هنا يقوم الملف بإدخال اسم المستخدم وكلمة المرور، وإذا كان جديدا يذهب الى التسجيل	index.php
التأكد من اسم المستخدم وكلمة المرور وتحويل المستخدم في حال صحتها	check.php
صفحة التسجيل	reg.php
التحقق من معلومات المستخدم وإدراج المعلومات في قاعدة البيانات	do_reg.php
صفحة المستخدم وفيها كل ما يحتاج	member.php
عرض جميع الدروس	view.php
إضافة درس جديد	lesson.php
التأكد من الحقول وإدراج الدرس في قاعدة البيانات	do_les.php
إضافة موضوع جديد	topic.php
التأكد من الحقول وإدراج الموضوع في قاعدة البيانات	do_top.php
عرض الدروس التي اضيفت من المستخدم	lesbyyou.php
ملف نضع به معلومات الاتصال في قواعد البيانات وندرج به الملفات التي نحتاجها	config.inc.php
دوال التصميم للصفحات ، عرض القوائم والنماذج وغيرها	output.inc.php

دوال عامه نحتاجها لادراج المعلومات وتسجيل المستخدم وغيرها	func.inc.php
دوال التحقق من معلومات المستخدم وصلاحياته	auth.inc.php
في هذا المجلد نضع صور الاقسام التي نضيفها	images
في هذا المجلد نضع الملفات التي يوجد بها الدوال	include

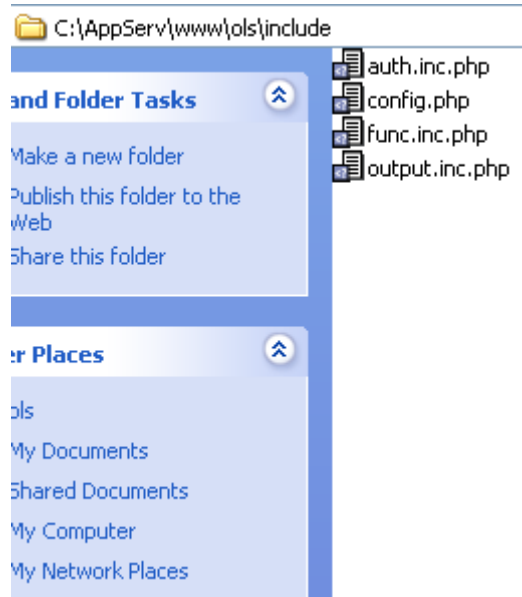
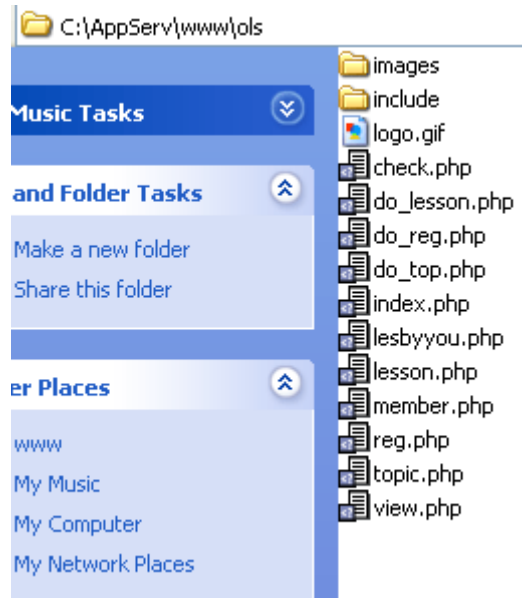

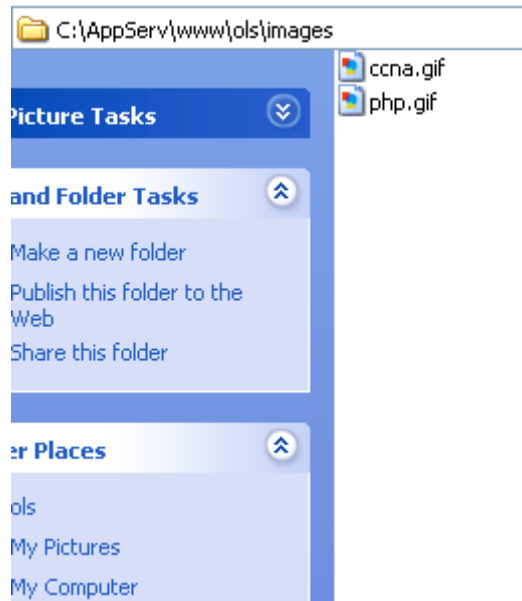

البدأ في تطبيق البرنامج :

الملف output.inc.php اضغط لمشاهدة الملف

لنبدأ في الملف output.inc.php وهذا الملف يحوي جميع دوال النماذج (نقوم بإنشاءها نحن) وغيرها ، سوف اذكر الدوال هنا وسوف اشرحها بشكل مبسط :

```
/// design the header
function do_html_header( $title = '' )
{
    echo '<html dir=\'rtl\'>';
    echo '<head>';
    echo '<title>'.$title.'</title>';
    echo '</head>';
    echo '<body>';
    echo '<img src=\'logo.gif\'>';
    echo '<h1> اهلا وسهلا بكم في دروس ارسن </h1>';
    echo '<hr>';
}
```

هذه الدالة تقوم بإنشاء رأس الصفحة ، ونقوم بإدراجها في كل صفحة لدينا ، ومدخلها عنوان الصفحة وجعلنا فراغ (\$title = ") في مدخل الدالة لانه توجد احتماليه ان لا يكون هناك عنوان للصفحة

```
// design the footer
function do_html_footer()
{
    echo '</body>';
    echo '</html>';
}
```

هذه الدالة تقوم بإقفال وسوم رأس الصفحة ، وندرجها في النهايه كلما ادرجنا رأس الصفحة

```

// login form
function do_login_form()
{
    echo '<form name=\'login\' method=\'POST\' action=\'check.php\'>';
    echo 'اسم المستخدم :<br> ';
    echo '<input type=\'text\' name=\'username\'><br>';
    echo 'كلمة المرور :<br> ';
    echo '<input type=\'password\' name=\'pass\'><br>';
    echo '<br><input type=\'submit\' value=\'تسجيل دخول\'><br>';
    echo '</form>';
    echo '<a href=\'reg.php\'> غير مسجل ؟ </a> ';
}

```

هذه الدالة تقوم بإدراج نموذج الدخول (اضغط على الصورة للتكبير) ، حيث تعرض اسم المستخدم وكلمة المرور وفي حالة ان المستخدم لم يسجل بعد توفر له رابط صفحة التسجيل

```

// do links directly
function linking( $url , $name )
{
    echo '<a href=\''. $url .'\''> ' . $name . ' </a>';
}

```

هذه الدالة توفر لنا الروابط بشكل تلقائي ، حيث لا نضطر لكتابة وسوم الروابط في كل مرة ولكن مرة وحده ، وندخل لهذه الدالة عنوان الرابط و الاسم الذي يظهر للمستخدم.

```

// display user menu
function display_menu( $username )
{
    $sql = "SELECT * FROM users WHERE user_name = '". $username . "'";
    $result = mysql_query( $sql );
    if( !$result )
    {
        echo " هناك خطأ ";
        exit;
    }
    $row = mysql_fetch_array( $result );
    echo '<p align="center">';
    echo ' مرحبا بك يا ' . $username . '<br>';
    echo '<div align="center">';
    echo '<table border="1" width="300">';
    echo '<tr>';
    echo '<td align="center"><a href="lesson.php?user=' . $row['user_id'] . '>إضافة درس جديد</a></td>';
    echo '</tr>';
    echo '<tr>';
    echo '<td align="center"><a href="lesbyyon.php?user=' . $row['user_id'] . '>دروس افقتها</a></td>';
    echo '</tr>';
    echo '<tr>';
    echo '<td align="center"><a href="view.php">عرض المواضيع</a></td>';
    echo '</tr>';
    if( $row['user_admin'] == 'y' )
    {
        echo '<tr>';
        echo '<td align="center"><a href="topic.php">إضافة موضوع</a></td>';
        echo '</tr>';
    }
    echo '</table>';
    echo '</div>';
}

```

هذه الدالة الطويلة المخيفه بسيطه جدا (اضغط على الصورة للتكبير) ، وعملها اظهار قائمة للمستخدم يختار منها اما اضافة درس او مشاهدة المواضيع ، واذا كان مستخدم مراقب فسوف تفتح له رابط اضافة موضوع ، ندخل لهذه الداله اسمه المستخدم لكي نقوم بعرضه ونخرج منها رقم المستخدم في قاعدة البيانات لنرسله من صفحه لصفحه ونتتبعه في الصفحات (لاحظا استفادتنا من الحقل user_admin) يبحث لو كان يحوي y فهو مراقب واذا كان n فهو مستخدم عادي.

```

function do_reg_form()
{
    echo '<form name="register" method="POST" action="do_reg.php">';
    echo ' اسم المستخدم :<br> ';
    echo '<input type="text" name="username"><br>';
    echo ' كلمة المرور :<br> ';
    echo '<input type="password" name="pass1"><br>';
    echo ' اعادة كلمة المرور :<br> ';
    echo '<input type="password" name="pass2"><br>';
    echo ' البريد الالكتروني :<br> ';
    echo '<input type="text" name="email"><br>';
    echo '<br><input type="submit" value="التسجيل"><br>';
    echo '</form>';
}

```

تظهر لنا هذه الداله نموذج التسجيل للمستخدم (اضغط على الصورة للتكبير) ، لكي يستطيع التسجيل وان يقوم بإضافة مواضيع

```

function do_topicAdd_form()
{
    echo '<form name=\'add_topic\' method=\'POST\' action=\'do_top.php\'>';
    echo ' اسم الموضوع :<br> ';
    echo '<input type=\'text\' name=\'title\'><br>';
    echo ' وصف الموضوع :<br> ';
    echo '<textarea row=\'10\' col=\'10\' name=\'des\'></textarea><br>';
    echo ' صورة الموضوع :<br> ';
    echo '<input type=\'text\' name=\'pic\'><br>';
    echo ' images ويجب ان توضع في ملف php.gif مثال على الصورة';
    echo '<br><input type=\'submit\' value=\'إضافة موضوع\'><br>';
    echo '</form>';
}

```

تقوم هذه الدالة (اضغط على الصورة للتكبير) بإظهار نموذج اضافة الموضوع (للمراقب) لكي يستطيع اضافة مواضيع جديده.

[الملف func.inc.php اضغط لمشاهدة الملف](#)

هذا الملف سهل جدا ، وظيفته ان نضع دوال تقوم باضافة (مستخدم ، درس ، موضوع) جديد فقط. وداله اخيره لجلب رقم المستخدم عن طريق اسمه.

[الملف auth.inc.php اضغط لمشاهدة الملف](#)

```

function checkLogin( $userName , $Pass )
{
    $sql = "SELECT * FROM users WHERE user_name = '".$userName.'" AND user_pass = '".md5($Pass).'"";
    $result = mysql_query( $sql );
    if( !$result )
    {
        return false;
    }
    if( mysql_num_rows( $result ) > 0 )
    {
        return true;
    }
    else
    {
        return false;
    }
}

```

هذه الداله تقوم بالتحقق من اسم المستخدم وكلمة المرور (لاحظ اننا نقارن بكلمة المرور المشفرة) واذا تطابق لدينا نرجع القيمة (true) واذا لم يطابق نرجع القيمة (false)

```

function checkPass( $p1 , $p2 )
{
    if( $p1 == $p2 )
    {
        return true;
    }
    else
    {
        return false;
    }
}

```

وظيفة الدالة ان تقوم بمقارنة كلمة المرور الاولى مع كلمة المرور الثانية (في التسجيل) اذا تطابقت يرجع القيمة (true) واذا لم تتطابق يرجع القيمة (false)

```
function checkUser( $name )
{
    $sql = "SELECT user_name FROM users WHERE user_name = '".$name."'";
    $result = mysql_query( $sql );
    if( $result )
    {
        if( mysql_num_rows( $result ) > 0 )
        {
            return false;
        }
        else
        {
            return true;
        }
    }
    else
    {
        return false;
    }
}
```

تتحقق هذه الدالة من ان اسم المستخدم جديد ، اي لا يوجد مستخدم اخر قد قام بالتسجيل بنفس الاسم

```
function checkEmail( $email )
{
    $sql = "SELECT user_email FROM users WHERE user_email = '".$email."'";
    $result = mysql_query( $sql );
    if( $result )
    {
        if( mysql_num_rows( $result ) > 0 )
        {
            return false;
        }
        else
        {
            return true;
        }
    }
    else
    {
        return false;
    }
}
```

هذه الدالة تقوم بالتحقق من البريد الالكتروني الذي يدخله المستخدم ، (كل مستخدم لديه بريد الكتروني واحد و مستحيل ان يكون مستخدمان لهما نفس البريد)

```

function checkValidEmail( $email )
{
    $exp = '^[a-zA-Z0-9_\-]+\@[a-zA-Z0-9_]+\.[a-zA-Z0-9]+';
    if( ereg( $exp , $email ) )
    {
        return true;
    }
    else
    {
        return false;
    }
}

```

دالتنا هذه تتحقق من صحة البريد الالكتروني كما تعلمنا في درس (التعابير القياسية).

الملف config.inc.php اضغط لمشاهدة الملف

في هذا الملف ندرج جميع الملفات السابقة ، لكي ندرج هذا الملف فقط وهو يقوم بالعمل الباقي ، ونقوم بوضع الاتصال في قاعدة البيانات في هذا الملف

```

include( 'output.inc.php' );
include( 'func.inc.php' );
include( 'auth.inc.php' );
////////////////////////////////////
////////////////////////////////////

$dbName = 'ols';
$dbUser = 'root';
$dbPass = '';
$dbServer = 'localhost';

$conn = mysql_connect( $dbServer , $dbUser , $dbPass );
if( !conn )
{
    echo "لا يمكن الاتصال بقاعدة البيانات";
    exit;
}
$select = mysql_select_db( $dbName );
if( !$select )
{
    echo "لا يمكن اختيار قاعدة البيانات";
    exit;
}

```

سؤال على الدرس :

1 - حاول بأن تقوم باستخدام الملفات بنفسك ، وحوال ان تقوم بعمل البرنامج لوحده الى ان اقوم بكتابة بقية الدرس

الدرس القادم :

سوف نقوم في الدرس القادم بمتابعة عمل البرنامج لانه لم يبقى الا القليل فقط :



الدرس السادس والعشرون: برنامج الدروس الجزء الاخير
التاريخ: 7-6-1426 هـ
الموضوع: تعلم PHP مع ارسن

في هذه الصفحة ، نظهر للمستخدم نموذج الدخول ، واذا لم يكن مسجلا فنضع له رابط صفحة التسجيل ، لو نلاحظ الان لا نحتاج الى ان نقوم بكتابة النموذج ، ، لاننا وضعنا داله تقوم بالنموذج واسميناها do_login_form اليس ذلك صحيحا ؟ اذن ما نحتاجه اولاً ، هو ان نقوم بادراج الملف config.php وهو موجود داخل المجلد include لكي يقوم ادراج لنا كل الملفات الاخرى

بسم الله الرحمن الرحيم

نتمنى ان تكون الاستفادة ممتازة من هذه الدروس ولا تتردد بطرح اي سؤال على [يريد الموقع](#) او [يريد](#) **الشخصي** وسوف يسعدني ان اقوم بالمساعدة ، اذا قمت بأي خطأ او كان هناك خطأ في معلوماتي الرجاء اعلامي بذلك ، فلا تنسى انه جل من لا يسهو . (ان اصبحت من الله وان اخطأت فمن نفسي او الشيطان)

متطلبات قبل البدء :

- مراجعة جميع الدروس السابقه

اهداف الدرس:

- الصفحه index.php
- الصفحه reg.php
- الصفحه do_reg.php
- الصفحه check.php
- الصفحه member.php
- الصفحه lesson.php
- الصفحه do_les.php
- الصفحه view.php
- الصفحه lesbyyou.php
- الصفحه topic.php
- الصفحه do_top.php
- تحميل التطبيق كاملا

الصفحه index.php :

في هذه الصفحة ، نظهر للمستخدم نموذج الدخول ، وإذا لم يكن مسجلا فنضع له رابط صفحة التسجيل ، لو نلاحظ الان لا نحتاج الى ان نقوم بكتابة النموذج ، ، لاننا وضعنا داله تقوم بالنموذج واسميناها do_login_form اليس ذلك صحيحا ؟ اذن ما نحتاجه اولا ، هو ان نقوم بإدراج الملف config.php وهو موجود داخل المجلد include لكي يقوم ادراج لنا كل الملفات الاخرى ، لاحظ الكود التالي :

```
include ( 'include/config.php' );  
do_html_header ( 'الصفحة الرئيسية' );  
do_login_form();  
do_html_footer ();
```

لاحظنا اننا حددنا مكان الملف config.php ، واننا كتبنا عنوان الصفحة ، ولو كتبنا الداله من غير عنوان فسوف تعمل ، راجع الدرس السابق لتتذكر لماذا ، ثم وضعنا دالة اظهر نموذج الدخول وإذا لم يكن العضو مسجلا يظهر له رابط الى صفحة التسجيل، لاحظ التالي:

برنامج الدروس

اهلا وسهلا بكم في دروس ارسن

اسم المستخدم :

كلمة المرور :

تسجيل دخول

[غير مسجل ؟](#)

الصفحة reg.php :

لو ان المستخدم ليس بعضو معنا ، وذهب الى صفحة التسجيل فنظهر له نموذج التسجيل حيث يطلب منه اسم المستخدم ، وكلمة المرور مرتان ، والبريد الالكتروني. لاحظ الكود التالي:

```
<?
include ( 'include/config.php' );
do_html_header ( 'صفحة التسجيل' );
do_reg_form();
do_html_footer ();|
?>
```

وناتجنا هو التالي:

برنامج الدروس

اهلا وسهلا بكم في دروس ارسن

اسم المستخدم :

كلمة المرور :

اعادة كلمة المرور :

البريد الالكتروني :

تسجيل

الصفحة do_reg.php :

هنا نقوم بمعالجة النموذج وادخاله في قواعد البيانات اذا كان كل شيء صحيحا ، او نقوم بعرض الخطأ الذي فعله المستخدم ،، لنقم بالعمل هذا خطوة خطوة ، حسنا لنبدأ ، في البدايه نقوم بإدراج ملفاتنا التي نحتاجها

```
include ( 'include/config.php' );
```

ثم نقوم بأخذ المتغيرات التي ارسلت لنا من النموذج بالطريقه التاليه :

```

$username = $_POST['username'];
$pass1 = $_POST['pass1'];
$pass2 = $_POST['pass2'];
$email = $_POST['email'];

```

أخذنا المتغيرات ، الان يجب ان نتأكد هل قام المستخدم بملئ جميع الخانات ام لا ، والطريقه هي كالتالي :

```

if( $username && $pass1 && $pass2 && $email )
{

```

المستخدم كتب جميع المتغيرات ، اذن نحتاج الان الى ان نتحقق من اسم المستخدم هل هو موجود لدينا ام لا ،

```

if( $username && $pass1 && $pass2 && $email )
{
    if( checkUser( $username ) )
    {

```

لا تنسى ان معظم الدوال التي تراها هنا هي من الملفات التي نقوم بإدراجها ، الان نتحقق من كلمتي المرور هل هي متطابقه ام لا ،

```

if( $username && $pass1 && $pass2 && $email )
{
    if( checkUser( $username ) )
    {
        if( checkPass( $pass1 , $pass2 ) )
        {

```

الان نقوم بالتحقق من البريد الالكتروني هل هو موجود ام لا ، و هل هو صحيح ام لا ،

```

if( checkPass( $pass1 , $pass2 ) )
{
    if( checkValidEmail( $email ) && checkEmail( $email ) )
    {

```

الان تأكدنا ان جميع المعلومات صحيحه ، فنقوم بإدراج معلومات المستخدم كلها في قاعدة البيانات ، بالطريقه التاليه:

```

if( checkValidEmail( $email ) && checkEmail( $email ) )
{
    $result = insertUserData( $username , $pass1 , $email );
    if( $result )
    {
        do_html_header( 'تم التسجيل بنجاح' );
        echo '<p align=\'center\'>';
        echo 'تم تسجيلك لدينا <br>';
        linking( 'index.php' , 'قم بتسجيل الدخول' );
        echo '</p>';
        do_html_footer();
    }
}

```

الباقى علينا الان ، ان نقوم بإفعال كل دالة شرطيه قمنا بوضعها ، بحيث لو لم يملئ جميع البيانات فنكتب له الرجاء كتابة جميع البيانات الخ...

```

else
{
do_html_header( 'اخطأ');
echo '<p align=\''right\''>';
echo ' خطأ , الرجاء المحاولة مرة اخرى '
linking( 'reg.php' , 'الرجوع للخلف' );
echo '</p>';
do_html_footer();
exit;
}
}
else
{
do_html_header( 'اخطأ');
echo '<p align=\''right\''>';
echo ' لكتروني , او البريد موجود لدينا مسبقا '
linking( 'reg.php' , 'الرجوع للخلف' );
echo '</p>';
do_html_footer();
exit;
}
}
else
{
do_html_header( 'اخطأ');
echo '<p align=\''right\''>';
echo ' <br> الرجاء التأكد من كلمة المرور '
linking( 'reg.php' , 'الرجوع للخلف' );
echo '</p>';
do_html_footer();
exit;
}
}

```

لصفحة check.php :

هذه الصفحة تقوم بالتحقق من اسم المستخدم والبريد الالكتروني في قاعدة البيانات ثم مقارنتها بما ادخله المستخدم عند تسجيل الدخول ، واذا كانت صحيحة فسوف تقوم بتحويله الى صفحة الاعضاء المسجلين باستخدام الداله (header) ، لاحظ التالي:

```

include( 'include/config.php' );
$username = $_POST['username'];
$pass = $_POST['pass'];

if( $username && $pass )
{
    if( checkLogin( $username , $pass ) )
    {
        header( "Location: member.php?user=".$username." " );
    }
    else
    {
        echo '<p align=\'right\'>';
        echo ' اسم المستخدم او كلمة المرور غير صحيحة ' ;
        linking( 'index.php' , 'الرجوع للخلف' );
        echo '</p>';
        exit;
    }
}
else
{
    echo '<p align=\'right\'>';
    echo ' <br>عزيزي الزائر , جميع الحقول مطلوبة ' ;
    linking( 'index.php' , 'الرجوع للخلف' );
    echo '</p>';
    exit;
}
}

```

لاحظ اننا في تحويل المستخدم نقوم بإرسال اسم المستخدم مع الصفحة (الطريقة GET) وذلك لاننا نريد ان تكون مدخلا الى الداله display_menu حيث انها تعرض اسم المستخدم وتضع في كل رابط رقم المستخدم في قاعدة البيانات لكي نستخدمه لاحقا اذا اردنا ان نعرف الدروس الذي اضيفت من قبل المستخدم

الصفحة member.php :

في هذه الصفحة لا يوجد الكثير ، فقط نقوم بعرض صفحة الزائر والروابط التي يمكن العمل عليها ، واطهار اسمه (لا تنسى اننا نقوم بإرسال اسمه من صفحة check.php و ندخلها للداله وهي تقوم بإستخراج الباقي) ، لاحظ التالي:

```

1 <?
2
3     include( 'include/config.php' );
4
5     $username = $_GET['user'];
6
7     do_html_header( 'صفحة المستخدم' );
8
9     display_menu( $username );
10
11     do_html_footer();
12
13
14 ?>

```

وسوف يكون ناتج الصفحة هو التالي:

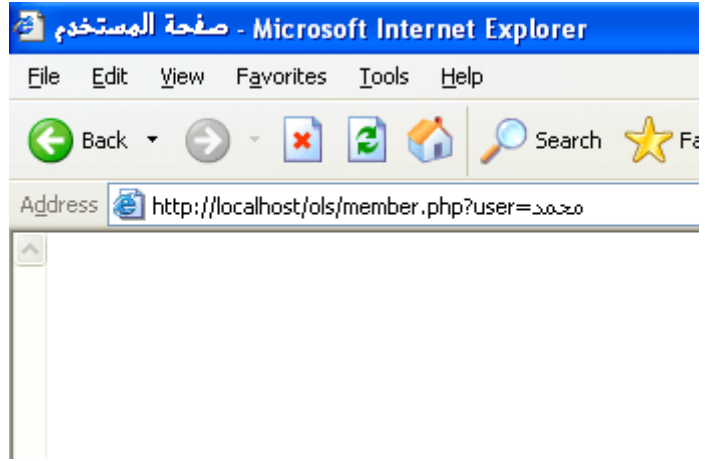

مرحبا بك يا محمد

إضافة درس جديد
دروس اضفتها
عرض المواضيع
إضافة موضوع

لاحظ لانني مراقب فظهر رابط اضافة موضوع ولكن لو انني غير مراقب ، فسوف يكون كالتالي :

مرحبا بك يا ياسر

إضافة درس جديد
دروس اضفتها
عرض المواضيع

ولو اردت معرفة ما اعنيه من اخذ رقم عضوية المستخدم لارسالها من صفحة الى اخر ، فلو قمت بوضع الفأرة على رابط اضافة درس جديد فسوف ترى الشكل التالي :

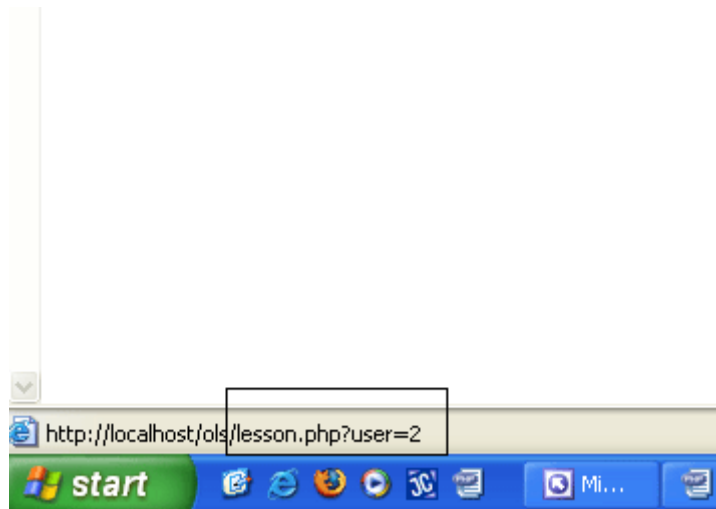

قد تسأل لماذا احتاج الى رقم المستخدم ، الاجابه هي بكل بساطه ، اننا لو اردنا المستخدم ان يضيف درس فنحتاج ان نقوم بمعرفة من هو المستخدم الذي اضاف الدرس ، ويجب ان ندرج في الجدول رقم المستخدم لنربطه بالدرس ، هل نسيت تصميم جدول الدروس في قاعدة البيانات ، يوجد هناك لدينا حقل اسمه user_id لربط كل مستخدم بالدرس الذي قام بكتابته ، (:

الصفحة lesson.php :

هذه الصفحة تجعل المستخدم يقوم بإضافة درس جديد ، حيث توفر له نموذج الاضافه الذي يحوي اسم الدرس و نص الدرس واي موضوع يتبع لكي نقوم بإدراج رقم الموضوع وطبعا رقم المستخدم الذي ارسلناه من صفحة member.php لاحظ التالي :

نأخذ رقم المستخدم في البدايه :

```
include( 'include/config.php' );
do html header( 'إضافة درس جديد' );
$userID = $_GET['user'];
```

نستعلم عن المواضيع الموجوده في قاعدة البيانات ، واذا لم يكن هناك مواضيع او لم يتم الاستعلام فلا يمكن للمستخدم ان يضيف درس (هل يعقل ان اضيف درس لا ينتمي الى اي موضوع ؟)

```
$sql = "SELECT * FROM topic";
$result = mysql_query( $sql );
if( !$result )
{
    echo 'أنأسف هناك خطأ , لا يمكنك اضافة درس';
    linking( 'member.php' , 'الرجوع للخلف' );
    exit;
}
```

اذا نجح الاستعلام ، سوف اقوم بالتحقق من عدد الاصف التي ارجعها لي الاستعلام ، اذا كان عددها صفر ، اي لا يوجد اي مواضيع مفعله حاليا ولا يمكن اضافة درس ، واذا كان اكثر من صفر فمعناها ان هناك مواضيع ويمكن ان ندرج تحتها بعضا من الدروس ، لاحظ التالي :

```

if( !$result )
{
    echo 'نأسف هناك خطأ , لا يمكنك اضافة درس';
    linking( 'member.php' , 'الرجوع للخلف' );
    exit;
}
else
{
    $number = mysql_num_rows( $result );
    if( $number > 0 )
    {

echo '<form name=\'add_lesson\' method=\'POST\' action=\'do_lesson.php\'>';
echo 'عنوان الدرس:<br>';
echo '<input type=\'text\' name=\'title\'><br>';
echo 'نص الدرس:<br>';
echo '<textarea row=\'30\' col=\'10\' name=\'fulltext\'></textarea><br>';
echo '<br><select size=\'1\' name=\'topic\'>';
while( $row = mysql_fetch_array( $result ) )
{
    echo '<option value=\''. $row['top_id']. '\'. $row['top_title']. '></option>';
}
echo '<input type=\'hidden\' name=\'userid\' value=\''. $userID. '\'.><br>';
echo '<br><input type=\'submit\' value=\'إضافة درس\'><br>';
echo '</form>';

```

لو تلاحظ في الصورة (اضغط عليها للتكبير) اننا استخدمنا دالة تكرر لعرض المواضيع على شكل قائمه ، ولاحظ اننا نرسل رقم المستخدم بالطريقه التي تعلمناها سابقا (hidden) هل وضحت الفكره الان ؟ اذن ناتجنا هو الشكل التالي:

اهلا وسهلا بكم في دروس ارسن

عنوان الدرس :

نص الدرس :

PHP

اضافة درس

الصفحة do_les.php :

هنا كالعاده نتحقق من ان جميع المعلومات موجوده ، ثم نضيفها في قاعدة البيانات ، ونظهر الخطأ اذا كانت هناك اي اخطاء

```
if( $title  && $text  && $top  && $user )
{
    $result = insertLessonData( $title , $text , $top , $user );
    if( $result )
    {
        echo '<p align=\"right\"'\>';
        echo '<br>تم اضافة الدرس بنجاح , ارجع الى صفحة الاعضاء';
        linking( 'member.php' , 'صفحة الاعضاء' );
        echo '</p>';
        do_html_footer();
    }
    else
    {
        echo '<p align=\"right\"'\>';
        echo '<br>هناك خطأ , الرجاء المحاولة مره اخرى';
        linking( 'reg.php' , 'الرجوع للخلف' );
        echo '</p>';
        exit;
    }
}
```

لصفحة view.php :

هذه الصفحة فقط نستخدم فيها دالة اظهار جميع الدروس ، التي كتبناها في الملف output.inc.php

```

<?
include( 'include/config.php' );

do_html_header( 'المواضيع والدروس' );

view_all();

do_html_footer();
?>

```

وناتج هذه الصفحة هو التالي:

اختر الدرس المطلوب	
مقدمه عن لغة البرمجه بي اتش بي	
الدرس الثاني	
بي دي بي	
بي دي بي	
بلا بل	

اختر الدرس المطلوب	
كمتن	
انا اسمي ياسر	

الصفحة lesbyou.php :

هنا نظهر للمستخدم جميع الدروس التي قام بإضافتها بحيث نرسل للصفحة رقم المستخدم كما فعلنا سابقا ونستعلم في قاعدة البيانات عن الدروس التي اضيفت عن طريق هذا الرقم :

```

include( 'include/config.php' );
$user = $_GET['user'];
do_html_header( 'دروسك' );
$sql = "SELECT * FROM lesson WHERE user_id = '". $user . "'";
$result = mysql_query( $sql );
if( $result )
{
    while( $row = mysql_fetch_array( $result ) )
    {
        echo $row['les_title'];
        echo '<br>';
    }
}
else
{
    echo 'هناك خطأ';
    exit;
}
do_html_footer();

```

الصفحة topic.php :

نفس طريقة اضافة الدرس ، ولكن نقوم باستخدام دالة المواضيع بدلا عن دالة الدروس لاحظ التالي:

```

1 <?
2     include( 'include/config.php' );
3
4     do_html_header( 'اضافة موضوع' );
5
6     do_topicAdd_form();
7
8     do_html_footer();
9
10 ?>

```

وناتها هو التالي:

اهلا وسهلا بكم في دروس ارسن

اسم الموضوع :

وصف الموضوع :

صورة الموضوع :

مثال على الصورة php.gif ويجب ان توضع في ملف images

اضافة موضوع

الصفحة do_top.php :

نتحقق من المعلومات مره اخرى ، ونقوم باضافة الدرس في قاعدة البيانات :

```
$pic = $_POST['pic'];
do_html_header( 'اضافة موضوع' );
if( $title && $text && $pic )
{
    $result = insertTopic( $title , $text , $pic );
    if( $result )
    {
        echo '<p align=\''right\''>';
        echo ' الدرس بنجاح ، ارجع الى صفحة الاعضاء ' .
        linking( 'member.php' , 'صفحة الاعضاء' );
        echo '</p>';
        do_html_footer();
    }
    else
    {
```

تحميل التطبيق كاملا :

نظرا لطلب كثير من المتعلمين للغة PHP بأن اقوم بوضع الملفات كامله لهذا التطبيق ، سأنتجيب لذلك ، ولكن نصيحة لك اخي المتعلم ، قم بعمل كل شي بنفسك ثم بعد ذلك قارن عملك مع هذا العمل ، لكي تزيد نسبة الفهم ويسهل عليك العمل ، فجيب عليك ان تعرف ان النسخ واللصق لن يفيدك بشيئ في تعلم البرمجه ، ولكن يجب عليك المحاولة مره تلو الاخرى الى ان تصل الى هدفك المطلوب : [اضغط هنا لتحميل برنامج الدروس كاملا](#)

سؤال على الدرس :

- 1 - حاول بأن تقوم بأستكشاف بعض من عيوب هذا البرنامج ، وماذا يحتاج لكي يعمل بشكل صحيح ، وما الذي ينقصه
- 2 - قم بعمل الصفحة لفقدان كلمة المرور
- 3 - حاول ان تفكر بطريقة عمل تفعيل اشتراك
- 4 - قم بعمل صفحة تجعل المستخدم يقوم بتغيير بياناته وتحديثها
- 5 - حاول ان تقوم بصفحة لعرض الدروس وتنسيقها

الدرس القادم :

سوف نقوم في الدرس القادم بالتعرف على بعض المتفرقات في لغة PHP



الدرس السابع والعشرون: متفرقات متقدمه في PHP

التاريخ: 13-6-1426 هـ

الموضوع: تعلم PHP مع ارسن

هناك كلمات كثيره محجوزه في لغة PHP ، ولها معانيها الخاصه ، وهي تعتبر معرفات مسبقه في اللغه وقد اخذنا وتعلمنا الكثير منها ، مثلًا if و while و include وفي درس اليوم سوف نمر على بعض منها لان لها استخدامات جيده ، وما عليك فعله هو معرفتها ثم التفكير في كيفية استخدامها فقط ، هل انت مستعد ؟ اذن افتح محرر الاكواد ولنبدأ:

بسم الله الرحمن الرحيم

نتمنى ان تكون الاستفادة ممتازة من هذه الدروس ولا تتردد بطرح اي سؤال على [يريد الموقع](#) او [يريدى الشخصي](#) وسوف يسعدني ان اقوم بالمساعدة ، اذا قمت بأي خطأ او كان هناك خطأ في معلوماتي الرجاء اعلامي بذلك ، فلا تنسى انه جل من لا يسهو . (ان اصبحت من الله وان اخطأت فمن نفسي او الشيطان)

متطلبات قبل البدء :

- مراجعة جميع الدروس السابقه

اهداف الدرس:

- الكلمات المحجوزه
- متغيرات في اللغه
- الداله strip_tags
- الداله highlight_file
- الداله highlight_string
- الداله intval
- الداله getenv

الكلمات المحجوزه :

هناك كلمات كثيره محجوزه في لغة PHP ، ولها معانيها الخاصه ، وهي تعتبر معرفات مسبقه في اللغه وقد اخذنا وتعلمنا الكثير منها ، مثلا if و while و include وفي درس اليوم سوف نمر على بعض منها لان لها استخدامات جيده ، وما عليك فعله هو معرفتها ثم التفكير في كيفية استخدامها فقط ، هل انت مستعد ؟ اذن افتح محرر الاكواد ولنبدأ:

الكلمه `__FILE__` :

هذه الكلمه تقوم باعطائك مسار الملف الحالي كاملا ، ولنشاهد عمل هذه الداله فاتح محرر الاكواد واكتب التالي:

```
echo __FILE__;
```

وسوف يكون ناتج هذه العبارة هو التالي:

```
c:\appserv\www\first.php
```

لاحظ ان هذه العبارة ارجعت لك المسار بالكامل واسم الملف الذي توجد به

الكلمه `__LINE__` :

تقوم هذه الكلمه باعطائك السطر الحالي للملف ، لاحظ التالي:

2	
3	echo <code>__LINE__</code> ;
4	

وسوف يكون ناتجها هو السطر رقم (3)

الكلمه `isset()` :

تقوم هذه الكلمه بالتحقق هل المتغير موجود ام لا ، فمثلا لو نريد ان نتحقق هل المتغيره موجود ام لا سوف نستخدمها كالتالي:

```

$result = isset( $a );
// سوف تطبع غير موجود
if( $result )
{
    echo "موجود";
}
else
{
    echo "غير موجود";
}

// انشأنا المتغير
$a = '';

$result = isset( $a );

// سوف تطبع موجود
if( $result )
{
    echo "موجود";
}
else
{
    echo "غير موجود";
}

```

لاحظ اننا في البدايه لم ننشئ متغير اسمه a لذلك طبع لنا غير موجود ،، ولكن عندما انشأناه (حتى ولو كانت قيمته خاليه ، اهم شي المتغير موجود) فقط طبع العبارة موجود

الكلمه unset() :

تقوم هذه الكلمه بتدمير المتغير ،، فلو لدينا متغير a و اردنا ان نلغيه سوف نقوم باستخدام هذه الداله ،، لاحظ التالي:

```

$a = 'Mo';

// تدمير المتغير
unset( $a );

$result = isset( $a );

// نطبع غير موجود
if( $result )
{
    echo "موجود";
}
else
{
    echo "غير موجود";
}

```

ملاحظه : هذه العبارة لا تقوم بإرجاع اي قيمه ، فقط تقوم بعملها وهو الغاء المتغير

الكلمه empty() :

تتحقق لنا هذه الكلمة من المتغير ، هل توجد به قيمة ام لا ، ، عملها بسيط لاحظ التالي:

```
$a = '';  
$result = empty( $a );
```

```
// سوف تطبع خالي  
if ( $result )  
{  
    echo "خالي";  
}  
else  
{  
    echo "غير خالي";  
}
```

```
$a = 'Mo';  
$result = empty( $a );
```

```
// سوف تطبع غير خالي  
if ( $result )  
{  
    echo "خالي";  
}  
else  
{  
    echo "غير خالي";  
}
```

متغيرات في اللغة :

تعلمنا سابقا ان لدينا مصفوفة اسمها \$_POST و مصفوفة اسمها \$_GET اليس ذلك صحيحا ؟ هنا سوف نتعلم مصفوفة جديدة اسمها \$_SERVER وهي مصفوفة تحوي معلومات عن السيرفر ، يمكننا استخدام المتغيرات التي سوف اتحدث عنها الان من غير هذه المصفوفة ولكن **الافضل** ولا تنسى كلمتي هذه **الافضل** هو ان نقوم باستخدامها بواسطة هذه المصفوفة لانها آمن لنا، لنبدأ بمشاهدة هذه المتغيرات وسوف تذهل من نواتجها ، ضع يدك على لوحة المفاتيح ولنبدأ :

'PHP_SELF'

هذا المتغير يقوم بإعطائك اسم الملف الحالي الذي تعمل عليه (الملف الذي يشتغل في اللحظة) وكما قلت في الأعلى عندما شددت على كلمة الافضل حاول ان تستخدمه بالطريقه الامنه وهي \$_SERVER['PHP_SELF'] وطبعاً يمكنك ان تستخدم هذا المتغير بالطريقه \$PHP_SELF ولكن انا نصحتك بالطريقه الامنه والافضل والخيار يعود اليك، افتح محرر الاكواد لنشاهد عمل هذا المتغير ، قم بكتابة التالي:

```
echo $_SERVER['PHP_SELF'];  
  
////////////////////////////////////  
echo "<br>";  
////////////////////////////////////  
  
echo $PHP_SELF;
```

'HTTP_REFERER'

سوف تستخدم هذه الدالة اذا اردت معرفة الصفحة التي قدم منها الزائر (اذا وجدت) ولكنني عندما قرأت دليل استخدام لغة PHP فقد وجدت عبارة تقول انه لا يمكن الوثوق في هذه الداله ، لان الاستضافه يمكن ان تقوم بتعطيلها اذا ارادت وطريقة استخدامها هو كالتالي عزيزي الزائر:

```
echo $_SERVER['HTTP_REFERER'];
```

'REMOTE_ADDR'

اذا اردنا معرفة رقم (الاي بي) = (IP) للزائر فسوف نستخدم هذا المتغير ، وهو في الحقيقه لا يعمل بشكل صحيح ، لذا نحتاج الى بعض الاوامر الاخرى لتحديد رقم الاي بي الخاص بالزائر ، ولكن قد تجد منه منفعة في بعض الاوقات ، ، خاصه اذا كنت على سيرفر شخصي خاص بك ، لاحظ التالي:

```
echo $_SERVER['REMOTE_ADDR'];|
```

هناك المزيد من هذه المتغيرات وهي كثيره جدا ، ولا يمكن عدّها من كثرتها ، وقد شرحت لك ما تحتاجه هنا واذا اردت الزيادة فاذهب الى موقع PHP وسوف تجد جميع المتغيرات الاخرى [اضغط هنا لزيارة موقع PHP](#)

الداله strip_tags :

هذه الداله نستخدمها لفلتره النص ، ، بحيث لو كانت به اسطر PHP او HTML نقوم بإستبعادها من النص وطباعته من غيرها ، ، وتستخدم هذه الداله من ناحيه امنيّه في معظم الاحيان ، المدخل الاول هو النص المراد فلترته والمدخل الثاني هو اختياري وتضع به الوسوم التي لا ترغب في فلترتها لاحظ الكود التالي:

```
$text = "<font color=ff000>انا مع ارسن<br>اهلا بكم</font>";  
  
echo strip_tags( $text );  
  
// نريد السماح بالوسم  
echo "<br>";  
  
echo strip_tags( $text , '<font>' );
```

ونتايج عملنا هو التالي :



انا مع ارسن اهلا بكم

انا مع ارسن اهلا بكم

الداله highlight_file :

هذه الداله تقوم بتلوين كود PHP الذي قمت بكتابته ، على سبيل المثال لديك ملف اسمه code.php وبه الكود التالي :

```
$name = 'Mohammad';  
  
echo $name;
```

ونريد عرض هذا الكود بشكل مرتب وملون ، فسوف ننشئ ملف اسمه show.php (على سبيل المثال) ونكتب التالي :

```
highlight_file( 'code.php' );
```

لا تنسى ان الملف في نفس المجلد ، فسوف يكون ناتج تشغيل الملف show.php هو الشكل التالي:

```
<?  
  
$name = 'Mohammad';  
  
echo $name;  
  
?>
```

الدالة highlight_string :

تقوم هذه الدالة بنفس عمل التي بالاعلى ولكن الفرق ان الاولى لملف وهذه لنص ، لاحظ التالي:

```
echo highlight_string( "<? echo 'Hello world'; ?>" );
```

والناتج هو :

```
<? echo 'Hello world'; ?>
```

الدالة intval :

اذا اردت معرفة (العدد الصحيح) لقيمة اي متغير فسوف تقوم باستخدام هذه الدالة :

```
$text = 1.6;  
// نقوم بطباعة 1  
echo intval( $text );  
  
$text = 3;  
// نقوم بطباعة 3  
echo intval( $text );  
  
$text = 'Mohammad';  
// نقوم بطباعة 0  
echo intval( $text );
```

الدالة getenv :

تقوم هذه الداله الجمله بإعطائك قيمة المتغير لل (environment) = (البيئه) واقصد بهذه المتغيرات التي تعلمناها في الاعلى مثل (REMOTE_ADDR) وغيرها ، هل تذكر عندما قلنا ان العبارة (REMOTE_ADDR) لا تقوم بإعطائك رقم (الاي بي) الصحيح ؟ بمساعدة هذه الداله سوف تحصل على الاي بي الصحيح للمستخدم ، طريقة عملها كالتالي:

```
echo getenv( 'REMOTE_ADDR' );|
```

ولمعرفة المتغيرات البيئه الاخرى يمكنك رؤيتها على الصفحة التاليه [اضغط للذهاب الى صفحة المتغيرات البيئه](#)

سؤال على الدرس :

1 - قم بإنشاء نموذج يذهب الى نفس الصفحه وليس الى صفحه اخرى ، وقم بمعالجة المدخلات (مساعده : استخدم isset و PHP_SELF) مع طباعة المعلومات الخاصه بالزائر

الدرس القادم :

سوف نقوم في الدرس القادم بالتعرف على الجلسات في لغة PHP



الدرس الثامن والعشرون: الجلسات في PHP

التاريخ: 24-6-1426 هـ

الموضوع: تعلم PHP مع أرسن

هناك مشكلة كبيره في لغة HTML وذلك لانها لا تستطيع تحديد حالة المستخدم، ونعني بذلك انها لا تستطيع تتبع المستخدم من صفحه الى اخرى، هل تحتاج الى مثال ؟ فمثلا لو قام المستخدم بتنفيذ طلب اظهار صفحه ما، ثم طلب اظهار صفحه اخرى، فلا يمكن للغة HTML معرفة اذا كان الطلب تم من نفس المستخدم.....

بسم الله الرحمن الرحيم

نتمنى ان تكون الاستفادة ممتازة من هذه الدروس ولا تتردد بطرح اي سؤال على [يريد الموقع](#) او [يريد الشخصي](#) وسوف يسعدني ان اقوم بالمساعدة ، اذا قمت بأي خطأ او كان هناك خطأ في معلوماتي الرجاء اعلامي بذلك ، فلا تنسى انه جل من لا يسهو . (ان اصبت من الله وان اخطأت فمن نفسي او الشيطان)

متطلبات قبل البدء :

- مراجعة جميع الدروس السابقة

اهداف الدرس:

- تعريف الجلسات
- الكوكيز (Cookies)
- انشاء الجلسات بشكل مبسط
- مثال مبسط على الجلسات

تعريف الجلسات :

هناك مشكلة كبيرة في لغة HTML وذلك لانها لا تستطيع تحديد حالة المستخدم، ونعني بذلك انها لا تستطيع تتبع المستخدم من صفحة الى اخرى، هل تحتاج الى مثال ؟ فمثلا لو قام المستخدم بتنفيذ طلب اظهار صفحة ما، ثم طلب اظهار صفحة اخرى، فلا يمكن للغة HTML معرفة اذا كان الطلب تم من نفس المستخدم. وجدت الجلسات ليتم تتبع حالة المستخدم اثناء تصفحه لموقع معين. فإذا استطعنا ذلك، يمكننا عمل تسجيل دخول المستخدم واظهار بعض محتويات الصفحة على حسب درجته ومستوى تحكمه في الموقع. في لغة PHP الجلسة الواحدة عبارة عن رقم (مشفر) يتم انشاءه بطريقة عشوائية، ويحفظ هذا الرقم عند المستخدم (وليس السيرفر) على طريقتين، اما في الجهاز على شكل كوكيز او على شكل رقم ينتقل من صفحة الى اخرى. هذا الرقم يقوم بالسماح لنا بتسجيل متغيرات اسمها متغيرات الجلسات ومحتويات هذه المتغيرات يتم تخزينها في جهة السيرفر (وليس على جهاز المستخدم) والذي يظهر للمستخدم فقط ويمكن رؤيته من قبله هو هذا الرقم العشوائي المستحيل ان يتم فهمه. هل فهمت الجلسات الى الان ؟ انا متأكد انك قمت بملاحظة هذا الرقم عند تصفحك لاحدى المواقع ويكون شكل هذا الرقم كالتالي :

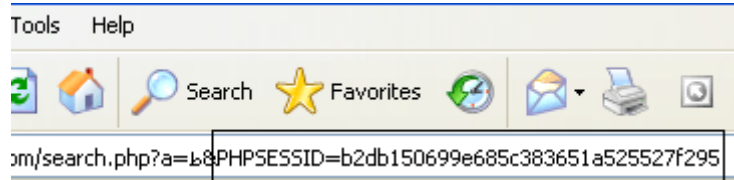

الكوكيز (Cookies) :

الكوكيز او ما يسمى باللغة العربية (الكعكات) وهو اسم لا احب اطلاقه على الكوكيز، عبارة عن قطعة معلومات تحفظ في جهاز المستخدم ويستطيع الوصول لها فقط من قام بإنشائها (الموقع). دعني اختصر لك الامر لا تستخدم الكوكيز ! وهذا الذي سوف تتعلمه عند قراءة اي كتاب او اي درس عن الامان في الانترنت. حيث ان اكثر المتصفحات الجديده ومستويات الامان الموجوده بها تمنع الموقع من وضع اي معلومات في جهاز المستخدم، او على سبيل المثال المستخدم قد قام بإلغاء الكوكيز في جهازه، وحينها لن يستطيع الحصول على المراد وصاحب الموقع لن يحصل على مراده. اذن لنجعلها بكل بساطه (لا تقم باستخدام الكوكيز في برامجك) !

انشاء الجلسات بشكل مبسط :

سوف يكون محور درسنا عن الجلسات هو ارسال رقم الجلسة من صفحة الى اخرى وتتبع المستخدم بهذه الطريقة. رأينا في المثال بالاعلى ان رقم الجلسة موجود في المتصفح، فكر للحظات هل هذه طريقه جيدة لارسال المعلومات ؟ بحيث انها ظاهره للمستخدم و ايشخص اخرى، طبعاً لا ! اذن نحتاج ان نقوم بإرسال هذه المعلومات بطريقة مخفيه بحيث ان برنامج هو الوحيد الذي يستطيع استعمالها. هذه الطريقة تبدأ من لحظة دخول المستخدم الى الموقع وانشاء رقم الجلسة الخاص به، وينتهي بمجرد اغلاق المستخدم للصفحة، حيث يتم تدمير هذه الجلسة. لنقم بجعلها مبسطه وعلى شكل خطوات:

1. بدأ الجلسة
2. تسجيل متغير الجلسة

٣. استخدام متغير الجلسه
٤. الغاء متغير الجلسه وتدمير الجلسه

ليس بالضرورة ان تكون جميع هذه الخطوات في صفحه برمجيه واحده، ويمكن ان تكون على عدة صفحات، لا تنسى ذلك !

بدأ الجلسه

يجب علينا ان نقوم بتفعيل (بدأ) الجلسات قبل عمل اي شي في الصفحه ويمكن فعل ذلك عن بالطريقه التاليه :

```
1 <?
2
3     session_start();
4
5 ?>
```

هذه الداله تقوم بالتحقق هل يوجد جلسه لهذا المستخدم ؟ اذا لا توجد جلسه تقوم بإنشاء جلسه خاصه بهذا المستخدم، فلو على سبيل المثال احمد قام بالدخول على الموقع فسوف يكون له جلسه خاصه به ، ولو دخل خالد الموقع في نفس الوقت فسوف يكون له رقم اخر خاص به وهكذا. اما اذا كانت هناك جلسه خاصه بالمستخدم فسوف تقوم هذه الداله برفع المتغيرات التي تحويها هذه الجلسه لكي يتمكن لنا استعمالها في برنامجنا، ويجب عليك التذكر ان بدأ الجلسات في كل برامجك هو طريقه جيده بل ممتازة اذا كان برنامجك يعتمد على الجلسات.

تسجيل متغير الجلسه

هل تذكر المصفوفه \$_GET والمصفوفه \$_POST والمصفوفه \$_SERVER سوف نتعلم الان مصفوفه جديده واسمها \$_SESSION وهذه المصفوفه تقوم بتخزين كل المتغيرات بها. فلو اردنا ان نقوم بإنشاء متغير جلسه اسمه (الاسم) ونضع به القيمه 5 سوف نقوم بالتالي :

```
1 <?
2
3     session_start();
4
5     $_SESSION['name'] = 5;
6
7 ?>
```

استخدام متغير الجلسه

لكي يمكنك استخدام متغير جلسه يجب علينا في البدايه بدأ الجلسه ثم استخدام المتغير عن طريق المصفوفه بالطريقه التاليه :

```
1 <?|
2
3     $_SESSION['name'];
4
5     $_SESSION['var'];
6
7 ?>
```

نفس الطرق التي تعلمناها في السابق، لا تخف من الجلسات فهي اسهل من السهوله. و اذا اردت التحقق من وجود متغير الجلسه ام لا ، فسوف تعرف ذلك؟ ولتذكيرك تستخدم الطريقه isset او صديقتها empty كما تعلمنا مسبقا كالتالي:

```

1 <?
2
3     if( isset( $_SESSION['name'] ) )
4     {
5
6     }
7
8 ?>

```

الغاء متغير الجلسة و تدمير الجلسة

عند الانتهاء من استعمال متغير جلسة ما، يمكنك الغاء تسجيله بالطريقه التاليه :

```

1 <?
2
3     unset( $_SESSION['name'] );
4
5 ?>
6
7
8

```

والان بعد ان قمنا بالغاء هذا المتغير نريد ان نقوم بتدمير الجلسة كامله لكي نقوم بالتنظيف، ويمكن عملها كالتالي:

```

1 <?
2
3     unset( $_SESSION['name'] );
4
5     session_destroy();
6 ?>
7
8

```

مثال مبسط على الجلسات :

اعتقد انك تشعر بغرايه الان، هل هذه هي فقط الجلسات !! نعم عزيزي، هذه هي الجلسات ويمكن ان كلامي المبسط عنها لم يوضح الفكرة، لنقم الان بعمل مثال يشرح لنا طريقة عمل الجلسات لكي توضح لك الصوره. سوف نقوم بإنشاء 3 صفحات وتتبع الجلسات بها. في الصفحه الاولى (ses1.php) سوف نقوم ببدأ الجلسة ، وتسجيل متغير اسمه example لاحظ التالي :

```

session_start();

$_SESSION['example'] = 'اتعلم انا الجلسات';

echo ' $example متغير الجلسه ' ;
echo '<br>';
echo ' : يتوي على ' . $_SESSION['example'] . '<br>';

echo '<a href=\''ses2.php\''>المفحه التاليه</a>';

```

و سوف يكون نتيجة الصفحه الاولى هو التالي :

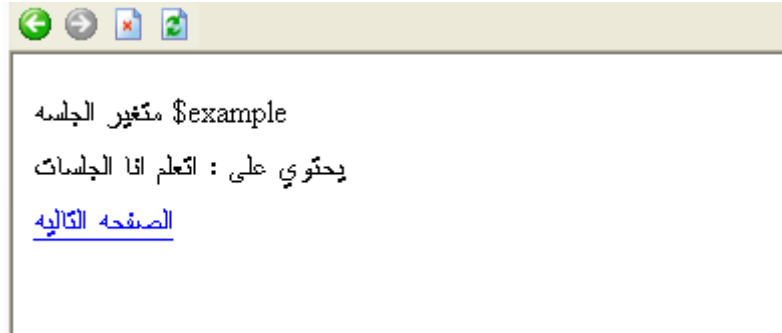

لاحظ اننا بدأنا الجلسة ثم انشأنا المتغير ، وعند انتهاء اسطرنا في البرنامج سوف تكون الجلسة في حالة تجميد الى ان نقوم ببدأ الجلسة في الصفحة التاليه. الان ننشئ صفحه جديده اسمها (ses2.php) وسوف يكون محتواها هو التالي :

```
session_start();  
  
echo ' $example متغير الجلسة '  
echo '<br>';  
echo ' يحتوي على : ' . $_SESSION['example'] . '<br>';  
  
unset( $_SESSION['example'] );  
  
echo '<a href=\'\ses3.php\'>الصفحة الاخير</a>';
```

لو تلاحظ اننا بدأنا الجلسة في بداية الصفحة لكي نقوم بتحميل جميع المتغيرات ثم طبعنا محتوى متغير الجلسة واخيرا قمنا بإلغاء متغير الجلسة. دقق في الصفحة وسوف ترى اننا لم ننشئ متغير جديد ولكن نفس المتغير الذي انشأناه في الصفحة الاولى انتقل الى الصفحة الثانيه. وسوف يكون ناتج هذه الصفحة هو التالي:

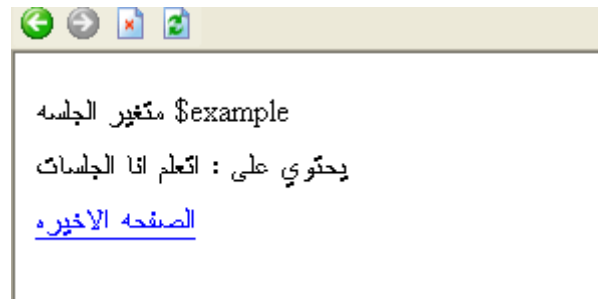

في الصفحة الاخير نقوم بنفس العمل ولكن عند طباعة المتغير لن نجد اي قيمة لأننا قمنا بإلغاء المتغير في الصفحة رقم (2) اليس كذلك ؟ اذن الصفحة (ses3.php) سوف تحوي الكود التالي:

```
session_start();  
  
echo ' $example متغير الجلسة '  
echo '<br>';  
echo ' يحتوي على : ' . $_SESSION['example'] . '<br>';  
  
session_destroy();
```

عند عمل هذا الكود لن يقوم بطباعة محتوى المتغير لاننا الغيناه من قبل وسوف نقوم في الاخير بتدمير الجلسة كاملا، ولو حاولت ان تقوم بالدخول على الصفحة (ses2.php) من غير الدخول على الصفحة (ses1.php) فلن يوجد اي شئ بالمتغير وهذا يؤكد لنا اننا نتابع المستخدم من صفحه الى اخرى.

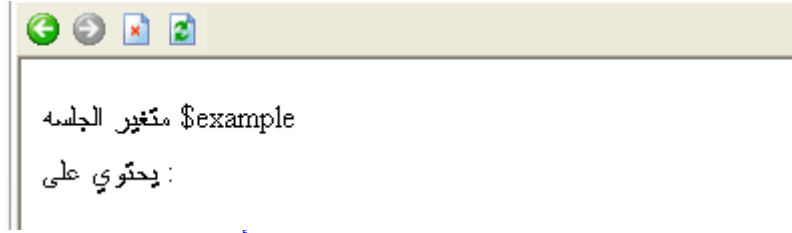

ملاحظه (**ضروري، ضروري، ضروري** ان تقوم ببدأ الجلسة قبل ان تقوم بطباعة اي شيء الى المتصفح والا لن يقوم برنامج بالعمل بشكل صحيح، دائما ابدأ الجلسة ثم اكتب الكود المتبقي)

سؤال على الدرس :

1 - حاول ان تقوم بعمل نظام تسجيل يعتمد على الجلسات، فقط قم بمحاولات لكي تستعد للدرس القادم

الدرس القادم :

سوف نقوم في الدرس القادم بعمل مثال تطبيقي (نظام تسجيل) باستخدام الجلسات



الدرس التاسع والعشرون: برنامج تسجيل مبسط

التاريخ: 1426-7-11 هـ

الموضوع: تعلم PHP مع ارسن

نريد ان نقوم بفعل شيء مفيد باستخدام الجلسات، وسوف نستخدمها اليوم في عمل برنامج تسجيل مبسط ، لكي نقوم بوضع النكهات على برامجنا ، فكرة عمل هذا البرنامج بسيطة ، نموذج دخول ثم التحقق من اسم المستخدم وكلمة المرور ، وبعد ذلك....

بسم الله الرحمن الرحيم

نتمنى ان تكون الاستفادة ممتازة من هذه الدروس ولا تتردد بطرح اي سؤال على [يريد الموقع](#) او [يريد](#) [الشخصي](#) وسوف يسعدني ان اقوم بالمساعدة ، اذا قمت بأي خطأ او كان هناك خطأ في معلوماتي الرجاء اعلامي بذلك ، فلا تنسى انه جل من لا يسهو . (ان اصبحت من الله وان اخطأت فمن نفسي او الشيطان)

متطلبات قبل البدء :

- مراجعة الدرس السابق (الجلسات)

اهداف الدرس:

- فكرة البرنامج
- مختصرات
- الدخول الى صفحة الاعضاء
- الصفحات الاخرى
- تسجيل الخروج

فكرة البرنامج :

نريد ان نقوم بفعل شبيئ مفيد باستخدام الجلسات، وسوف نستخدمها اليوم في عمل برنامج تسجيل مبسط ، لكي نقوم بوضع النكهات على برامجنا ، فكرة عمل هذا البرنامج بسيطة ، نموذج دخول ثم التحقق من اسم المستخدم وكلمة المرور ، وبعد ذلك نقوم بتسجيل الجلسه للمستخدم لكي نعرف انه نفس المستخدم الذي يتصفح باقي الصفحات.

مختصرات :

لا اريد ان اقوم بشرح ما تعلمناه سابقا من جديد ، لذلك سأذكر متطلبات عمل البرنامج في هذه النقطة ويجب عليك عزيزي الزائر ان تقوم بعملها بنفسك ولكي تقوم بإسترجاع المعلومات يمكنك الرجوع الى الدرس رقم (24 و 25 و 26). ما نحتاجه هو

1. قاعدة بيانات تحتوي على جدول اسمه (member) توجد به الحقول (username) و (password)
2. صفحة تسجيل دخول
3. صفحة تسجيل خروج
4. صفحة خاصه بالاعضاء
5. صفحه اخرى للتحقق من الجلسات (مجرد توضيح كيف عمل بقية الصفحات بنظام الجلسات)

الدخول الى صفحة الاعضاء :

الان بعد عملنا على متطلبات الموجوده في (مختصرات) نأتي الى محور درسنا اليوم، كما تعلمنا سابقا يجب ان نبدأ كل صفحه بالجلسات (قبل طباعة اي شي الى المتصفح) اليس ذلك صحيحا ؟ صفحة الاعضاء تعمل كالتالي، اذا كان متغير الجلسه (user) غير موجود نقوم بأخذ مدخلات اسم المستخدم وكلمة المرور والتحقق عنها من قاعدة البيانات ، ثم نقوم بوضع اسم المستخدم داخل متغير الجلسه، غير ذلك نقوم بإظهار خطأ للمستخدم بأن اسم المستخدم وكلمة المرور غير صحيحه ، او انه يجب عليه تسجيل الدخول لرؤية هذه الصفحه ، وفي الاخير اذا كان متغير الجلسه موجود وتوجد به قيمه نقوم بإظهار محتوى الصفحه للمستخدم. لاحظ الكود التالي:

```

session_start();
// لا يوجد متغير للجلسه
if( !$_SESSION['user'] )
{
    // أخذ متغيرات الدخول
    $username = $_POST['username'];
    $pass = $_POST['pass'];
    if( $user == $pass )
    {
        // داله للتحقق من اسم المستخدم وكلمة المرور
        if( loginCheck( $user , $pass ) )
        {
            // وضع اسم المستخدم في متغير الجلسة
            $_SESSION['user'] = $username;
        }
        else
        {
            // خطأ اسم المستخدم وكلمة المرور خاطئه
            exit;
        }
    }
    else
    {
        // خطأ جميع الحقول مطلوبه
        exit;
    }
}
// انشأنا متغير الجلسة وكل شيء على وضعه الصحيح
else
{
    echo 'محتوى الصفحة ' ;
}

```

بالنسبه للداله (loginCheck) فهي داله قمت انا بإنشائها للتحقق من اسم المستخدم وكلمة المرور من قاعدة البيانات.

الصفحات الاخرى :

الان ، بنفس الطريقه في كل صفحه نقوم بوضع كود التحقق من الجلسات ، بحيث ان لو لدينا صفحه اسمها (view.php) والمستخدم لم يقوم بتسجيل الدخول فلن يمكنه مشاهدة محتوى الصفحه واذا كان قد قام بتسجيل الدخول ولم يقوم بإغلاق المتصفح (إغلاق المتصفح يؤدي الى تدمير الجلسه) فيمكنه التنقل بين الصفحات من غير تسجيل الدخول مره اخرى لاحظ الكود التالي :

```

session_start();

// لا يوجد متغير للجلسه
if( !$_SESSION['user'] )
{
    // نقوم بتحويل المستخدم الى صفحه تسجيل الدخول
    exit;
}
// يوجد متغير للجلسه
else
{
    echo 'محتوى الصفحة ' ;
}

```

تسجيل الخروج :

لو اراد المستخدم تسجيل الخروج ، فهناك طريقتين ،، اما اغلاق المتصفح واما الذهاب الى صفحة تسجيل الخروج (وهي الافضل) وهي على خطوات

1. نقوم بوضع متغير الجلسة في متغير جديد
2. نقوم بإلغاء مصفوفة الجلسات
3. نقوم بتدمير الجلسة
4. التحقق من ان الالغاء والتدمير تم بشكل صحيح

```
session_start();

$olduser = $_SESSION['user'];

unset( $_SESSION['user'] );

$result_dest = session_destroy();

if( !empty( $olduser ) )
{
    if( $result_dest )
    {
        echo 'Logged Out!';
    }
    else
    {
        echo 'Couldnt Log you Out';
    }
}
else
{
    echo 'You Where Not Logged IN';
}
```

سؤال على الدرس :

1 - قم بإضافة (شبيهه) لنظام التسجيل المبسط في برنامج الدروس والتأكد من انه يعمل بشكل صحيح

الدرس القادم :

سوف نقوم في الدرس القادم بالتعرف على مكتبة الصور في لغة PHP



الدرس الثلاثون: مكتبة الصور في لغة PHP

التاريخ: 19-8-1426 هـ

الموضوع: تعلم PHP مع ارسن

تعلمنا كيف نقوم ببرمجة موقع بلغة php ورأينا كم هي سهلة وجميلة في التعامل، ولكن استخدام لغة php لا يقتصر على اصدار ملفات html او php بل يسمع لك ايضا بإنشاء الصور بأنواعها سواء كانت متحركة او ثابتة. توجد هناك مكتبة خاصة لعمل هذه الصور وتسمى مكتبة GD والاسم الكامل لها هو (GD Library).

بسم الله الرحمن الرحيم

نتمنى ان تكون الاستفادة ممتازة من هذه الدروس ولا تتردد بطرح اي سؤال على [يريد الموقع](#) او [يريد الشخصي](#) وسوف يسعدني ان اقوم بالمساعدة ، اذا قمت بأي خطأ او كان هناك خطأ في معلوماتي الرجاء اعلامي بذلك ، فلا تنسى انه جل من لا يسهو . (ان اصبحت من الله وان اخطأت فمن نفسي او الشيطان)

متطلبات قبل البدء :

- مراجعة الدرس السابق (الجلسات)

اهداف الدرس:

- نبذة عن انواع الصور
- انشاء الصور

نبذة عن انواع الصور :

تعلمنا كيف نقوم ببرمجة موقع بلغة php ورأينا كم هي سهلة وجميلة في التعامل، ولكن استخدام لغة php لا يقتصر على اصدار ملفات html او php بل يسمع لك ايضا بإنشاء الصور بأنواعها سواء كانت متحركة او ثابتة. توجد هناك مكتبة خاصة لعمل هذه الصور وتسمى مكتبة GD والاسم الكامل لها هو (GD Library). لهذه المكتبة اصدارات كثيرة وسوف نتكلم عن الاصدار رقم 2.0.28 وهو متوافق مع الانواع JPEG و GIF و PNG. كلها تعمل بنفس الطريقة، هل وصلت الى مرحلة الحماسه للتعلم ، اذن لنبدأ بتعريف هذه الصور واحده تلو الاخرى.

: JPEG

تنطق هذه العبارة بالطريقة (جاي-بيق) وهي اختصار لـ (Joint Photographic Experts Group). انا متأكد انك تعرف هذه النوعية من الصور فنستخدمها كثيرا اذا اردنا حفظ الصور وهي مفيدة اذا كانت في الصورة ألوان كثيرة وتدرجات كثيرة. هذه النوعية ليست جيدة عند استخدام رسوم الخطوط و النصوص و

الاجزاء التي تحتوي على لون جامد واحد. يمكنك معرفة امور اكثر عن هذه النوعيه عن طريق الموقع الخاص بهم [موقع JPEG](#).

: PNG

تنطق هذه العبارة بالطريقه (بنق) وهي اختصار لـ (Portable Network Graphics) وخصائص هذه النوعيه متماثله مع النوعيه GIF وهي تعتبر بديلا للنوعيه GIF. وسبب هذا البديل هو ان PNG اكثر جوده من النوع GIF. ويمكنك معرفة معلومات اكثر عن هذا النوع عن طريق الموقع الخاص بهم [موقع PNG](#)

: GIF

هذه النوعيه اختصار لـ (Graphics Interchange Format) وتستخدم كثيره في مواقع الانترنت لانها خفيفه وتستطيع عمل الصور المتحركه تنصح بعض الكتب باستخدام النوعيه PNG بدل من هذه النوعيه لانها اسهل.

انشاء الصور :

لانشاء الصور في لغة PHP نتبع 4 خطوات وهي مفيده جدا وتسهل علينا العمل

1. انشاء الخلفيه المراد العمل عليها
2. رسم المجسمات او الكتابات على هذه الخلفيه
3. تصدير هذه الصور او العمل
4. تنظيف العمل

لنقم بعمل مثال بسيط على هذه الطريقه لنفهم كيفية العمل

```
// اعداد الصورة
$height = 200;
$width = 200;
$image = ImageCreate( $width , $height );
$white = ImageColorAllocate( $image , 255 , 255 , 255 );
$black = ImageColorAllocate( $image , 0 , 0 , 0 );

// رسم الصورة
ImageFill( $image , 0 , 0 , $black );
ImageLine( $image , 0 , 0 , $width , $height , $white );
ImageString( $image , 8 , 50 , 150 , 'ARCCN' , $white );

// تصدير الصورة
Header( 'Content-type: image/png' );
ImagePng( $image );

// تنظيف العمل
ImageDestroy( $image );
```

بعد تنفيذ هذا العمل سوف يكون الناتج هو التالي :

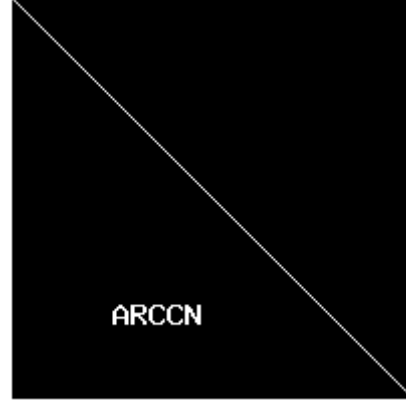

ملاحظه : في حالة عدم ظهور الصورة قم بكتابة الكود بالشكل التالي، [اضغط هنا](#)

لنقم الان بشرح عملنا خطوه خطوه

اعداد الصورة:

اول عمل قمنا بفعله هو انشاء صورته لنقم بالرسم عليها لنقل انها كراسه الرسم الخاصه بنا ، وهناك طريقتين لعمل هذه الطريقه الاولى باستخدام الداله ImageCreate وهي تأخذ مدخلان العرض والطول بالترتيب وسوف تقوم بإرجاع الصورة التي قمنا بعملها

```
$image = ImageCreate( $width , $height );
```

الطريقه الثانيه هي انشاء خلفيه العمل من صورته موجوده مسبقا لدينا بأي نوع كانت باستخدام الداله ImageCreateFromPng او ImageCreateFromJpeg او ImageCreateFromGif وهي تأخذ مدخل واحد وهو اسم الصورة التي نريد العمل عليها (اسم الملف) والطريقه كالتالي :

```
ImageCreateFromPng( 'pic1.png' );
```

رسم الصورة:

قمنا بعد ذلك برسم الاشكال التي نريدها على الصورة، وفي الحقيقه هناك طريقتان لعمل ذلك ، اولاً يجب ان نقوم باختيار الالوان التي نريدها ، وكما نعرف انها مكونه من 3 الوان وهي الاحمر والاخضر والازرق ، ويمكن استخدام هذه الالوان عن طريق الداله ImageColorAllocate وهي تأخذ 4 مدخلات وهي الصورة ، اللون الاحمر واللون الاخضر والازرق وقد عملنا في مثالنا لونان وهما الابيض والاسود. وهذه الداله تقوم بإرجاع اللون الذي سنستخدمه لاحقاً.

```
$white = ImageColorAllocate( $image , 255 , 255 , 255 );  
$black = ImageColorAllocate( $image , 0 , 0 , 0 );
```

الطريقه الثانيه هو رسم ما نريد ويكون على اربع نقاط نحتاج اليها ، الصورة ، الاحداثيات ، اللون ، معلومات النص (اذا كان نص) ، ويمكننا مشاهده عملنا في مثالنا هنا:

```
// رسم الصورة  
@ImageFill( $image , 0 , 0 , $black );  
@ImageLine( $image , 0 , 0 , $width , $height , $white );  
@ImageString( $image , 8 , 50 , 150 , 'ARCCN' , $white );
```

الداله ImageFill تقوم بتعبئة الصورة وتأخذ 4 مدخلات وهي الصورة ، الاحداث السيني ، الاحداث الصادي ، واللون.

الدالة ImageLine تقوم برسم خط وتأخذ 6 مدخلات وهي ، الصورة ، بداية الاحداث السيني ، بداية الاحداث الصادي ، نهاية الاحداث السيني ، نهاية الاحداث الصادي ، اللون.

الدالة ImageString تقوم بكتابة نص على الصورة وتأخذ 6 مدخلات ، الصورة ، نوع الخط ، الاحداث السيني ، الاحداث الصادي ، النص ، اللون

**** لاحظ ان (0 ، 0) معناها الركن العلوي اليسر**

اصدار الصورة:

يمكننا اصدار الصور بطريقتين ، الطريقة الاولى الى المتصفح ، الطريقة الثانية حفظها على شكل ملف ، وفي مثالنا استخدمنا الطريقة الاولى وهي تصدير الصورة الى المتصفح. ويكون العمل على خطوتين ، الخطوة الاولى يجب ان نخبر المتصفح اننا نريد تصدير صور بدلا من مجرد نصوص او HTML ويمكننا عمل ذلك عن طريق الدالة Header التي تعملنا سابقا.

```
Header( 'Content-type: image/png' );
```

في العاده عندما نقوم بتصدير ملف HTML او PHP يكون الارسال تلقائيا بالشكل التالي: Content-type: text/html وهو يخبر المتصفح كيف ان يقوم بترجمة المعلومات. الخطوة الثانية نقوم بإخراج الصورة الى المتصفح باستخدامنا للدالة ImagePng او ImageJpeg او ImageGif وقمنا بعمل ذلك في ملفنا بالطريقة التالية

```
@ImagePng( $image );
```

في حالة اردنا ان نقوم بتصدير الصورة الى ملف نقوم بكتابة اسم الملف كمدخل ثاني الى الداله ، ويكون بالطريقة التالية :

```
ImagePng( $image , 'pic.png' );
```

تنظيف العمل:

بعد ان تقوم بطباعة الصورة والانتها من العمل يجب ان تقوم بإرجاع جميع ما استخدمه لانشاء الصورة للخدام وذلك يكون بتدمير الصورة التي قمت بإنشائها وذلك عن طريق الداله ImageDestroy وقمنا بعمل ذلك في مثالنا بالشكل التالي:

```
// تنظيف العمل  
ImageDestroy( $image );
```

هذي هي مكتبة الصور (GD) في لغة PHP بشكل مبسط جدا ، واذا اردت ان تتخذ بها زياده لكي تحترف التعامل بها يمكنك مراجعة ملف الاستخدام الخاص بلغة PHP عن طريق الموقع الخاص بهم، [موقع PHP](#)

سؤال على الدرس :

1 - لا يوجد

الدرس القادم :

سوف نقوم في الدرس القادم بالتعرف على بعض المتفرقات الاخير في لغة PHP



الدرس الواحد والثلاثون: متفرقات عن لغة PHP

التاريخ: 29-8-1426 هـ

الموضوع: تعلم PHP مع ارسن

في بعض الاحيان تريد ان تقوم بمشاركة الكود مع بعض المبرمجين ، او تريد ان تقوم بعمل برنامج دروس ويظهر لك الكود من غير تنفيذه ، اذن سوف تستعمل الداله التي تسمى `show_source()` او `highlight_file()` وكل هذه الدالتين تقوم بنفس العمل تماما، وتأخذ هذه الدالتين ملفات (يجب ان تكون ملفات PHP او لن يكون هناك معنى) ، وعند استخدامها...

بسم الله الرحمن الرحيم

نتمنى ان تكون الاستفادة ممتازة من هذه الدروس ولا تتردد بطرح اي سؤال على [يريد الموقع](#) او [يريد الشخصي](#) وسوف يسعدني ان اقوم بالمساعدة ، اذا قمت بأي خطأ او كان هناك خطأ في معلوماتي الرجاء اعلامي بذلك ، فلا تنسى انه جل من لا يسهو . (ان اصبحت من الله وان اخطأت فمن نفسي او الشيطان)

متطلبات قبل البدء :

- لا يوجد

اهداف الدرس:

- تهيئة النصوص باستخدام الداله `eval()`
- الداله `die()`
- معرفة معلومات عن بيئة PHP
- مشاركة الاكواد البرمجيه (highlighting soruces)

تهيئة النصوص باستخدام الداله `eval()` :

هذه الداله المفيدة نلاحظ استخدامها دائما في عمل نظام القوالب، وعمل هذه الداله هو ان تقوم بأخذ نص وتنفذه على انه كود من لغة PHP فعلى سبيل المثال، لو كتبنا الكود التالي:

```
eval( " echo 'Hello World!'; " );
```

سيكون الناتج لهذا السطر هو:

```
Hello World!
```

لنأخذ مثالا على اماكن استخدام هذه الداله، تخيل ان لديك كود برمجي كامل داخل قاعدة البيانات وتريد ان تقوم بتنفيذ هذا الكود البرمجي، اذن الداله eval هي طريقك الى هذا العمل. عمل اخر وهو لو اردت ان تقوم بإنشاء كود برمجي من دالة تكرر ، فتنفيذ هذا الكود هو الداله eval.

الداله die() :

تعلمنا سابقا الداله exit وقلنا اننا لو اردنا الخروج عن تنفيذ العمل وايقاف عمل البرنامج سوف نستخدم هذه الداله ، ولكن لو تلاحظ ان الداله exit لا تقوم بإرجاع اي شيء الى المتصفح، اذن لدينا الان الداله die وهي تقوم بإخراجك من الكود البرمجي ولكن مع كتابة الخطأ الذي حصل **في حالة اردت ذلك**. لاحظ المثال التالي:

```
mysql_query( $sql ) or die( 'الا يمكن التنفيذ' );  
  
// او  
  
mysql_query( $sql ) or die( mysql_error() );  
  
// او  
  
mysql_query( $sql ) or die();
```

ويوجد نظير لهذه الداله الا وهو exit() وتستخدم بنفس طريقة لداله die()

معرفة معلومات عن بيئة PHP :

يوجد هناك شيئين نحتاج الى معرفتهما وهما

١. الداله التي تدل على مالك البرنامج وهي get_current_user() وتستخدم دائما في معرفة التراخيص التي يحملها مستخدم البرنامج
٢. معرفة متى اخر مره تم تعديل البرنامج الخاص بنا عن طريق الكود التالي : `echo date('g:i a, j M Y' , getlastmod());` ولو قمنا بتجربة العمل سوف يظهر لنا التالي:

```
// مالك البرنامج  
get_current_user();  
  
// اخر مره تم تعديل البرنامج  
echo date( 'g:i a, j M Y' , getlastmod() );
```

ونائج التعديل هو كما يظهر لك في الصورة التاليه:

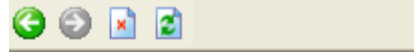

اخر تعديل تم في
11:35 pm, 2 Oct 2005

شاركة الاكواد البرمجيه (highlighting soruces) :

في بعض الاحيان تريد ان تقوم بمشاركة الكود مع بعض المبرمجين ، او تريد ان تقوم بعمل برنامج دروس ويظهر لك الكود من غير تنفيذه ، اذن سوف تستعمل الداله التي تسمى `show_source()` او `highlight_file()` وكل هذه الدالتين تقوم بنفس العمل تماما، وتأخذ هذه الدالتين ملفات (يجب ان تكون ملفات PHP او لن يكون هناك معنى) ، وعند استخدامها سوف تقوم الداله بجعل الكود يظهر بشكل مرتب وبشكل الوان مرتبه ، لناخذ مثلا يوضح لنا الفكرة ، لدينا ملف اسمه `fun.php` ويوجد به الكود التالي:

```
if( $username && $pass )
{
    if ( loginCheck( $username , $pass ) )
    {
        $HTTP_SESSION_VARS['valid_user'] = $username;
    }
    else
    {
        // unsuccessful login
        do_html_header('');
        echo 'You could not be logged in.
        Your user name or password is in-correct.';
        do_html_url('login.php', 'Login');
        do_html_footer();
        exit;
    }
}
```

ونريد ان يظهر هذا الكود بدل من ان يتم تنفيذه ،، فسوف نقوم بعمل ملف ونكتب به التالي:

```
<?php

    show_source( 'fun.php' );

    // او

    highlight_file( 'fun.php' );

?>
```

وإذا قمنا بتشغيل هذا البرنامج فسوف يظهر لنا الشكل التالي:

Address http://localhost/first.php

```
if( $username == $pass )
{
    if ( loginCheck( $username , $pass ) )
    {
        $_SESSION_VARS['valid_user'] = $username;
    }
    else
    {
        // unsuccessful login
        do_html_header('');
        echo 'You could not be logged in.
        Your user name or password is in-correct.';
        do_html_url('login.php', 'Login');
        do_html_footer();
        exit;
    }
}
```

سؤال على الدرس :

1 - لا يوجد

الدرس القادم :

سوف نقوم في الدرس القادم بالتعرف على طرق معالجة الاخطاء البرمجيه وتصحيحها وهو يعتبر اخر درس في دروس PHP



الدرس الثاني والثلاثون: معالجة الاخطاء ونهاية المطاف

التاريخ: 27-9-1426 هـ

الموضوع: تعلم PHP مع ارسن

إذا كنت تستخدم لغة PHP أو أي لغة أخرى فهناك أنواع أخطاء تنطبق عليهم جميعاً. شيء مريح اتوافقني الرأي؟ الأخطاء هذه على 3 أنواع وهي الأخطاء الكتابية، الأخطاء التشغيلية، الأخطاء المنطقية وسوف نتكلم لكل واحد على حده لكي تفهم مضمونها وكيفية تجنبها.

بسم الله الرحمن الرحيم

نتمنى ان تكون الاستفادة ممتازة من هذه الدروس ولا تتردد بطرح اي سؤال على [يريد الموقع](#) او [يريدى الشخصي](#) وسوف يسعدني ان اقوم بالمساعدة ، اذا قمت بأي خطأ او كان هناك خطأ في معلوماتي الرجاء اعلامي بذلك ، فلا تنسى انه جل من لا يسهو . (ان اصبحت من الله وان اخطأت فمن نفسي او الشيطان)

متطلبات قبل البدء :

- لا يوجد

اهداف الدرس:

- الاخطاء البرمجيه
- رسائل الاخطاء
- مراحل الاخطاء
- نهاية المطاف

الاجزاء البرمجيه :

اذا كنت تستخدم لغة PHP او اي لغة اخرى فهناك انواع اخطاء تنطبق عليهم جميعا. شي مريح اتوافقني الرأي ؟ الاخطاء هذه على 3 انواع وهي الاخطاء الكتابية ،، الاخطاء التشغيلية ،، الاخطاء المنطقية وسوف نتكلم لكل واحد على حده لكي تفهم مضمونها وكيفية تجنبها.

الاجزاء الكتابية :

يوجد لكل لغة شروط كتابية وتسمى بال (Syntax) ونحن الان نريد ان نشرح هذه الاخطاء المسميه ب (Syntax Error) وهذا الخطأ اذا لم نتبع شروطه فسوف ينتهي بنا المجال الى برنامج لن يعمل بشكل صحيح ولن يتم تشغيله في الاساس ، وتشمل الفاصلة المنقوطة في اخر السطر وان يكون النص بين علامتي تنصيص واذا قمنا بخرق هذه الشروط فلن يعمل معنا البرنامج بشكل صحيح. من اقوى الاشياء الموجوده في لغة PHP هي الرسائل المفيده التي تظهر لنا عند وقوع الخطأ، ومثال هذه الرساله هو الشكل التالي :

```
Parse error: parse error, unexpected "" in c:\appserv\www\word.php on line 3
```

وقد نتج هذا الخطأ عن الكود التالي :

```
<?php
    $date = date( d.M.Y' );
?>
```

لو تلاحظ ان خطأنا في الكود في الاعلى هو اننا عندما مررنا النص لدالة التاريخ لم نقم بإقفال علامتي التنصيص ،، لقد وضعنا علامه واحده ونسينا الاخرى وللك نتج هذا الخطأ اعزائي. خطأ مبتدئين او خطأ عجله ،، لكم القرار :). لا تنسى ان الاخطاء الكتابية من اسهل الاخطاء في لغات البرمجه ولذلك انها تعطيك الخطأ والسطر الذي يقع به الخطأ لكي يتم تعديله.

الاجزاء الكتابية :

الاجزاء التشغيلية تعتبر اصعب في الابداع والاصلاح فهذه الاخطاء لا تنتج عن خطأ في الكتابه يتم اكتشافه من قبل المترجم. هذه الاخطاء تحصل من طريقة عمل البرنامج مع ان جميع الاكواد مكتوبه

بشكل صحيح ومثال على هذا الخطا هو عند استخدام العبارة (include('filename.php')) فهذه العبارة صحيحة ولا يوجد اي خطأ كتابي بها ولكن عند التشغيل سوف تجد ان هناك خطأ لان الملف غير موجود في الالاساس والرسالة التي ستظهر لك ان المترجم ليس لديه الصلاحيه لفتح هذا الملف (لاحظ انه غير موجود) وسوف يظهر لك خطأ شبيهه بالتالي :

Fatal error: main(): Failed opening required 'filename.php'

(include_path='.;c:\php4\pear') in c:\appserv\www\word.php on line 3

مثال اخر على خطأ تشغيلي هو القسمه على 0 ، فلقد كتبت كود صحيح من 5 اسطر ولكن لم يعمل لان القسمه على 0، لاحظ الشكل التالي:

```
1 <?php
2
3     $x = 5;
4
5     $y = 0;
6
7     $z = $x/$y;|
8
9 ?>
```

فتنتج لدي هذه الرسالة الي تقوم بجعل يومك سيئا) ، :

Warning: Division by zero in c:\appserv\www\word.php on line 7

وسوف اسهل لك هذا الدرس بإعطائك الاخطاء التشغيليه الشائعه وهي :

1. استخدام دوال غير موجوده
2. قراءة او كتابة ملفات
3. التعامل مع قواعد البيانات
4. الاتصال بخدمات الشبكات
5. عدم التحقق من المعلومات المدخله

الاجطاء المنطقية :

تعتبر الاجطاء المنطقيه من اصعب الاجطاء عثورا واصلاحا في جميع لغات البرمجه كلها. وخلاصة هذه الاجطاء ان الكود مكتوب بشكل صحيح ويعمل بشكل صحيح ولكن لا يقوم بفعل النتيجة التي يريدتها كاتب الكود البرمجي. مثال على هذا الخطأ هو دالة التكرار (for loop) لاحظ الكود التالي :

```
1 <?php
2
3     for( $i = 0; $i < 10; $i++ );
4     {
5         echo "اهلا";
6     }
7
8 ?>
```

لو نظرت الى الكود نظرة سريعه فسوف ترى ان المراد منه هو كتابة الكلمه " اهلا " 10 مرات اليس ذلك صحيحا ؟ ولكن عند تشغيل هذا البرنامج سوف يقوم بكتابة الكود فقط مره واحده. اذا لم تعمق النظر فلن

تجد الخطأ ولكن اذا نظرت بتركيز شديد سوف ترى ان هناك فاصله منقوطة بعد انتهاء قوس دالة التكرار وهذه النقة تجعل الداله تدور 10 مرات ثم بعد ذلك تقوم بطباعة الكلمه اهلا، وهذا هو سبب الخطأ. وايضا يحصل الخطأ في الدالة While اذا لم نغم بوضع شرط يخرجنا من دالة التكرار.

مراحل الاخطاء :

تقوم لغة PHP بإعطائك الحرية في اظهار الاخطاء كيفما تريد ، يمكنك اختيار اي اخطاء تظهر واي منها لا تظهر وبالطبعه تقوم PHP بإظهار كل الاخطاء من دون التنبيهات، ومراحل الاخطاء عباره عن ثوابت سوف اعرضها لك في الجدول الذي ستراه الان :

القيمة	الخطأ	المعنى
1	E_ERROR	اظهار الاخطاء الحرجه وقت التشغيل
2	E_WARNING	اظهار الاخطاء الغير حرجه وقت التشغيل
4	E_PARSE	اظهار الاخطاء الي تتبع الترحم
8	E_NOTICE	اظهار التنبيهات
16	E_CORE_ERROR	اظهار الخطأ اذا لم يعمل محرك PHP
32	E_CORE_WARNING	اظهار الاخطاء الغير حرجه اذا لم يعمل محرك PHP
64	E_COMPILE_ERROE	اظهار اخطاء ترجمة الكود
128	E_COMPILE_WARNING	اظهار الاخطاء الغير حرجه في ترجمة الكود
256	E_USER_ERROR	اظهار الاخطاء المعرفه من المستخدم مسبقا
512	E_USER_WARNING	اظهار الاخطاء الغير حرجه المعرفه من المستخدم مسبقا
1024	E_USER_NOTICE	اظهار التنبيهات المعرفه من المستخدم مسبقا
2048	E_ALL	اظهار كل الاخطاء والانذارات والتنبيهات

نهاية المطاف :

انتهينا !! البعض يقول اخيرا انتهينا من هذه الدروس :)، انتهت في يومنا هذا دروس لغة PHP واستطيع ان اضمن لك اذا اتعبت الدروس بشكل مناسب وقرأت بعض من المصادر الخارجيه ان تحقق 80% من تعلم لغة PHP ، فالقادم جدا سهل مجرد شي متقدم لما سبق ان شرحناه في هذه الدوره. ارجو ان تكونو قد استمتعتم في دورة PHP ولا تنسو ان بابالاسئله مفتوح في هذا القسم ، فلا تترد على سؤالني بأي شي يخص هذه اللغه اذا واجهتك مشكله. بالنسبه الى الاشياء التي قد تطرأ على لغة PHP في المستقبل من تغييرات او اشياء مفيده فسوف اقوم بوضعها على دروس متفرقه، اذن لم تنتهي الدروس بل سوف نبقي على اتصال عن طريق هذه اللغه التي سوف تتربع على عرش لغات البرمجه مستقبلا. تحياتي لكم

اخوكم / محمد الرحيلي

هذا الكتاب أهءاء من موقع أرسن لكل أخوتي في الأسلام

www.arccn.net

أخوكم فراس جراح

www.3eone.com